

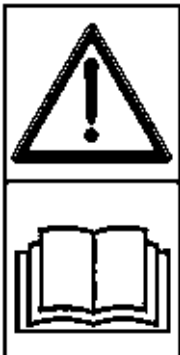

FRESA PIEGHEVOLE / FRAISE REPLIABLE KLAPPBARE BODENFRÄSE / FOLDABLE ROTARY CULTIVATORS / FRESADORA PLEGABLE

POKER

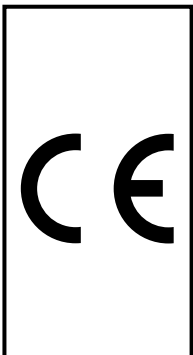

IT MANUALE D'USO E MANUTENZIONE

FR MANUEL D'EMPLOI ET D'ENTRETIEN

DE BETRIEBS- UND WARTUNGSANLEITUNGEN

EN MANUAL OF USE AND MAINTENANCE

ES EMPLEO Y MANTENIMIENTO

Copyright ©2009 Alpego S.p.a. © Tutti i diritti sono riservati. È vietata espressamente la ristampa o l'uso non autorizzato senza permesso scritto della Alpego S.p.a. Tous droits réservés. Toute réimpression ou utilisation non autorisée sans la permission écrite de la Alpego S.p.a. est formellement interdite. Alle Rechte vorbehalten. Nachdruck, Vervielfältigung und Verbreitung, auch auszugsweise, ist ohne schriftliche Genehmigung der Alpego S.p.a.. All rights reserved. Any reprinting or unauthorized use without the written permission of Alpego srl is expressly prohibited. Todos los derechos reservados. Toda reproducción o uso no autorizado sin el consentimiento escrito de Alpego S.p.a. quedan expresamente prohibidos

Codice/Référence/
Code/Code/Código
Q00A00190/4

da matricola/Du numéro de série/ab
sereinnummer/from serial number/
desde matricula 62910

fino a matricola/Jusqu'au numéro
de série/ bis sereinnummer/to
serial number/hasta matricula

ISTRUZIONI ORIGINALI
TRADUCTION DES INSTRUCTIONS ORIGINALES
ÜBERSETZUNG DER ORIGINALANLEITUNG
TRANSLATION OF THE ORIGINAL INSTRUCTIONS
TRADUCCIÓN DE LAS INSTRUCCIONES ORIGINALES

ITALIANO

RICEVIMENTO MACCHINA

- Il materiale spedito viene accuratamente controllato prima della consegna allo spedizioniere.
- Al ricevimento della macchina accertarsi che la stessa non abbia subito danni durante il trasporto o che l'eventuale imballo non sia stato manomesso.
- Nel caso si riscontrassero danni o parti mancanti avvisare il vettore ed il costruttore entro 8 giorni producendo documentazione fotografica.

 Si raccomanda di verificare che la fornitura corrisponda alle specifiche dell'ordine.

FRANÇAIS

RÉCEPTION DE LA MACHINE

- Le matériel envoyé est contrôlé méticuleusement avant la livraison à l'expéditeur.
- Lors de la réception de la machine assurez-vous que cette dernière n'a pas subi de dommages durant le transport ou que l'emballage éventuel n'a pas été endommagé.
- Dans le cas où vous devriez constater des dommages ou des pièces manquantes prévenir le transporteur et le constructeur dans un délai de 8 jours en présentant une documentation photographique.

 Nous recommandons de vérifier que la fourniture soit conforme à la commande.

DEUTSCH

ERHALT DER MASCHINE

- Das versandte Material wird vor der Auslieferung an den Spediteur sorgfältig kontrolliert.
- Bei Erhalt der Maschinen überprüfen, daß diese während des Transports keinen Schaden erlitten haben oder daß die eventuelle Verpackung nicht verletzt wurde.
- Falls Schäden oder fehlende Teile festgestellt werden, den Frachtführer und den Hersteller innerhalb von 8 Tagen benachrichtigen und Photos als Beweis vorlegen.

 Es muß überprüft werden, daß die Lieferung den Spezifikationen des Auftrags entspricht.

ATTENZIONE!

Nel presente manuale tutti i riferimenti o indicazioni relative a:

- marcatura CE;
- dichiarazioni CE di conformità;
- dichiarazioni di incorporazione di quasi macchina;
- direttive e regolamenti emanati dal Parlamento Europeo e dal Consiglio e relative Leggi di recepimento nello Stato Italiano”;
- norme armonizzate i cui riferimenti sono stati pubblicati nella Gazzetta ufficiale dell'Unione Europea”;

sono riferite esclusivamente a macchine destinate al mercato della comunità europea. Per tutte le macchine non destinate alla comunità europea, tali riferimenti ed indicazioni sono privi di significato e di valore.

ATTENTION!

Dans ce manuel tous les références ou indications relatives à :

- marque CE;
- déclaration de conformité CE;
- déclaration d'intégration de quasi-machine;
- directives et règlements qui émanent du Parlement Européen et du Conseil et Lois relatives de transposition dans l'Etat Italien”;
- normes harmonisées dont les références ont été publiées dans le Journal officiel de l'Union Européenne”;

font référence exclusivement à machines destinées au marché de la communauté européenne. Pour toutes machines non destinées à la communauté européenne, ces références et indications sont sans signification et valeur.

ACHTUNG!

Sämtliche in diesem Handbuch angeführten Hinweise und Anleitungen in Bezug auf:

- CE- Markierung;
- CE- Konformitätserklärungen;
- Einbauerklärung für unvollständige Maschine mit Eigenantrieb;
- Vom Europäischen Parlament und vom Rat erlassene Richtlinien und Regelungen und entsprechende Umsetzungsvorschriften des italienischen Staates”;
- Harmonisierte Normen, deren Bezüge im Amtsblatt der europäischen Gemeinschaft veröffentlicht wurden”;

beziehen sich ausschließlich auf für den Markt der Europäischen Gemeinschaft bestimmte Maschinen. Für sämtliche anderen Maschinen, die nicht für den Vertrieb in der Europäischen Gemeinschaft vorgesehen sind, sind die oben angeführten Hinweise und Anleitungen unbedeutend und wertlos.

EQUIPAGGIAMENTO

La macchina è fornita completa di:

- Manuale di istruzioni macchina.
- Dichiarazione di conformità CE.
- Catalogo ricambi.

ÉQUIPEMENT

La machine est fournie avec:

- Manuel d'instructions de la machine.
- Déclaration de conformité CE.
- Catalogue de pièces de rechange.

AUSSTATTUNG

Im Lieferumfang der Maschine sind enthalten:

- Bedienungshandbuch der Maschine.
- EG-Konformitätserklärung.
- Ersatzteil-Katalog.

ENGLISH

MACHINE RECEIVING

- The shipped material shipped is carefully controlled before being delivered to a forwarding agent.
- Once received your machine, make sure that it has not suffered any damage during transport and that the packing has not been tampered with.
- In case of any damage or missing parts, inform the carrier and the Manufacturer within 8 days, producing photographic documentation.



Make sure that the supply corresponds to the order specifications.

ESPAÑOL

RECEPCIÓN MÁQUINA

- El material enviado es meticulosamente controlado antes de la entrega al transportista.
- Al recibir la máquina asegúrese de que la misma no haya sufrido daños durante el transporte o de que el eventual embalaje no haya sido manipulado.
- En caso de que se detecten daños o la ausencia de ciertas partes avise al transportista y al fabricante en los 8 días siguientes presentándoles documentación fotográfica.



Se recomienda verificar que el suministro corresponde a las especificaciones del pedido.

ATTENTION!

In this manual, all references or indications relative to:

CE marking;

- CE declarations of conformity;
- declarations of incorporation of any machine;
- directives and standards issued by the European Parliament and Council and relative transposition Laws in the Italian State”;
- harmonised standards whose references have been published in the Official Journal of the European Union”;

only refer to machines destined to the European Community market. For all machines not destined to the European Community, these references and indications have no significance and value.

¡ATENCIÓN!

Todas las referencias o indicaciones del presente manual relativas a:

- marca CE;
- declaraciones CE de conformidad;
- declaraciones de incorporación de cualquier máquina;
- directivas y reglamentos emanados por el Parlamento Europeo y por el Consejo y leyes relativas adoptadas por el Estado Italiano”;
- normas armonizadas cuyas referencias han sido publicadas en el Boletín Oficial de la Unión Europea”;

se refieren exclusivamente a máquinas destinadas al mercado de la Comunidad Europea. Para todas las máquinas no destinadas a la Comunidad Europea, estas referencias e indicaciones están privadas de significado y valor.

EQUIPMENT

The machine is supplied with:

- Machine instruction manual.
- EC declaration of conformity.
- Spare Parts Catalogue.

EQUIPO

La máquina se suministra acompañada de:

- Manual de instrucciones de la máquina.
- Declaración de conformidad CE.
- Catálogo repuestos.

ITALIANO

INDICE

SEZIONE 1: NOTE GENERALI	
1.1 SCOPO DEL MANUALE	6
1.2 AGGIORNAMENTO DEL MANUALE	8
1.3 DESTINATARI	8
1.4 GUIDA ALLA CONSULTAZIONE	8
1.5 COLLAUDO	12
1.6 ASSISTENZA TECNICA	12
1.7 PARTI DI RICAMBIO	14
1.8 CONDIZIONI DI GARANZIA	14
1.9 QUALIFICHE E MANSIONI DEL PERSONALE	18
SEZIONE 2: INFORMAZIONI TECNICHE	
2.0 IDENTIFICAZIONE MACCHINA	22
2.1 SPECIFICHE TECNICHE	22
2.1.1 DESTINAZIONE D'USO	22
2.1.2 INTERASASSI INVERSA PI	24
2.2 VIBRAZIONI	26
2.3 CONDIZIONI AMBIENTALI	26
2.4 DESCRIZIONE MACCHINA	26
2.5 DATI TECNICI	28
2.5.1 ACCESSORI	30
2.5.2 LIVELLO SONORO	30
2.5.3 IDENTIFICAZIONE DEL GIUNTO CARDANICO	30
2.6 TABELLA RULLI	32
2.7 CARATTERISTICHE DEI RULLI	34
SEZIONE 3: SICUREZZA	
3.1 NORME DI SICUREZZA E RISCHI RESIDUI	34
3.1.1 ISTRUZIONE	34
3.1.2 COMPETENZE E CONTROLLI	36
3.2 SITUAZIONI DI PERICOLO PIU' COMUNI	50
3.3 DISPOSITIVI DI PROTEZIONE INDIVIDUALE	54
3.3.1 ABBIGLIAMENTO	54
3.4 DESCRIZIONE PITTORGRAMMI	54
SEZIONE 4: SOLLEVAMENTO, MONTAGGIO COMPONENTI E TRASPORTO	
4.1 MEZZI DI SOLLEVAMENTO	58
4.2 AVVERTENZE PER LA MOVIMENTAZIONE	60
4.3 SOLLEVAMENTO MACCHINA	60
4.4 RICEVIMENTO DELLA MACCHINA	62
4.5 MACCHINA CON RULLI SMONTATI	62
4.6 MONTAGGIO DEL RULLO PER POKER PF	64
4.7 MONTAGGIO DEL RULLO PER POKER PI	64
4.8 TRASPORTO CON CAMION O RIMORCHIO	64
SEZIONE 5: AGGANCIO	
5.1 COLLEGAMENTO ALLA TRATTRICE	66
5.2 COLLEGAMENTO ALL'ATTACCO A 3 PUNTI	66
5.3 COLLEGAMENTO DELL'ALBERO CARDANICO	68
5.4 GIUNTI CARDANICI LATERALI	68
5.5 COLLEGAMENTO IDRAULICO DELLE FRESE PIEGHEVOLI	70
5.6 SISTEMA IDRAULICO DI BLOCCAGGIO DEI GANCI DI SICUREZZA	70
5.7 SCHEMA ELETTRICO	72
5.8 VERIFICA DI CAPACITÀ DI SOLLEVAMENTO E STABILITÀ DELLA TRATTRICE	74
5.9 VERIFICA DELL'ATTACCO AL TRATTORE	78
5.10 CIRCOLAZIONE STRADALE	80
SEZIONE 6: USO DELLA MACCHINA IN CAMPO	
6.1 ISPEZIONE DEL SITO DI LAVORO	82
6.2 OPERAZIONI PRELIMINARI	82
6.3 ISTRUZIONI PER L'USO	84
6.4 REGOLAZIONE DELLA PROFONDITÀ DI LAVORO CON RULLO	84
6.5 REGOLAZIONE DELLA VELOCITÀ DEL ROTORE	86
6.6 REGOLAZIONE PRESSIONE COFANO PF	88
6.7 REGOLAZIONE AMMORTIZZATORI I COFANO	88
6.8 REGOLAZIONE BARRA PETTINE POSTERIORE MOD. PI	90
6.9 REGOLAZIONE COFANO POSTERIORE MOD. PI	92
6.10 FINE LAVORO	94
6.11 SGANCIAMENTO	94
SEZIONE 7: PULIZIA, CONTROLLI E MANUTENZIONE	
7.1 PULIZIA DELLA MACCHINA	96
7.2 MANUTENZIONE	98
7.2.1 MANUTENZIONE ORDINARIA	98
7.2.2 EVITARE I FLUIDI AD ALTA PRESSIONE (SE PRESENTI)	100
7.2.3 SMALTIMENTO PRODOTTI DI SCARTO	100
7.3 SERRAGGIO BULLONI	102
7.4 ALBERO CARDANICO CON LIMITATORE DI COPPIA A CAMME	104
7.5 VOMERE CENTRALE E VOMERI LATERALI	104
7.6 LUBRIFICAZIONE	104
7.6.1 SCHEDE DI SICUREZZA DEI LUBRIFICANTI	110
7.6.2 DEPOSITO LUBRIFICANTI	110
7.7 CILINDRI IDRAULICI	110
7.8 SOSTITUZIONE DELLE ZAPPE PER PF	112
7.9 SOSTITUZIONE DELLE ZAPPE PER PI	114
7.10 SOSTITUZIONE ASTE PETTINE PI	116
7.11 SOSTITUZIONE TUBI IDRAULICI	116
SEZIONE 8: DEFORMAZIONI STRUTTURALI	
8.1 RIPARAZIONE	118
8.2 INTERVENTI NON ORDINARI	118
SEZIONE 9: RIMESSAGGIO	
9.1 DEMOLIZIONE E SMALTIMENTO	120
9.2 REGISTRO DI CONTROLLO	120
SEZIONE 10.0: INCONVENIENTI, CAUSE E RIMEDI	

FRANÇAIS

TABLES DES MATERIES

SECTION 1: REMARQUES GÉNÉRALES	
1.1 BUT DU MANUEL	6
1.2 MISE A JOUR DU MANUEL	8
1.3 DESTINATAIRES	8
1.4 GUIDE À LA CONSULTATION	8
1.5 ESSAI	12
1.6 ASSISTANCE TECHNIQUE	12
1.7 PIÈCES DE RECHANGE	14
1.8 CONDITIONS DE GARANTIE	14
1.9 QUALIFICAT IONS ET MENTIONS DU PERSONNEL	18
SECTION 2: INFORMATIONS TECHNIQUES	
2.0 IDENTIFICATION DE LA MACHINE	22
2.1 CARACTÉRISTIQUES TECHNIQUES	22
2.1.1 DESTINATION D'UTILISATION	22
2.1.2 ENFOUSSEUR DE PIERRES PI	24
2.2 VIBRATIONS	26
2.3 CONDITIONS ENVIRONNEMENTALES	26
2.4 DESCRIPTION DE LA MACHINE	26
2.5 DONNÉES TECHNIQUES	28
2.5.1 ACCESSOIRES	30
2.5.2 NIVEAU SONORE	30
2.5.3 IDENTIFICATION DU JOINT DE CARDAN	30
2.6 TABLEAU ROULEAU	32
2.7 CARACTÉRISTIQUES DES ROULEAUX	34
SECTION 3: SÉCURITÉ	
3.1 NORMES DE SÉCURITÉ ET AUTRES RISQUES	34
3.1.1 INSTRUCTIONS	34
3.1.2 COMPÉTENCES ET CONTRÔLES	36
3.2 SITUATIONS DE DANGER LES PLUS COMMUNES	50
3.3 DISPOSITIFS DE PROTECTION INDIVIDUELLE	54
3.3.1 HABILLEMENT	54
3.4 DESCRIPTION DES PICTOGRAMMES	54
SECTION 4: LEVAGE, MONTAGE DE COMPOSANTS ET TRANSPORT	
4.1 ENGINES DE LEVAGE	58
4.2 AVERTISSEMENTS POUR LA MANUTENTION	60
4.3 LEVAGE DE LA MACHINE	60
4.4 RÉCEPTION DE LA MACHINE	62
4.5 MACHINE AVEC ROULEAU DEMONTÉ	62
4.6 MONTAGE DU ROULEAU POUR POKER PF	64
4.7 MONTAGE DU ROULEAU POUR POKER PI	64
4.8 TRANSPORT AVEC CAMION OU REMORQUE	64
SECTION 5: ACCROCHAGE	
5.1 ACCROCHAGE AU TRACTEUR	66
5.2 ATTELAGE DES MACHINES MUNIES DES ATTEL. A 3 POINTS	66
5.3 CONNEXION DU JOINT DE CARDAN	68
5.4 JOINTS DE CARDAN LATÉRAUX	68
5.5 BRANCHEMENTS HYDRAULIQUES DE LA FRAISE REPLIABLE	70
5.6 SYSTÈME DE DEBLOCAGE HYDRAULIQUE DES CROCHETS DE SÉCURITÉ	70
5.7 SCHEMA ELECTRIQUE	72
5.8 VÉRIFIÉ DE CAPACITÉ DE SOULEVEMENT ET DE STABILITÉ DU TRACTEUR AVEC LA HERSE	74
5.9 VÉRIFICATION DE L'ATTELAGE AU TRACTEUR	78
5.10 TRANSPORT SUR ROUTE	80
SECTION 6: UTILISATION DE LA MACHINE SUR LE CHAMP	
6.1 INSPECTION DU LIEU DE TRAVAIL	82
6.2 AVANT LA MISE EN MARCHÉ	82
6.3 UTILISATION	84
6.4 RÉGLAGE PROFONDEUR DE TRAVAIL AVEC ROULEAUX	84
6.5 VARIATION DE LA VITESSE DE ROTATION DU ROTORS	86
6.6 RÉGULATION DE LA PRESSION DE CAPOT PF	88
6.7 RÉGLAGE DES RESSORTS DU CAPOT PF	88
6.8 RÉGLAGE DE LA GRILLE À TIGES POSTÉRIÈRE MOD. PI	90
6.9 RÉGLAGE DE LA CAPE ARRIÈRE MOD. PI	92
6.10 FIN TRAVAIL	94
6.11 DÉCROCHAGE	94
SECTION 7: NETTOYAGE, CONTRÔLES ET ENTRETIEN	
7.1 NETTOYAGE DE LA MACHINE	96
7.2 MAINTENANCE	98
7.2.1 MAINTENANCE ORDINAIRE	98
7.2.2 ÉVITER LES FLUIDES À HAUTE PRESSION (SI PRÉSENTS)	100
7.2.3 ÉLIMINATION DES DÉCHETS	100
7.3 SERRAGE DES BOULONS	102
7.4 CARDAN AVEC LIMITEUR DE COUPLE A DES CAMES	104
7.5 SOC CENTRALE E SOCS LATÉRAUX	104
7.6 LUBRIFICATION	104
7.6.1 FICHES DE SÉCURITÉ DES LUBRIFIANTS	110
7.6.2 DEPOT LUBRIFIANTS	110
7.7 CYLINDRES HYDRAULIQUES	110
7.8 REMPLACEMENTS DES HOUE POUR PF	112
7.9 REMPLACEMENTS DES HOUE POUR PI	114
7.10 REMPLACEMENT DES TIGES DE GRILLE PI	116
7.11 REMPLACEMENTS TUYAUX HYDRAULIQUES	116
SECTION 8: DEFORMATIONS STRUCTURELLES	
8.1 RÉPARATION	118
8.2 INTERVENTIONS NON ORDINAIRES	118
SECTION 9: ENTREPOSAGE	
9.1 DEMOLITION ET ELIMINATION	120
9.2 REGISTRE DE CONTRÔLE	120
SECTION 10.0: INCONVENIENTS, CAUSES ET REMÈDES	

DEUTSCH

VERZEICHNIS

TEIL 1: ALLGEMEINE ANMERKUNGEN	
1.1 ZWECK DES HANDBUCHS	6
1.2 AKTUALISIERUNG DES HANDBUCHS	8
1.3 EMPFÄNGER	8
1.4 ANLEITUNG ZUR KONSULTATION	8
1.5 ABNAHME	12
1.6 KUNDENDIENST	12
1.7 ERSATZTEILE	14
1.8 GARANTIEBEDINGUNGEN	14
1.9 QUALIFIKATIONEN UND AUFGABEN DES PERSONALS	18
TEIL 2: TECHNISCHE INFORMATIONEN	
2.0 IDENTIFIKATION DER MASCHINE	22
2.1 TECHNISCHE EIGENSCHAFTEN	22
2.1.1 VERWENDUNGSZWECK	22
2.1.2 UMKEHRFRÄSE INVERSA PI	24
2.2 VIBRATIONEN	26
2.3 UMWELTLAGE	26
2.4 BESCHREIBUNG DER MASCHINE	26
2.5 TECHNISCHE DATEN	28
2.5.1 ZUBEHÖR	30
2.5.2 SCHALL-PEGEL	30
2.5.3 BESCHREIBUNG DER GELENKWELLE	30
2.6 WALZE TABELLE	32
2.7 EIGENSCHAFTEN DER NACHLAUFWALZEN	34
TEIL 3: SICHERHEIT	
3.1 SICHERHEITSNORMEN UND RESTRIKTIKEN	34
3.1.1 ANLEITUNG	34
3.1.2 KOMPETENZEN UND KONTROLLEN	36
3.2 DIE ÜBLICHSTEN GEFÄHRDUNGSSITUATIONEN	50
3.3 PERSÖNLICHE SCHUTZAUSRÜSTUNG	54
3.3.1 BEKLEIDUNG	54
3.4 BESCHREIBUNG DER PIKTOGRAMME	54
ABSCHNITT 4: ABHEBEN, EINBAU BESTANDTEILE UND TRANSPORT	
4.1 HUBMITTEL	58
4.2 HINWEISE ZUR BEWEGUNG	60
4.3 AUFHEBEN	60
4.4 MASCHINE ERHALTEN	62
4.5 MASCHINE MIT SEPARAT GELIEFERTER WALZE	62
4.6 ANBAU DER STÜTZWALZE FÜR POKER PF	64
4.7 ANBAU DER STÜTZWALZE FÜR POKER PI	64
4.8 TRANSPORT MIT HILFE LASTWAGEN ODER ANHÄNGER	64
TEIL 5: KUPPLUNG	
5.1 ANHÄNGUNG AN DEN SCHLEPPER	66
5.2 KUPPLUNG DES A-RAHMENS (DREIPUNKTGESTELL)	66
5.3 ANSCHLUSS DER GELENKWELLE	68
5.4 SEITLICHE GELENKWELLEN	68
5.5 HYDRAULISCHER ANSCHLUSS DER KLAPPBAREN FRÄSEN	70
5.6 HYDRAULISCHES SYSTEM ZUM ENTSPERREN DER HAKEN UND DER SCHNUR	70
5.7 ELECTRICHER SCHALTPLAN	74
5.8 ÜBERPRÜFUNG DES AUFWERFENS VON AHIGKEIT UND VON STABILITÄT DES TRAKTOR MIT KREISELEGGE	74
5.9 PRÜFUNG DES ANSCHLUSSES AN DEN TRAKTOR	78
5.10 STRASSENVERKEHR	80
TEIL 6: EINSATZ DER MASCHINE AUF DEM FELD	
6.1 INSPEKTION DES ARBEITSSTANDORTES	82
6.2 VORBEREITENDE VORGÄNGE	82
6.3 BETRIEBSANLEITUNG	84
6.4 EINSTELLUNG DER ARBEITSTIEFE	84
6.5 EINSTELLUNG DER ROTOR-GESCHWINDIGKEIT	86
6.6 EINSTELLUNG DES DRUCKS AUF DER KLASPE PF	88
6.7 EINSTELLUNG DER STOSSDÄMPFER AUF DER KLASPE	88
6.8 EINSTELLUNG DES HINTEREN STRIEGELS MOD. PI	90
6.9 EINSTELLUNG DER HECKKLAPPE MOD. PI	92
6.10 ARBEITSENDE	94
6.11 ENTKUPPLUNG	94
TEIL 7: REINIGUNG, KONTROLLEN UND WARTUNG	
7.1 REINIGUNG DER MASCHINE	96
7.2 WARTUNG	98
7.2.1 GEWÖHNLICHE WARTUNG	98
7.2.2 HOCHDRUCKFLÜSSIGKEITEN VERMEIDEN (WENN VORHANDEN)	100
7.2.3 ENTSORGUNG VON ABFALL PRODUKTEN	100
7.3 SPANNUNG DER BOLZEN	102
7.4 GELENKWELLE MIT NOCKENSCHALT KUPPLUNG	104
7.5 ZENTRALER UND SEITEN-SPURLOCKERER	104
7.6 SCHMIERUNG	105
7.6.1 SICHERHEITSDATENBLÄTTER DER SCHMIERMITTEL	110
7.6.2 SCHMIERMITTELLAGER	110
7.7 HYDRAULIKZYLINDER	110
7.8 ERSATZ DER MESSER FÜR MOD. PF	112
7.9 ERSATZ DER MESSER FÜR MOD. PI	114
7.10 ERSATZ DER ZINKEN DES STRIEGELS PI	116
7.11 ERSATZ DER HYDRAULIKLEITUNGEN	116
TEIL 8: DEFORMIERUNGEN DES AUFBAUS	
8.1 REPARATUREINGRIFFE	118
8.2 AUSSERORDENTLICHE WARTUNG	118
TEIL 9: STILLLEGUNG	
9.1 VERSCHROTTUNG UND ENTSORGUNG	120
9.2 PRÜFPROTOKOLL	120
10.0 STORUNGEN, DEREN URSACHEN UND BEHEBUNG	

ENGLISH

ESPAÑOL

INDEX

INDICE

SECTION 1: GENERAL NOTES

SECCIÓN 1: NOTAS GENERALES

1.1 SCOPE OF THE MANUAL.....	7
1.2 MANUAL UPDATING.....	9
1.3 RECIPIENTS.....	9
1.4 GUIDE TO CONSULTATION.....	9
1.5 TESTING.....	13
1.6 TECHNICAL ASSISTANCE.....	13
1.7 SPARE PARTS.....	15
1.8 WARRANTY CONDITIONS.....	15
1.9 QUALIFICATIONS AND DUTIES OF PERSONNEL.....	19

1.1 OBJETIVO O DEL MANUAL.....	7
1.2 ACTUALIZACIÓN DEL MANUAL.....	9
1.3 DESTINATARIOS.....	9
1.4 GUÍA DE CONSULTA.....	9
1.5 VERIFICACIÓN Y CONTROL.....	13
1.6 ASISTENCIA TÉCNICA.....	13
1.7 RECAMBIOS.....	15
1.8 CONDICIONES DE GARANTÍA.....	15
1.9 CALIFICACIÓN Y MISIONES DEL PERSONAL.....	19

SECTION 2: TECHNICAL INFORMATION

SECCIÓN 2: INFORMACIÓN TÉCNICA

2.0 MACHINE IDENTIFICATION.....	23
2.1 TECHNICAL SPECIFICATION.....	23
2.1.1 INTENDED USE.....	23
2.1.2 INVERSA PI.....	25
2.2 VIBRATIONS.....	27
2.3 ENVIRONMENTAL CONDITIONS.....	27
2.4 DESCRIPTION OF THE MACHINE.....	27
2.5 TECHNICAL DATA.....	28
2.5.1 OPTIONAL.....	31
2.5.2 SOUND LEVEL.....	31
2.5.3 IDENTIFYING THE DRIVE SHAFT.....	31
2.6 ROLLER TABLE.....	33
2.7 ROLLER SPECIFICATIONS.....	35

2.0 IDENTIFICACIÓN DE LA MÁQUINA.....	23
2.1 ESPECIFICACIONES TÉCNICAS.....	23
2.1.1 DESTINO DE USO.....	23
2.1.2 ENTERRADORA INVERSA PI.....	25
2.2 VIBRACIONES.....	27
2.3 CONDICIONES AMBIENTALES.....	27
2.4 DESCRIPCIÓN DE LA MÁQUINA.....	27
2.5 DATOS TÉCNICOS.....	28
2.5.1 ACCESORI.....	31
2.5.2 LIVELLO SONORO.....	31
2.5.3 IDENTIFICACIÓN DE LA JUNTA CARDÁNICA.....	31
2.6 TABLA DE RODILLOS.....	33
2.7 CARACTERÍSTICAS DE LOS RODILLOS.....	35

SECTION 3: SAFETY

SECCIÓN 3: SEGURIDAD

3.1 SAFETY RULES AND RESIDUAL RISKS.....	35
3.1.1 INSTRUCTIONS.....	35
3.1.2 COMPETENCE AND CONTROLS.....	37
3.2 COMMON DANGEROUS SITUATIONS.....	51
3.3 PERSONAL PROTECTION DEVICES.....	55
3.3.1 CLOTHING.....	55
3.4 DESCRIPTION OF PICTOGRAMS.....	55

3.1 NORMAS DE SEGURIDAD Y RIESGOS RESIDUALES.....	35
3.1.1 INSTRUCCIONES.....	35
3.1.2 COMPETENCIA Y CONTROLES.....	37
3.2 SITUACIONES DE PELIGRO MÁS COMUNES.....	51
3.3 DISPOSITIVOS DE PROTECCION INDIVIDUAL.....	55
3.3.1 INDUMENTARIA.....	55
3.4 DESCRIPCIÓN DE PICTOGRAMAS.....	55

SECTION 4: LIFTING, COMPONENTS ASSEMBLING AND TRANSPORT

SECCIÓN 4: IZAJE, MONTAJE COMPONENTES Y TRANSPORTE

4.1 LIFTING EQUIPMENT.....	59
4.2 HANDLING INSTRUCTIONS.....	61
4.3 LIFTING OF THE MACHINE.....	61
4.4 RECEIVING OF THE MACHINE.....	63
4.5 MACHINE WITH DISASSEMBLED ROLLER.....	63
4.6 ASSEMBLY OF THE ROLLER FOR POKER PF.....	65
4.7 ASSEMBLY OF THE ROLLER FOR POKER PI.....	65
4.8 TRANSPORT BY MEANS OF TRUCK OR TRAILER.....	65

4.1 MEDIOS DE ELEVACIÓN.....	59
4.2 ADVERTENCIAS PARA EL DESPLAZAMIENTO.....	61
4.3 LEVANTAMIENTO.....	61
4.4 RECEPCIÓN DE LA MÁQUINA.....	63
4.5 MAQUINA CON ROLLOS DESMONTADOS.....	63
4.6 MONTAJE DEL ROLLO PARA POKER PF.....	65
4.7 MONTAJE DEL ROLLO PARA POKER PI.....	65
4.8 TRANSPORTE CON CAMIÓN O REMOLQUE.....	65

SECTION 5: COUPLING

SECCIÓN 5: ENGANCHE

5.1 CONNECTING TO THE TRACTOR.....	67
5.2 CONNECTING THE 3-POINT HITCH.....	67
5.3 CONNECTING THE DRIVE SHAFT.....	69
5.4 UNIVERSAL SIDE JOINT CONNECTION.....	69
5.5 HYDRAULIC CONNECTION FOR FOLDING CULTIVATORS.....	71
5.6 HYDRAULIC LOCKING SAFETY SYSTEM.....	71
5.7 ELECTRIC DIAGRAM.....	73
5.8 VERIFICATION OF RAISING ABILITY AND STABILITY OF THE TRACTOR WITH ROTARY HARROW.....	75
5.9 CHECKING THE CONNECTION WITH THE TRACTOR.....	79
5.10 TRANSPORT ON PUBLIC ROADS.....	81

5.1 CONEXIÓN AL TRACTOR.....	67
5.2 CONEXIÓN AL ENCHUFE A 3 PUNTOS.....	67
5.3 CONEXIÓN DEL ÁRBOL CARDÁNICO.....	69
5.4 JUNTAS CARDANICAS LATERALES.....	69
5.5 CONEXIÓN HIDRÁULICA DE FRESADORAS PLEGABLES.....	71
5.6 SISTEMA DE DESBLOQUEO HIDRÁULICO DEL GANCHO DE SEGURIDAD.....	70
5.7 ESQUEMA HIDRÁULICO.....	73
5.8 VERIFICACIÓN DE LA CAPACIDAD DE LEVANTAMIENTO Y ESTABILIDAD DEL TRACTOR CON LA GRADA ROTATIVA.....	75
5.9 VERIFICACIÓN DEL ENGANCHE AL TRACTOR.....	79
5.10 CIRCULACION POR CARRETERA.....	81

SECTION 6: USE OF THE MACHINE ON FIELD

SECCIÓN 6: USO DE LA MÁQUINA EN CAMPO

6.1 INSPECTING THE WORK SITE.....	83
6.2 BEFORE MACHINE STARTING.....	83
6.3 STRUCTURE AND FUNCTIONALITY.....	85
6.4 DEPTH ADJUSTMENT WITH ROLLER.....	85
6.5 SPEED ROTOR VARIATION.....	87
6.6 PRESSURE ADJUSTMENT OF THE BONNET PF.....	89
6.7 ADJUSTMENT OF THE SHOCK-ABSORB. OF THE TAILGATE PF89.....	89
6.8 ADJUSTMENT OF THE REAR COVERING HARROW MOD. PI.....	91
6.9 ADJUSTMENT OF THE REAR TAILGATE MOD. PI.....	93
6.10 ENDING THE WORK.....	95
6.11 UNCOUPLING.....	95

6.1 INSPECCIÓN DEL SITIO DE TRABAJO.....	83
6.2 ANTES DEL ARRANQUE.....	83
6.3 INSTRUCCIONES PARA EL USO.....	85
6.4 REGULACIÓN DE LA PROFUNDIDAD DE TRABAJO C. ROLLO.....	85
6.5 REGULACIÓN DE LA VELOCIDAD DEL ROTOR.....	87
6.6 REGULACIÓN DE LA PRESIÓN DE CAPÓ PF.....	89
6.7 REGULACIÓN DE LOS AMORTIGUADORES DEL CAPÓ PF.....	89
6.8 REGULACION BARRA PEINE TRASERO MOD. PI.....	90
6.9 REGULACION COBERTURA TRASERA MOD. PI.....	93
6.10 FINAL DE TRABAJO.....	95
6.11 DESENGANCHE.....	95

SECTION 7: CLEANING, INSPECTIONS AND MAINTENANCE

SECCIÓN 7: LIMPIEZA, CONTROLES Y MANTENIMIENTO

7.1 MACHINE CLEANING.....	97
7.2 MAINTENANCE.....	99
7.2.1 ORDINARY MAINTENANCE.....	99
7.2.2 AVOID FLUIDS AT HIGH PRESSURE (IF ANY).....	101
7.2.3 DISPOSAL OF WASTE PRODUCTS.....	101
7.3 TIGHTENING OF THE BOLTS.....	103
7.4 POWER TAKE OFF WITH LIMITER OF CAM BRACE.....	105
7.5 CENTRAL AND LATERAL TRACK-ERADICATORS.....	105
7.6 LUBRICATION.....	105
7.6.1 SAFETY DATA SHEET FOR THE LUBRICANTS.....	111
7.6.2 STORING LUBRICANTS.....	111
7.7 HYDRAULIC CYLINDERS.....	111
7.8 REPLACEMENT BLADES FOR PF.....	113
7.9 REPLACEMENT BLADES FOR PI.....	115
7.10 REPLACEMENT OF THE COMB RODS FOR PI.....	117
7.11 REPLACEMENT HYDRAULIC PIPES.....	117

7.1 LIMPIEZA DE LA MÁQUINA.....	97
7.2 MANTENIMIENTO.....	99
7.2.1 MANTENIMIENTO ORDINARIO.....	99
7.2.2 EVITE LOS FLUIDOS A ALTA PRESIÓN (SI EXISTE).....	101
7.2.3 ELIMINACIÓN PRODUCTOS DESECHABLES.....	101
7.3 APRIETE DE BULONES.....	103
7.4 ÁRBOL CARDÁNICO CON LIMITADOR DE PAREJA A LEVA.....	105
7.5 REJA CENTRAL Y ARADOS LATERALES.....	105
7.6 LUBRICACIÓN.....	105
7.6.1 FICHAS DE SEGURIDAD DE LOS LUBRICANTES.....	111
7.6.2 DEPÓSITO LUBRICANTES.....	111
7.7 CILINDROS HIDRÁULICOS.....	111
7.8 SUSTITUCIÓN DE LAS AZADAS PARA PF.....	113
7.9 SUSTITUCIÓN DE LAS AZADAS PARA PI.....	115
7.10 REEMPLAZO VARILLAS PEINE PI.....	117
7.11 SUSTITUCIÓN DE LOS TUBOS HIDRÁULICOS.....	117

SECTION 8: STRUCTURAL DEFORMATION

SECCIÓN 8: DEFORMACIONES ESTRUCTURALES

8.1 REPAIR.....	119
8.2 NON-ROUTINE INTERVENTIONS.....	119

8.1 REPARACIÓN.....	119
8.2 INTERVENCIÓNES NO ORDINARIAS.....	119

SECTION 9: STORAGE

SECCIÓN 9: ESTACIONAMIENTO

9.1 DEMOLITION AND DISPOSAL.....	121
9.2 FUNCTION CONTROL REGISTER.....	121

9.1 DESGUACE Y ELIMINACIÓN.....	121
9.2 REGISTRO DE CONTROL.....	121

SECTION 10.0: INCONVENIENCES, CAUSES AND REMEDIES

SECCIÓN 10.0: INCONVENIENTES, CAUSAS Y SOLUCIONES

ITALIANO

SEZIONE 1
NOTE
GENERALI

1.1 SCOPO DEL MANUALE

 Questo manuale di istruzione è parte integrante della macchina e fornisce al personale addetto al funzionamento e alla manutenzione le informazioni per poter utilizzare la macchina in modo corretto. Deve accompagnare la macchina fino alla completa demolizione.

ATTENZIONE

- Questo manuale deve essere letto attentamente e capito prima di trasportare, installare, usare ed eseguire qualsiasi manutenzione sulla macchina.
- Il manuale deve essere conservato con cura per tutta la vita della macchina e deve essere trasferito a qualsiasi altro utente o successivo proprietario.
- Deve essere posto in luogo vicino alla macchina a disposizione per la consultazione degli utilizzatori.
- Per utilizzatori si intendono gli operatori e il personale addetto alla manutenzione.
- Accertarsi che tutti gli utilizzatori abbiano capito a fondo le norme d'uso e il significato di eventuali simboli riportati sulla macchina.
- Il manuale deve essere consultato facendo attenzione a non danneggiarlo, a non asportare pagine, sostituire o cancellare informazioni o modificarne il contenuto.
- Va conservato in luogo protetto da calore, umidità e agenti corrosivi.
- Possibili incidenti possono essere evitati seguendo le istruzioni tecniche indicate nel manuale. In ogni caso conformarsi sempre alle norme di sicurezza nazionali
- Il presente manuale, in caso di cessione o vendita, deve essere sempre consegnato insieme alla macchina.
- Nel caso venisse danneggiato o smarrito, bisogna richiederne una copia al costruttore della macchina o al precedente proprietario. Il manuale è considerato parte integrante della macchina.
- Consigliamo inoltre di contattare la Ditta Costruttrice per ogni necessità di informazione, ricambi o accessori.

FRANÇAIS

SECTION 1
REMARQUES
GÉNÉRALES

1.1 BUT DU MANUEL

 Ce Manuel d'instruction fait partie inté-grante de la machine et fournit au personnel préposé au fonctionnement et à l'entretien les informations pour pouvoir utiliser la machine d'une façon correcte. Il doit accompagner la machine jusqu'à sa démolition complète.

ATTENTION

- Ce manuel doit être lu et compris attentivement avant de transporter, d'installer, d'utiliser et d'exécuter n'importe quel entretien sur la machine.
- Le manuel doit être conservé avec soin pour toute la durée de vie de la machine et doit être transféré à tout autre utilisateur ou propriétaire successif.
- Le manuel doit être placé dans un endroit tout près de la machine et à disposition des utilisateurs pour sa consultation.
- On entend par utilisateurs, les opérateurs et le personnel préposés à l'entretien.
- S'assurer que tous les utilisateurs aient parfaitement bien compris les normes d'utilisations et la signification d'éventuels symboles reportés sur la machine.
- Le manuel doit être consulté en prenant soin de ne pas l'abîmer, de ne pas perdre des pages, de ne pas substituer ou effacer des informations et de ne pas modifier son contenu.
- Il doit être conservé dans un endroit protégé de la chaleur, de l'humidité et des agents corrosifs.
- Des accidents possibles peuvent être évités en suivant les instructions techniques présentes dans le manuel. Dans tous les cas, toujours se conformer aux normes de sécurité nationales.
- Ce manuel, en cas de cession ou de vente doit toujours être remis avec la machine.
- En cas d'endommagement ou de perte, il faut en demander une copie au fabricant de la machine ou au précédent propriétaire. Le manuel fait partie intégrante de la machine.
- De plus, nous vous conseillons de contacter la Société Constructrice pour

DEUTSCH

TEIL 1
ALLGEMEINE
ANMERKUNGEN

1.1 ZWECK DES HANDBUCHS

 Das vorliegende Bedienungshandbuch stellt einen festen Bestandteil der Maschine dar und enthält die Informationen, die das für Betrieb und Wartung der Maschine zuständige Personal benötigt, um die Maschine auf korrekte Weise zu verwenden. Es muss die Maschine bis zu deren vollständiger Verschrottung begleiten.

ACHTUNG!

- Diese Bedienungsanleitung muß vor dem Transport, der Installation, dem Gebrauch und der Ausführung irgendwelcher Wartungsarbeiten an der Maschine aufmerksam gelesen und verstanden werden.
- Das Handbuch ist während der gesamten Lebensdauer der Maschine sorgfältig aufzubewahren und an jeden anderen Benutzer oder nachfolgenden Eigentümer weiterzugeben.
- Sie muß an einem in der Nähe der Maschine befindlichen Platz aufbewahrt werden und den Benutzern zur Konsultation zur Verfügung stehen.
- Unter Benutzern versteht man die Bedienungspersonen und das Wartungspersonal.
- Sicherstellen, daß alle Benutzer die Normen zur Benutzung und die Bedeutung eventueller an der Maschine angezeigter Symbole voll verstanden haben.
- Beim Einsehen des Handbuchs ist darauf zu achten, es nicht zu beschädigen, keine Seiten zu entfernen, Informationen weder zu ersetzen noch zu löschen und keinesfalls den Inhalt zu verändern.
- Es ist an einer speziellen Stelle, Feuchtigkeit und aggressiven Substanzen geschützt ist.
- Durch Befolgung der im Handbuch enthaltenen technischen Anweisungen können mögliche Unfälle verhindert werden. In jedem Fall muss aber auch den nationalen Sicherheitsnormen entsprochen werden.
- Im Falle der Weitergabe oder des Verkaufs ist das vorliegende Handbuch stets gemeinsam mit der Maschine zu übergeben.
- Im Falle von Beschädigung oder Verlust ist eine Kopie beim Hersteller der Maschine oder beim Vorbesitzer anzufordern. Das Handbuch ist ein fester Bestandteil der Maschine.
- Darüber hinaus empfiehlt es sich, sich

ENGLISH

ESPAÑOL

**SECTION 1
GENERAL
NOTES**
**SECCIÓN 1
NOTAS
GENERALES**
1.1 SCOPE OF THE MANUAL

 This instruction manual is an integral part of the machine and provides the machine operator and maintenance man with the necessary information for being able to use the machine correctly. It must be kept with the machine until its complete demolition.

IMPORTANT

- This manual must be carefully read and understood before transport, installation, using and carrying out any maintenance on the machine.
- The manual must be carefully kept for the entire life of the machine and must be transferred to any other user or subsequent owner.
- It must be kept in a place near the machine and available for consultation by the users.
- Users are understood to mean machine operators and maintenance personnel.
- Make sure that all users have thoroughly understood the instructions for use and any symbols indicated on the machine.
- The manual must be consulted taking care not to damage it, to not remove any pages, not to replace and not to cancel information or modify its contents.
- It must be kept where protected from heat, damp and corrosive agents.
- Possible accidents can be prevented by following the technical instructions indicated in the manual. In any case, always comply with the national safety regulations.
- In the event of transfer or sale, the manual must always be delivered along with the machine.
- If it is damaged or lost, require the machine manufacturer or the previous owner a copy. The manual is considered to be an integral part of the machine.
- We also recommend to contact the Manufacturer for any requirements of information, replacements or accessories.

1.1 OBJETIVO DEL MANUAL

 Este manual de instrucciones es parte integrante de la máquina y debe ser entregado al personal destinado al funcionamiento y al mantenimiento de esta, con las informaciones para poder utilizar la máquina de modo correcto. Debe acompañar la máquina hasta su completo desguace.

ATENCION

- Este manual debe ser leído atentamente y entendido antes de trasladar, instalar, usar y efectuar cualquier mantenimiento en la máquina.
- El manual debe ser conservado con cuidado durante toda la vida de la máquina y debe ser transferido a cualquier otro usuario o sucesivo propietario.
- Debe ser guardado en un lugar próximo a la máquina, a disposición para la consulta de los usuarios.
- Por usuarios se entienden los operarios y el personal preparado para el mantenimiento.
- Asegurarse que todos los usuarios han entendido a fondo las normas de uso y el significado de todos los símbolos indicados en la máquina.
- El manual debe ser consultado prestando atención a no dañarlo, a no arrancar páginas, sustituir o cancelar informaciones y modificar su contenido.
- Conservarlo en un sitio protegido del calor, humedad y agentes corrosivos.
- Posibles incidentes pueden ser evitados según las instrucciones técnicas presentes en el manual. En cada caso seguir siempre las normas de seguridad nacionales.
- En caso de cesión o venta este manual se debe entregar con la máquina.
- En caso de que resulte dañado o se pierda es necesario pedir una copia al fabricante de la máquina o al propietario anterior. El manual se considera parte integrante de la máquina.
- Aconsejamos además, contactar con la empresa constructora para cada necesidad de información, recambios o accesorios.

ITALIANO

 **É vietato procedere alla realizzazione di operazioni delle quali non si siano capite le modalità.**

1.2 AGGIORNAMENTO DEL MANUALE

Le informazioni, le descrizioni e le illustrazioni contenute nel manuale rispecchiano lo stato dell'arte al momento della commercializzazione della macchina.

Il Costruttore si riserva il diritto di apportare, in qualsiasi momento, eventuali modifiche alle macchine per motivi di carattere tecnico o commerciale. Tali modifiche non obbligano il Costruttore né ad intervenire sulle macchine commercializzate fino a quel momento né a considerare la presente pubblicazione inadeguata.

Eventuali integrazioni che il Costruttore riterrà opportuno fornire in seguito dovranno essere conservate unitamente al manuale e considerate parte integrante di esso.

1.3 DESTINATARI

La macchina è destinata a un uso professionale per cui deve essere affidata a operatori qualificati e in particolare che rispondano ai seguenti requisiti:

- Siano maggiorenni.
- Siano fisicamente e psichicamente idonei a svolgere lavori di particolare difficoltà tecnica.
- Siano stati adeguatamente formati in relazione all'uso e manutenzione della macchina.
- Siano in grado di comprendere e interpretare il Manuale delle Istruzioni e le prescrizioni di sicurezza.
- Conoscano le procedure di emergenza e la loro attuazione.
- Abbiano compreso le procedure operative definite dal Costruttore della macchina

1.4 GUIDA ALLA CONSULTAZIONE

 **Prestare attenzione a questo simbolo; esso indica le operazioni o le situazioni più pericolose.**

 **Questo simbolo segnala una nota o una raccomandazione molto importante.**

 **Vista convenzionale della macchina normalmente la ditta ALPEGO considera la macchina vista da dietro rispetto al senso di**

FRANÇAIS

chaque nécessité d'informations en ce qui concerne les pièces de rechange ou accessoires.

 **Il est interdit de procéder à la réalisation d'opérations pour lesquelles on n'a pas compris les modalités.**

1.2 MISE A JOUR DU MANUEL

Les informations, les descriptions et les illustrations contenues dans le manuel reflètent l'état de l'art au moment de la commercialisation de l'enrouleur.

Le Constructeur se réserve le droit d'apporter, à tout moment, d'éventuelles modifications aux enrouleur pour des raisons de nature technique ou commerciale. De telles modifications n'obligent pas le Constructeur à intervenir sur les machines commercialisées précédemment, ni à considérer la présente publication inadaptée. Les éventuels ajouts que le Constructeur jugera opportun de fournir par la suite devront être conservés avec le manuel et considérés partie intégrante de celui-ci.

1.3 DESTINATAIRES

La machine est destinée à une utilisation professionnelle, par conséquent elle doit être confiée à des opérateurs qualifiés et en particulier qui répondent aux exigences suivantes:

- Qu'ils soient majeurs.
- Qu'ils soient physiquement et psychologiquement aptes à effectuer les travaux ayant une difficulté technique spéciale.
- Qu'ils soient formés adéquatement en relation à l'utilisation et à l'entretien de la machine.
- Qu'ils soient en mesure de comprendre et d'interpréter le manuel des instructions et les consignes de sécurité.
- Qu'ils connaissent les procédures d'urgence et leur application.
- Qu'ils aient compris les procédures opérationnelles déterminées par le constructeur de la machine.

1.4 GUIDE À LA CONSULTATION

 **Faire attention à ce symbole; il indique les plus dangereuses opérations ou situations.**

 **Ce symbole signale une annotation ou une recommandation très importante.**

 **Pour la vue conventionnelle de la machine, ALPEGO con-**

DEUTSCH

an das Herstellerunternehmen zu wenden, sollten Informationen zu Ersatzteilen oder Zubehör benötigt werden.

 **Tätigkeiten sind zu unterlassen, wenn unklar ist, wie diese auszuführen sind.**

1.2 AKTUALISIERUNG DES HANDBUCHS

Die im vorliegenden Handbuch enthaltenen Informationen, Beschreibungen und Abbildungen entsprechen dem Stand der Technik zum Zeitpunkt der Vermarktung der Maschine.

Der Hersteller behält sich das Recht vor, in jedem beliebigen Moment aus technischen oder vertriebstechnischen Gründen Änderungen an den Maschinen vorzunehmen. Aufgrund dieser Änderungen ist der Hersteller jedoch nicht verpflichtet, an bis zu diesem Zeitpunkt verkauften Maschinen einzugreifen. Und sie implizieren auch nicht, dass das vorliegende Dokument als ungeeignet erachtet werden kann.

Eventuelle Ergänzungen, die nach dem Ermessen des Herstellers nachzureichen sind, sind gemeinsam mit dem Handbuch aufzubewahren und bilden einen festen Bestandteil desselben.

1.3 EMPFÄNGER

Die Maschine ist für den professionellen Einsatz bestimmt, daher muss sie qualifizierten Bedienern und insbesondere denen, die folgende Anforderungen erfüllen, anvertraut werden:

- Sie müssen volljährig sein.
- Sie müssen physisch und psychisch in der Lage sein, technisch anspruchsvolle Arbeiten ausführen zu können.
- Sie müssen in den Gebrauch und Wartung der Maschine angemessen eingewiesen worden sein.
- Sie müssen in der Lage sein, das Bedienungshandbuch und die Sicherheitsvorschriften verstehen und deuten zu können.
- Sie müssen die Notfallmaßnahmen und ihre Auslösung kennen.
- Sie müssen die vom Hersteller der Maschine festgelegten Betriebsvorgänge verstehen.

1.4 ANLEITUNG ZUR KONSULTATION

 **Auf dieses Symbol achten; es weist auf die gefährlichsten Arbeitsvorgänge oder Situationen hin.**

 **Dieses Symbol weist auf eine sehr wichtige Anmerkung oder Empfehlung hin.**

ENGLISH

 Do not carry any operations whose correct procedures are not fully understood.

1.2 MANUAL UPDATING

The information, descriptions and illustrations contained in the manual reflect the state-of-the-art at the moment the machine was placed on the market.

The Manufacturer reserves the right to make modifications on the machine for technical or marketing purposes at any time.

These modifications do not oblige the Manufacturer to intervene on machines commercialised up to that moment nor to consider this publication inadequate.

Any integrations which the Manufacturer deems appropriate to add further on must be kept together with the manual and considered as an integral part of it.

1.3 RECIPIENTS

The machine is intended for professional use and thus must be entrusted to qualified operators and who specifically meet the following requirements:

- They are adults.
- They are physically and mentally fit to perform operations of particular technical difficulty.
- They have been adequately trained in operating and maintaining the machine.
- They are able to understand and interpret the Instruction Manual and the safety precautions.
- They are knowledgeable of the emergency procedures and how to implement them.
- They have understood the operating procedures defined by the manufacturer of the machine.

1.4 GUIDE TO CONSULTATION



Pay attention to this symbol, it indicates the most dangerous operations or situations.



This symbol indicates a very important note or warning.



View of the machine. ALPEGO normally considers the machine as being viewed from the rear (Fig. 1) to identify better the particulars and to better assemble the parts that must respect the position "right or left" as in description (e.g.: right or left drive shaft, right or left tine, etc.).

ESPAÑOL

 Está prohibido efectuar cualquier operación, de la que no se entienda cualquier explicación relacionada con ella.

1.2 ACTUALIZACIÓN DEL MANUAL

La información, las descripciones y las ilustraciones contenidas en el manual reflejan la vanguardia en el momento de la comercialización de la máquina.

El fabricante se reserva el derecho de aportar, en cualquier momento, eventuales modificaciones a las máquinas por motivos de carácter técnico o comercial. Dichas modificaciones no obligan al fabricante a intervenir en las máquinas comercializadas hasta ese momento, ni a considerar inadecuada la presente publicación.

Las eventuales integraciones que el fabricante considere oportuno suministrar a continuación deberán conservarse con el manual y considerarse parte integrante del mismo.

1.3 DESTINATARIOS

La máquina está destinada a un uso profesional, de manera que debe confiarse a operadores cualificados y que, en especial obedezcan a los siguientes requisitos:

- Sean mayores de edad.
- Sean física y psíquicamente idóneos para desempeñar trabajos de especial dificultad técnica.
- Estén adecuadamente formados en relación con el uso y mantenimiento de la máquina.
- Sean capaces de comprender e interpretar el Manual de instrucciones y las prescripciones de seguridad.
- Conozcan los procedimientos de emergencia y su aplicación.
- Hayan comprendido los procedimientos operativos definidos por el fabricante de la máquina.

1.4 GUÍA DE CONSULTA



Prestar atención a este símbolo; indica las operaciones o las situaciones más peligrosas.



Este símbolo señala una nota o una recomendación muy importante.



Vista convencional de la máquina. Normalmente la empresa ALPEGO considera a la máquina vista de atrás respecto al sentido de marcha (Fig. 1); esto para

ITALIANO

marcia (Fig. 1); questo per poter individuare i particolari e le corrette posizioni di montaggio che devono essere rispettate per i pezzi che riportano nella descrizione "destro o sinistro". (Es.: cardano destro o sinistro, zappa destra o sinistra ecc.).

Porre poi attenzione particolare ai testi evidenziati in grassetto, con un carattere più grande o sottolineati, poiché si riferiscono comunque a operazioni o informazioni di particolare importanza. Tutte le norme di sicurezza indicate sono importanti e come tali devono essere rigorosamente osservate.

La manomissione/sostituzione non autorizzata di una o più parti o gruppi della macchina, l'uso di accessori, di utensili, di materiali di consumo diversi da quelli raccomandati dal costruttore, possono rappresentare pericolo di infortunio e sollevano il costruttore da responsabilità civili e penali.

Ogni modifica arbitraria apportata alla macchina, il mancato rispetto delle manutenzioni programmate e ogni altro uso improprio, sollevano il costruttore da ogni responsabilità civile e penale per eventuali danni derivanti.

Le eventuali modifiche vanno richieste direttamente alla Ditta ALPEGO specificando tutti i dati caratteristici della macchina e le motivazioni; in caso di approvazione, devono essere eseguite solo da personale autorizzato dalla Ditta ALPEGO e su precise indicazioni della Stessa.

La macchina deve essere azionata solo da personale che è a conoscenza delle sue particolari caratteristiche e che è al corrente delle procedure di sicurezza.

FRANÇAIS

sidère la machine vue de l'arrière par rapport au sens de marche (Fig. 1). Cela est fait pour repérer les ensembles et le positionnement correct de montage qui doit être respecté pour les pièces décrites "droite ou gauche" (Ex: Cardan droit ou gauche, soc droit ou gauche, etc.).

Ensuite, faire très attention aux textes mis en évidence en gras, avec un caractère plus grand ou souligné car ils se réfèrent de toute façon à des opérations ou à des informations de grande importance. Toutes les normes de sécurité indiquées sont importantes et doivent être scrupuleusement observées telles quelles.

L'effraction/la substitution non autorisée d'une ou plusieurs parties ou groupes de la machine, l'utilisation d'accessoires, d'outils, de matériels de consommation différents de ceux qui sont recommandés par le constructeur, peuvent représenter un danger d'accident et libèrent le constructeur des responsabilités civiles et pénales.

Toute modification arbitraire apportée à la machine, le non respect des entretiens programmés et toute autre utilisation impropre, exonèrent le constructeur de toute responsabilité civile et pénale pour les éventuels dommages dérivants.

Les éventuelles modifications doivent être demandées directement à ALPEGO en spécifiant toutes les données caractéristiques de la machine et les motifs; en cas d'approbation, elles ne seront effectuées que par le personnel autorisé par ALPEGO et sur les indications précises de cette dernière.

DEUTSCH

Das „recht“ oder „link“ Wort, das in der Betriebsanleitung enthalten ist, bezieht sich auf die Maschine, wenn man sie in der Fahr- richtung betrachtet (Abb. 1). Dies, damit die richtigen Details und Montage- Stellen deutlich erkannt werden können, wofür in der Beschreibung „recht“ oder „link“ angegeben wird (z.B. rechte oder linke Gelenkwelle usw.).

Ferner muß besondere Aufmerksamkeit auf Texte verwandt werden, die durch fettgedruckte oder größere Schrift bzw. durch Unterstreichung hervorgehoben werden, weil auch diese sich auf Arbeitsvorgänge oder Informationen von besonderer Wichtigkeit beziehen. Alle angegebenen Sicherheitsvorschriften sind wichtig und als solche müssen sie strengstens befolgt werden.

Die nicht autorisierte Beeinträchtigung/Auswechselung eines oder mehrerer Teile oder Aggregate der Maschine und der Gebrauch von Zubehörteilen, Werkzeugen und Verbrauchsmaterialien, die von den vom Hersteller empfohlenen abweichen, können eine Unfallgefahr darstellen und entlassen den Hersteller aus jeglicher zivil- und strafrechtlicher Haftung.

Jede vom Anwender vorgenommene Veränderung an der Maschine, sowie die Missachtung der empfohlenen Wartung und jeder unsachgemäßer Gebrauch gelten als nicht bestimmungsgemäß. Jegliche Haftung für eventuelle Schäden ist deshalb ausgeschlossen.

Eventuelle Veränderungen an der Maschine müssen direkt an der Fa. ALPEGO angemeldet werden. Anbei sind all die technischen Daten sowie die Gründe dafür anzugeben. Nur nach unserer Genehmigung und durch uns autorisiertes Personal können sie vorgenommen werden.

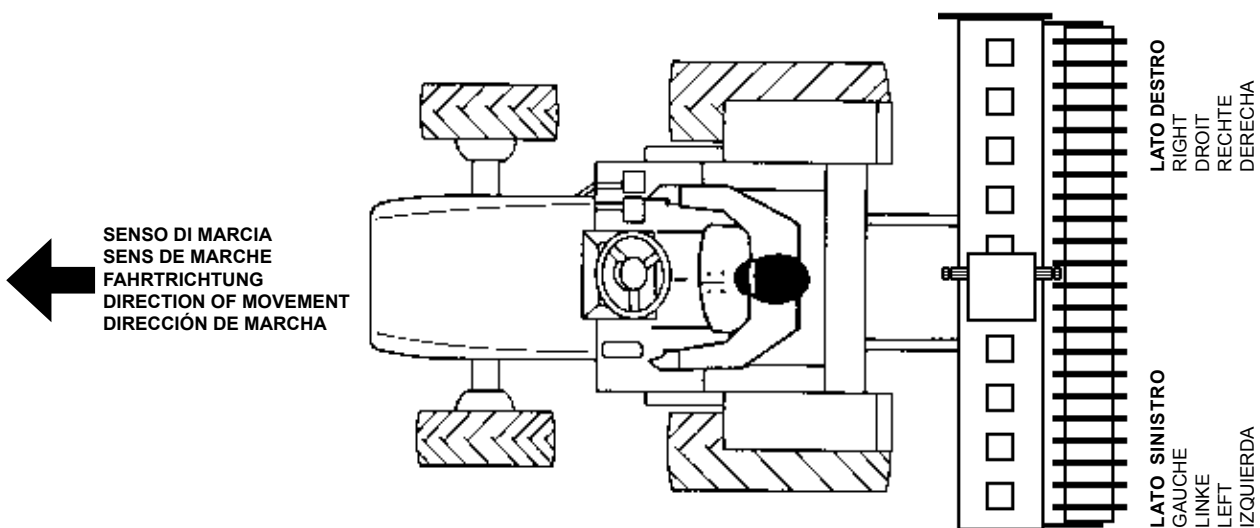

Fig./Abb. 1

ENGLISH

Pay special attention to the words highlighted in bold type, in large characters or else underlined, because they refer in any case to particularly important operations or information.

All the given safety norms are important and therefore must be strictly followed.



Unauthorized tampering/replacement of one or more machine parts or units, or use of accessories, tools, or consumable materials other than those recommended by the Manufacturer can represent an accident risk and relieve the Manufacturer of civil and penal responsibility.

Any arbitrary modification made to the machine, failure to follow the scheduled maintenance and any other improper use, relieves the manufacturer of all civil or penal responsibility for any ensuing damage.



Eventual modifications must be requested directly from ALPEGO, specifying all the specific machine data and the reasons; in case of approval, they must only be made by personnel authorized by ALPEGO and according to the precise instructions of the same.



The machine must only be operated by personnel knowing its particular characteristics as well as the safety procedures.

ESPAÑOL

poder individualar los particulares y las correctas posiciones de montaje que deben ser respetadas para las piezas que reportan en la descripción “derecha o izquierda”. (Ej.:cardán derecho o izquierdo, azada derecha o izquierda, etc.).

Prestar atención a los textos evidenciados, con un carácter mas grande o subrayados, ya que se refieren a operaciones o informaciones de gran importancia.

Todas las normas de seguridad indicadas son importantes y como tales deben ser rigurosamente seguidas.



Un manejo inexperto/sustitución no autorizado de una o mas piezas o grupos de la máquina, el uso de accesorios, de útiles, de materiales de consumo diversos a aquellos recomendados por el fabricante, pueden conllevar peligro de accidente y liberan al fabricante de cualquier responsabilidad civil y penal.

Cualquier tipo de modificación arbitraria aportada a la máquina, el incumplimiento de las mantenencias programadas o cualquier otro tipo de uso impropio, eximen al fabricante de toda responsabilidad civil y penal debido a eventuales danos.



Las eventuales modificaciones deben ser requeridas directamente a la firma ALPEGO especificando todos los datos característicos de la máquina y las causas; en el caso de aprobación, deben ser ejecutadas solamente por parte de personal autorizado por la firma ALPEGO y bajo indicaciones específicas de la misma.



La máquina debe ser accionada solamente por personal que conoce perfectamente sus características y lo referente a los procedimientos de seguridad.

ITALIANO

Per ogni operazione da eseguire sulla macchina si fa riferimento ai livelli di qualifica descritti nel manuale, per individuare il personale abilitato a svolgerla.

La garanzia copre esclusivamente il difetto di progettazione, di assemblaggio e di verniciatura ed esclusivamente in ipotesi di uso del prodotto conforme alle istruzioni riportate nel presente manuale di istruzioni; Il Venditore non risponde per la componentistica fornita da soggetti terzi ed installata nelle proprie macchine. Per quanto ivi non espressamente previsto, si rinvia alle condizioni generali di vendita.

1.5 COLLAUDO

Premesso che:

- La macchina è stata costruita sotto stretta sorveglianza di personale qualificato, provata e collaudata, con l'intento di eliminare ogni possibile "negligenza" nel corso della costruzione.
- Le operazioni di collaudo sono state eseguite simulando normali cicli e situazioni d'impiego della macchina. **DURANTE I COLLAUDI NULLA È RISULTATO DIFETTOSO.**
- La macchina è stata progettata tenendo presente le attuali norme di sicurezza ed è stata realizzata su questa base.

1.6 ASSISTENZA TECNICA

La richiesta di intervento dovrà essere inoltrata tramite e-mail, fax o telefono direttamente alla:

FRANÇAIS

 **La machine doit être actionnée uniquement par des personnes qui connaissent ses caractéristiques particulières et qui sont au courant des procédures de sécurité.**

Pour chaque opération à exécuter sur la machine et pour individualiser le personnel habilité à l'exécution, on fait référence aux niveaux de qualification décrits dans le manuel.

La garantie couvre les défauts de conception, d'assemblage et de peinture sous conditions d'une utilisation de la machine conforme aux instructions présentes dans la notice d'utilisation. Le vendeur ne répond pas pour les composants fournis par des tiers et installés sur la machine. Dans le cas où ceux-ci ne sont pas explicitement prévus, veuillez vous reporter aux conditions générales de vente.

1.5 ESSAI

Etant donné que:

- La machine a été construite sous la stricte surveillance de personnel qualifié, essayée et mise à l'épreuve, avec l'intention d'éliminer chaque "négligence" possible au cours de la construction.
- Les opérations de mises en route ont été exécutées en simulant des cycles normaux et des situations d'emploi de la machine. **PENDANT LES MISES A L'ÉPREUVE RIEN NE RESULTE DEFECTUEUX.**
- La machine a été projetée en tenant compte des normes de sécurité actuelles et a été réalisée sur cette base.

1.6 ASSISTANCE TECHNIQUE

La demande d'intervention devra être envoyée via e-mail, fax ou téléphone et directement à:

DEUTSCH

 **Die Maschine darf nur von Personal betrieben werden, das mit allen technischen Merkmalen vertraut ist und die Sicherheitsmaßnahmen kennt.**

Für jeden auf der Maschine auszuführenden Vorgang, muss Bezug auf das im Handbuch beschriebene Qualifikationsniveau genommen werden, um das zur Durchführung geeignete Personal auszuwählen.

Die Garantie erstreckt sich ausschließlich auf Konstruktions-, Montage- und Lackierungsfehler und ausschließlich bei bestimmungsgemäßer Verwendung des Produktes laut der Betriebsanleitung; der Verkäufer haftet nicht für Komponenten, die von Dritten geliefert und auf seinen Maschinen installiert wurden.

Was dort nicht ausdrücklich vorgesehen ist, sehen Sie bitte die Allgemeinen Verkaufsbedingungen.

1.5 ABNAHME

Es wird vorausgeschickt, daß:

- Die Maschine unter strenger Überwachung durch Fachpersonal geprüft und abgenommen wurde, mit der Absicht, jegliche eventuell im Lauf der Herstellung aufgetretene "Nachlässigkeit" zu eliminieren.
- Die Abnahmeprozesse wurden unter Simulation normaler Arbeitszyklen und Anwendungssituationen der Maschine ausgeführt. **WÄHREND DER ABNAHMETESTS WURDEN KEINE DEFEKTE FESTGESTELLT.**
- Die Maschine wurde unter Berücksichtigung der derzeit gültigen Sicherheitsnormen konzipiert und wurde auf dieser Basis realisiert.

1.6 KUNDENDIENST

Der Antrag auf Kundendienstleistungen muß per e-mail, Fax oder Telefon direkt an folgende Adresse erfolgen:

ENGLISH

ESPAÑOL

For all operations carried out on the machine, refer to the qualification levels described in the manual, in order to identify the personnel enabled to carry them out.

The warranty only covers design, assembly and painting defects and exclusively in the case of use of the product in accordance with the instructions provided in this instruction manual; The Seller is not liable for components supplied by third parties and installed on its machines. For what is not expressly foreseen therein, please refer to the general sales conditions

1.5 TESTING

Premise:

- The machine has been built under the close supervision of qualified personnel and has been inspected and tested with the aim of eliminating any possible "carelessness" during the course of its construction.
- The testing operations were carried by simulating normal machine work cycles and situations. **DURING TESTING, NOTHING WAS FOUND TO BE FAULTY.**
- The machine has been designed and built in accordance with current safety standards.

1.6 TECHNICAL ASSISTANCE

Requests for technical assistance must be made by e-mail, fax or telephone directly to:

Para toda operación a efectuar en la máquina se hace referencia a los niveles de calificación descritos en el manual, para indicar el personal habilitado para realizarlas.

La garantía cubre exclusivamente los defectos de diseño, montaje y pintura y exclusivamente en el caso de haber usado el producto conforme con las instrucciones dadas en este manual de instrucciones; El vendedor no es responsable de los componentes suministrados por terceros e instalados en sus máquinas. Para lo que no está expresamente previsto, consulte las condiciones generales de venta

1.5 VERIFICACIÓN Y CONTROL

Partiendo de que:

- La máquina ha sido construida bajo un estrecho control por parte de personal calificado, probada y verificada, con la intención de eliminar posibles "negligencias" en el transcurso de la construcción.
- Las operaciones de verificación y control han sido efectuadas simulando ciclos normales y situaciones de uso de la máquina. **DURANTE LA VERIFICACIÓN Y EL CONTROL NADA DEBE RESULTAR DEFECTUOSO.**
- La máquina ha sido proyectada considerando las actuales normas de seguridad y ha sido realizada sobre esta base.

1.6 ASISTENCIA TÉCNICA

La solicitud de intervención técnica deberá efectuarse mediante e-mail, fax o teléfono directamente a:

ITALIANO
1.7 PARTI DI RICAMBIO

 Ricordiamo l'importanza di utilizzare ricambi e lubrificanti originali Alpego per avere sempre il massimo della qualità.

L'utilizzo di ricambi e lubrificanti Alpego è obbligatorio per beneficiare della garanzia durante tutto il periodo stabilito. L'impiego di ricambi non originali, e il montaggio difettoso, scorretto, esonerano il costruttore da ogni responsabilità.

1.8 CONDIZIONI DI GARANZIA

- 1) Le macchine agricole della **ALPEGO S.p.a.** sono garantite per dodici mesi a partire dal giorno della consegna al cliente finale: la data riportata sul documento di trasporto attiva il periodo di garanzia.
- 2) La garanzia copre ogni difetto di materiale o di costruzione ed esclusivamente per l'uso previsto dal prodotto di fornitura. È pertanto compito dell'acquirente chiedere e chiarire se il prodotto fornito risponde agli scopi che la compravendita deve soddisfare. Qualora l'inconveniente, oggetto del reclamo, non compromettesse il comportamento, la funzionalità, o la sicurezza del macchinario, la società **ALPEGO S.p.a.** si riserva la facoltà di individuare la soluzione più idonea, senza comunque sentirsi obbligata alla sostituzione completa del macchinario o parti dello stesso. La garanzia assicura esclusivamente la sostituzione ed il relativo riposizionamento (cioè il montaggio) del materiale/componente ritenuto non conforme e non comprende il riconoscimento di qualsivoglia ulteriore onere connesso (che, peraltro, il comportamento del buon pater familia deve prevedere ed evitare, nel senso in cui questo termine viene definito dal sistema legislativo italiano).

E PERTANTO LA GARANZIA DECADE NEI SEGUENTI CASI:

- Uso improprio del prodotto.
- Impossibilità di identificare il numero matricola.
- Interventi di modifica del prodotto ad opera di terzi non autorizzati.
- Insufficiente, inadeguata, mancata manutenzione o modalità di stoccaggio o riparo.
- Sugli elementi di normale consumo diretto o di periodica ricambistica.
- Utilizzo di particolari non originali **ALPEGO S.p.a.**
- Superamento del limite di potenza e carichi indicati nei dati tecnici e nei manuali di utilizzo.

FRANÇAIS
1.7 PIÈCES DE RECHANGE

 Nous vous rappelons qu'il est très important d'utiliser des pièces de rechange et des lubrifiants **ALPEGO** afin de garantir la qualité maximale. L'utilisation de pièces de rechange et de lubrifiants **ALPEGO** est obligatoire pour bénéficier de la garantie durant toute la période établie.

L'emploi de pièces de rechange non originales, le montage défectueux, incorrect, exonèrent le constructeur de toute responsabilité.

1.8 CONDITIONS DE GARANTIE

- 1) Les machines agricoles fabriquées par **ALPEGO S.p.a.** sont garanties pendant 12 mois à compter de la livraison au client final : la date inscrite sur le bon de livraison active automatiquement la période de garantie.
- 2) La garantie couvre tous les défauts de matériaux ou de construction uniquement dans le cadre d'une utilisation prédéfini par la machine fournie. Le rôle de l'acheteur est aussi de demander et se faire éclaircir si le produit fourni répond à ses attentes. Ainsi l'inconvenient, objet de la réclamation, ne compromettant pas le comportement, la fonctionnalité, ou la sécurité de la machine, la société **ALPEGO S.p.a.** se réserve le droit de trouver une solution plus adéquate, sans être obligée de substituer entièrement la machine ou une partie de celle-ci. La garantie assure exclusivement le remplacement et le montage relatif du matériel ou du composant retenu non conforme et ne comprend pas la reconnaissance de charge et dommage ultérieurs (qui, par ailleurs, est lié au comportement en bon père de famille qui doit prévoir et éviter, dans le sens édicté dans les termes du système législatif italien).

LA GARANTIE CESSE DE S'APPLIQUER DANS LES CAS SUIVANTS:

- Utilisation inappropriée du produit.
- Impossibilité d'identifier le numéro de série.
- Interventions de modification des produits par un tiers non autorisé.
- Entretien insuffisant, inadapté, manquant ou modalité de stockage ou de réparation.
- Sur les pièces d'usure ou de consommation directe.
- En cas de non utilisation de pièces non d'origine **ALPEGO S.P.A.**
- En cas de dépassement de la limite maximale de puissance ou de charge indiquée dans les caractéristiques techniques et dans les notices d'utilisation.

DEUTSCH
1.7 ERSATZTEILE

 Wir erinnern Sie daran, wie wichtig es ist, Alpego Original-Ersatzteile und Schmiermittel zu verwenden, damit die höchste Qualität immer erhalten bleibt. Die Verwendung von Alpego Ersatzteilen und Schmiermitteln ist obligatorisch, um die Garantie für die vorgelegte Zeitspanne in Anspruch nehmen zu können.

Der Hersteller haftet nicht für Schäden, die aufgrund der Verwendung von nicht Originalersatzteilen oder von einer mangelnden und fehlerhaften Montage entstehen.

1.8 GARANTIE-BEDINGUNGEN

- 1) Die von **ALPEGO S.p.a.** hergestellten Landwirtschaftsgeräte werden 12 Monate lang vom Tag der Lieferung dem Endkunden garantiert: das im Lieferschein eingetragene Datum setzt die Garantiezeit in Gang.
- 2) Die Garantie deckt alle Werkstoff- und Herstellungsmängel und ausschließlich für die Verwendung, wofür das gelieferte Erzeugnis bestimmt ist. Es ist deswegen die Pflicht des Käufers zu fragen und zu klären, ob das gelieferte Erzeugnis, den Zwecken entspricht, die der Kauf erfüllen muss. Sollte das Problem, wofür eine Reklamation angetragen wird, die Leistung, die Funktion und/oder die Sicherheit der Maschine nicht gefährden, behält sich die Fa. **ALPEGO** das Recht vor, die beste Lösung zu finden, ohne jedoch sich zu verpflichten, das Aggregat komplett oder teilweise zu ersetzen. Die Garantie sichert ausschließlich den Ersatz und die entsprechende Montage des Werkstoffes oder des Bestandteils, die als mangelhaft betrachtet wird und schließt die Anerkennung jeglicher weiteren damit verbundenen Schadenersatzansprüche aus (solche Schäden müssen jedoch durch das Benehmen des guten Pater Familias vorhergesehen und vermieden werden, so wie dieser Ausdruck im italienischen Gesetzbuch bestimmt wird).

DESWEGEN VERFÄLLT DIE GARANTIE IN FOLGENDEN FÄLLEN:

- Ungeeigneter Gebrauch des Erzeugnisses.
- Unmöglichkeit, die Seriennummer der Maschine zu identifizieren.
- Nicht vom Lieferanten freigegebene Änderungen des Erzeugnisses, die von unberechtigten Dritten ausgeführt wurden.
- Unausreichende, ungeeignete oder fehlende Wartung oder Weise der Lagerung oder Deckung.
- Verschleiß-Teile oder Teile, die periodisch ersetzt werden müssen, werden nicht von der Garantie gedeckt.

ENGLISH

ESPAÑOL

1.7 SPARE PARTS

 Please remember the importance of using original Alpego spare parts and lubricants for achieving always the highest quality. It is mandatory to use only Alpego spare parts and lubricants to benefit from the warranty Alpego.

The use of non-original spare parts, and faulty or incorrect assembly, relieves the maker of any responsibility.

1.8 WARRANTY CONDITIONS

- 1) ALPEGO's implements are guaranteed for a period of 12 (twelve) months from the day of delivery to the final user: the date of the delivery note marks the beginning of the period of warranty.
- 2) The warranty covers any and all material and manufacturing defects and only so, that the allegedly defective product can be used exclusively for the purpose for which it has been manufactured. It is therefore the task of the Purchaser to ask and clarify whether the supplied product fits the purposes which the purchase must fulfil. Should the problem being claimed under warranty not compromise the performance, the function and/or the safety of the machine, the ALPEGO Co. reserve the right to find the most suitable solution, without, however, being under any obligation to replace the whole unit or parts thereof. The warranty guarantees exclusively the replacement of the defective part or parts and the assembly of the same in the product which is deemed defective. It does not entail the payment of any other expense incurred into in relation to the warranty (which, in any case should be foreseen and avoided by the behavior of the good "Pater Familias, as this term is understood and defined in the Italian legal system).

THEREFORE, NO WARRANTY CLAIM WILL BE HONORED IN THE FOLLOWING CASES:

- Improper use of the product.
- Inability or impossibility of identifying the serial number of the machine.
- Modifications of the product performed by unauthorized personnel without the manufacturers's approval.
- Insufficient, inadequate or non existing maintenance the product has deteriorated because it has been poorly stocked or sheltered.
- On parts which are subject to normal wear-and-tear.
- Non-original spare parts have been used instead of the original **ALPEGO S.p.a.** parts.
- Exceeding of power and load limits indicated in the Alpego's technical data and use and maintenance manuals.

1.7 RECAMBIOS

 Recordamos la importancia de utilizar repuestos y lubricantes originales Alpego para tener siempre la máxima calidad. El uso de repuestos y lubricantes Alpego es obligatorio para beneficiarse de la garantía durante todo el período establecido.

El empleo de repuestos no originales y el montaje defectuoso o incorrecto, eximirán al fabricante de cualquier tipo de responsabilidad.

1.8 CONDICIONES DE GARANTÍA

- 1) Las máquinas agrícolas de **ALPEGO S.p.a.** son garantizadas por doce meses, contados desde su entrega al cliente final: la fecha consignada en el documento activa el período de la garantía.
- 2) La garantía cubre los defectos de fabricación o del material, y sólo para el uso que el material suministrado tiene previsto. Por lo tanto, el comprador debe comprobar y solicitar si el mismo responde a las exigencias para el cual ha sido adquirido. En el evento en que el problema objeto de reclamo no afecte el funcionamiento o la seguridad de la maquinaria, la sociedad **ALPEGO S.p.a.** se reserva la facultad de determinar la solución más idónea, sin que por ello asuma la obligación de sustituir completamente la maquinaria o parte de la misma. La garantía sólo cubre la sustitución e instalación (es decir el montaje) del material o la pieza considerada defectuosa, pero no comprende ninguna otra pretensión o gasto (los cuales conforme a la legislación italiana son tratados como comportamientos evitables, asimilables a los que no cometería un buen padre de familia).

POR LO TANTO, LA GARANTÍA ESTÁ EXCLUIDA EN LOS SIGUIENTES CASOS:

- Uso indebido del producto
- Imposibilidad de identificar el número de la matrícula.
- Operaciones de modificación del producto y maniobras realizadas por terceros no autorizadas.
- Insuficiente, inadecuado o falta de mantenimiento, de almacenamiento o protección.
- De los elementos de desgaste normal o de sustitución periódica.
- Uso de repuestos diferentes a los originales **ALPEGO S.p.a.**
- Exceso del límite de potencia y cargas indicados en los datos técnicos y manuales de uso.

ITALIANO
SONO ESCLUSI DALLA GARANZIA:

- Tutti i lubrificanti e grasso.
 - Tutti i componenti d'usura ed a contatto con il suolo.
 - Rotture accidentali per trasporto.
 - Difetti dovuti da un'errata installazione.
 - Spese per il servizio di manutenzione ordinaria o straordinaria.
- 3) Il materiale ipotizzato non conforme deve essere contestato, utilizzando le procedure previste, all'atto del riscontro della non conformità ed è necessario, pena il decadimento della garanzia, concordare per iscritto (è sufficiente una e-mail o un fax inviati alla società **ALPEGO S.p.a.**, comunque con riscontro di ricevuta) l'eventuale utilizzo del bene o la prosecuzione del lavoro o il tipo di intervento da eseguirsi in vigenza e nel permanere della non conformità riscontrata.
- 4) Non sono ammesse condizioni di garanzia diverse, salvo quelle accettate esclusivamente ed esplicitamente dalla DIREZIONE COMMERCIALE della **ALPEGO S.p.a.**
- 5) Qualsiasi modifica, non esplicitamente e per iscritto autorizzata dalla DIREZIONE COMMERCIALE **ALPEGO S.p.a.**, apportata all'oggetto di fornitura fa decadere la garanzia.
- 6) Il prodotto, ipotizzato non conforme o difettoso, deve essere messo a disposizione presso la sede della società **ALPEGO S.p.a.** o una sua rappresentanza autorizzata.
- 7) La formalità della procedura di contestazione contempla (come da istruzioni esplicitate sul modulo stesso):
- la compilazione del MODULO di CONTESTAZIONE di NON CONFORMITA' (il modulo contiene informazioni guida per la compilazione dello stesso e, in caso di necessità, contattare il servizio commerciale **ALPEGO S.p.a.**).
 - L'invio di tale modulo (via mail, Raccomandata o fax, purché quest'ultimo venga riscontrato dal Servizio Commerciale **ALPEGO S.p.a.**) alla società **ALPEGO S.p.a.**
 - L'invio di eventuali elementi aggiuntivi per chiarire o documentare le motivazioni della contestazione (foto, filmati, analisi, riscontri obiettivi, schizzi ecc.).
 - Mettere a disposizione della società **ALPEGO S.p.a.** il materiale contestato, solo se esplicitamente richiesto dalla stessa, in conformità a quanto previsto dal punto 6).
- 8) Per realizzare un'immediata assistenza e per motivi gestionali e fi scali, tutti i materiali ipotizzati in sostituzione, verranno addebitati e fatturati al cliente all'atto della spedizione; l'eventuale riconoscimento della copertura in

FRANÇAIS
SONT EXCLUS DE LA GARANTIE:

- Toutes les huiles et graisses.
 - Toutes les pièces d'usure en contact avec le terrain.
 - Ruptures accidentelles durant le transport.
 - Défauts liés à une erreur d'installation.
 - Dépense pour le service d'entretien normal ou extraordinaire.
- 3) Le matériel supposé non conforme doit être contesté, en utilisant la procédure prévue, dès la connaissance de la non-conformité et il est nécessaire, avant la fin de la garantie, d'aviser par écrit (mail, fax envoyé à la société **ALPEGO S.p.a.**, avec un accusé de réception) de l'éventuel utilisation du bien ou de la poursuite du travail ou du type d'intervention à faire en fonction de la non-conformité rencontrée.
- 4) Ne sont pas admises des conditions de garantie différentes, à l'exception de celles acceptées exclusivement et explicitement par la DIREZIONE COMMERCIALE de **ALPEGO S.p.a.**
- 5) Toute modification, non autorisée explicitement par la DIREZIONE COMMERCIALE d'**ALPEGO S.p.a.**, engendrera automatiquement la décadence de la garantie.
- 6) Le produit, supposé non conforme ou défectueux, doit être mis à disposition au siège de la société **ALPEGO S.p.a.** ou à son représentant autorisé.
- 7) La formalité de la procédure de contestation prévoit (comme instructions expliquées dans le MODULE CI-DESSOUS):
- Le remplissage du module de contestation de non-conformité (le module contient des informations guide pour son remplissage, et dans le cas nécessaire contactez le service commercial **ALPEGO S.p.a.**).
 - L'envoi de ce module (par mail, recommandé ou fax à l'attention du service commercial **ALPEGO S.p.a.**) à la société **ALPEGO S.p.a.**
 - L'envoi d'éventuels éléments supplémentaires pour clarifier ou documenter les motivations de la contestation (photos, films, analyses, rapports, croquis...)
 - Mettre à disposition de la société **ALPEGO S.p.a.** le matériel contesté, uniquement si demandé, en conformité avec le point 6.
- 8) Pour réaliser une assistance immédiate et pour des motifs de gestion et fiscaux, tous les matériels de remplacement, seront débités et facturés au client au moment de l'expédition. L'éventuelle reconnaissance de couverture en garantie prévoit la réception du matériel et/ou les analyses de la cause du potentiel

DEUTSCH

- Anwendung von nicht Original-**ALPEGO** Ersatz- oder Zubehörteilen.
- Übersteigerung der in den technischen Angaben und in den Betriebs-Anleitungen angegebenen Kraft- und Last-Grenzen.

VON DER GARANTIE SIND FOLGENDE AUSGESCHLOSSEN:

- Sämtliche Schmiermittel und Fett
 - Sämtliche Verschleiß-Teile und Teile, die mit dem Boden in Berührung kommen.
 - Zufällige Brüche, die zum Transport zuzuschreiben sind.
 - Mängel, die einem fehlerhaften Einbau zuzuschreiben sind.
 - Kosten für normalen und Sonder-Wartungsdienst.
- 3) Das Material, das als ungeeignet betrachtet wird, muss sofort, nachdem die mangelnde Konformität festgestellt wurde, beanstandet werden, wobei man dem vorhergesehenen Verfahren folgt, und man muss auch – sonst kann die Garantie verfallen – schriftlich die mögliche Verwendung des Erzeugnisses oder die Fortsetzung der Arbeit, oder die Art der auszuführenden Maßnahme mit dem Lieferanten vereinbaren, soll die mangelnde Konformität bestehen und verbleiben (es reicht, ein e-mail oder ein Fax an **ALPEGO S.p.a.** mit Empfang-Bestätigung zu richten).
- 4) Keine unterschiedlichen Garantie-Bedingungen werden anerkannt, außer diejenigen, die ausschließlich und ausdrücklich von der VERTRIEBSLEITUNG von **ALPEGO S.p.a.** akzeptiert wurden.
- 5) Jede Änderung des gelieferten Erzeugnisses, die nicht ausdrücklich und schriftlich von der VERTRIEBSLEITUNG der Fa. **ALPEGO S.p.a.** genehmigt wurde, verursacht die Aufhebung der Garantie.
- 6) Das Erzeugnis, das als ungeeignet oder mangelhaft betrachtet wird, muss im Hause der Fa. **ALPEGO** oder bei einem seiner Vertreter zur Verfügung gestellt werden.
- 7) Das Reklamations-Verfahren sieht folgendes vor (gemäß den Anweisungen im Antrag-Formular):
- Ausfüllen des Formulars für einen Reklamations-Antrag (Das Formular enthält Richtlinien zum Ausfüllen und, falls nötig, wenden Sie sich an das Vertriebs-Service von **ALPEGO S.p.a.**).
 - Zusendung des ausgefüllten Formulars an Alpego S.p.a. (mit Einschreiben oder Fax, aber im letzterem Fall muss der Eingang vom Vertriebs-Service der Fa. **ALPEGO** bestätigt werden).
 - Ermittlung von zusätzlichen Details, um die Gründe der Reklamation zu erzählen oder zu beweisen (Bilder, Film, Untersuchungen, sachliche Beweise, Skizzen usw).
 - Beistellung bei der Fa. **ALPEGO** des beanstandeten Materials, nur wenn von Alpego ausdrücklich verlangt, laut dem unter Punkt 6 angegebenen Hinweis.
- 8) Damit die Wartung unverzüglich erfolgen kann und aus Steuer- und Wirtschafts-

ENGLISH

THEY ARE EXCLUDED FROM THE WARRANTY:

- All the lubricants and greases
 - All the components subject to wear and to contact with the soil
 - Accidental breakages due to transport.
 - Defects due to incorrect installation.
 - Maintenance fees for ordinary or extraordinary service
- 3) Material deemed defective must be claimed following the procedures indicated by the MANUFACTURER at the time when the alleged defect is discovered and it is necessary – otherwise the right to the warranty may become void – to agree with the MANUFACTURER in writing (an e-mail or a fax will suffice) whether the product can still be used or the work with it can be continued or the type of intervention necessary to correct the problem, should this exist and persist.
- 4) No conditions of warranty are admissible other than those exclusively and expressly accepted by the COMMERCIAL MANAGEMENT of **ALPEGO S.p.a.**
- 5) Any modification carried out on the supplied product, without the explicit and written authorization of the COMMERCIAL MANAGEMENT of **ALPEGO S.p.a.** forfeits the right to the warranty.
- 6) The product deemed not to be in compliance or to be defective must be made available at the premises of the **ALPEGO S.p.a** Company or at the premises of one of their authorized representatives.
- 7) The formality of the procedure for the presentation of a claim under warranty foresees (as per the instructions given in the relevant form):
- The filling out of the form concerning the NON-CONFORMITY CLAIM (this form contains some guidelines for its compilation and, if necessary, contact the **ALPEGO S.p.a.** Commercial Service Department).
 - The sending of said form to **ALPEGO S.p.a.** (by Registered Letter or fax, provided that in the latter case its receipt is acknowledged by the **ALPEGO's** Commercial Services).
 - The sending of possible other elements or documents with the purpose of explaining the reasons of the claim (photos, films, analyses, actual findings, sketches, etc.).
 - Making available to the **ALPEGO Co.** the claimed item only if specifically requested by the same, in compliance with what is stated under point 6).
- 8) In order to perform the immediate service and because of administrative and fiscal reasons, all materials alleged to be defective will be charged and invoiced to the customer when they are

ESPAÑOL

ESTÁN EXCLUIDOS DE LA GARANTÍA:

- Todos los lubricantes y grasas.
 - Todos los componentes de desgaste y en contacto con el suelo.
 - Roturas accidentales por transporte.
 - Defectos debidos a una instalación incorrecta.
 - Gastos por el servicio de mantenimiento ordinario o extraordinario.
- 3) El material considerado disconforme debe ser reclamado utilizado el trámite respectivo, en el momento en que se advierte su estado anormal, además y so pena de dejar sin efectos la garantía, se debe acordar por escrito (basta un correo electrónico o un fax enviado a **ALPEGO S.p.a.**, con aviso de recibido) el uso del bien o la continuidad de los trabajos o el tipo de operación que se efectuará estando el producto en estas condiciones.
- 4) No se contemplan condiciones de garantía diferentes, salvo las que expresamente acepte la DIRECCIÓN COMERCIAL de **ALPEGO S.p.a.**
- 5) Cualquier modificación realizada al suministro que no sea autorizada expresamente y por escrito por la DIRECCIÓN COMERCIAL de **ALPEGO S.p.a.**, deja sin efectos la garantía.
- 6) El producto considerado defectuoso o no conforme, debe ser puesto a disposición de la sociedad **ALPEGO S.p.a.** o a uno de sus representantes autorizados.
- 7) La formalidad del trámite para la reclamación prevé (conforme a las instrucciones descritas en el mismo formulario):
- la compilación del FORMULARIO DE RECLAMACIÓN POR DISCONFORMIDAD (el formulario contiene información guía que facilita su compilación, y si es necesario contactar el servicio comercial de **ALPEGO S.p.a.**).
 - el envío de este formulario puede hacerse por correo certificado o por fax, pero en este último caso el recibido debe ser confirmado por el Servicio Comercial de la sociedad **ALPEGO S.p.a.**
 - el envío de cualquier otro elemento adicional para aclarar o documentar la reclamación (fotos, vídeos, evaluaciones, cotejos objetivos, bosquejos, etc.).
 - del material considerado no conforme, sólo podrá realizarse si es requerido expresamente por la misma sociedad, de conformidad con lo previsto en el punto 6).
- 8) Para una asistencia inmediata, y por motivos administrativos y fiscales, todos los materiales que se sustituyan serán cargados y facturados al

ITALIANO

garanzia, previo ricevimento del materiale e/o analisi delle cause dell'ipotizzato difetto o non conformità, darà diritto all'accredito del prezzo del prodotto e del suo eventuale riposizionamento.

CONTROLLI DA EFFETTUARSI AL RICEVIMENTO DELLA MERCE

- 9) I reclami relativi alla quantità o allo stato della merce ricevuta (imballo e/o situazioni evidenti e rilevanti di difformità) dovranno essere contestati, con note sul documento di consegna, direttamente al vettore e contestualmente al momento dello scarico della merce presso l'acquirente. La contestazione al momento della consegna permette di accedere all'eventuale assicurazione, qualora presente, accesa dal trasportatore e/o dall'acquirente. La società **ALPEGO S.p.a.**, a garanzia della corretta esecuzione dell'operazione di carico alla partenza, conserva riscontro fotografico.
- 10) Gli eventuali reclami sulla qualità della merce oggetto di fornitura, devono essere presentati, utilizzando l'apposito modulo di contestazione, inviato per raccomandata o via fax (purché quest'ultimo riscontrato per ricevuta dal servizio Commerciale **ALPEGO S.p.a.**) entro 8 gg dal ricevimento della merce e non esimono l'acquirente dal pagamento concordato e dalle sue scadenze.

1.9 QUALIFICHE E MANSIONI DEL PERSONALE

 **ATTENZIONE:** l'uso della macchina è consentito solo al personale incaricato ed adeguatamente istruito, che si trova in condizioni di salute tali da consentire il regolare svolgimento delle sue attività.

ZONA PERICOLOSA

Zona all'interno o in prossimità della macchina in cui la presenza di una persona esposta costituisce un rischio per la sicurezza e la salute della persona stessa.

PERSONA ESPOSTA

Qualsiasi persona che si trovi interamente o in parte in una zona pericolosa.

OPERATORE

Svolge le mansioni di esercizio ordinario, necessarie al funzionamento della macchina: attuazione dei comandi, perizia nel ciclo operativo, pulizia delle superfici e intervento in caso di malfunzionamento. Nella normale produzione l'operatore dovrà

FRANÇAIS

défaut ou non-conformité, et donnera droit à un remboursement des pièces facturées et à leur remontage éventuel.

CONTRÔLE À EFFECTUER À LA LIVRAISON DE LA MARCHANDISE

- 9) Les réclamations relatives à la quantité ou à l'état de la marchandise reçue (emballage et/ou situation évidente et significatif d'anomalie) doivent être contestées, avec une note sur le document de livraison, directement au transporteur et simultanément au moment du déchargement de la marchandise devant l'acquéreur. La contestation au moment de la livraison permet d'accéder à l'éventuelle assurance du transporteur et/ou de l'acquéreur. La société **ALPEGO S.p.a.** garantie une exécution correcte de l'opération de chargement au départ, et conserve des photos du chargement.
- 10) Les éventuelles réclamation sur la qualité de la marchandise, doivent être faites en utilisant le module de contestation et à envoyer par recommandé ou par fax à l'attention de la direction commerciale d'**ALPEGO S.p.a.** sous 8 jours après la réception de la marchandise et ne dispensent pas l'acquéreur du paiement convenu et de la date d'échéance.

1.9 QUALIFICATIONS ET MENTIONS DU PERSONNEL

 **ATTENTION:** l'utilisation de la machine est uniquement consentie au personnel chargé et instruit adéquatement et qui se trouve en conditions de santé telles à permettre un déroulement régulier de ses activités.

ZONE DANGEREUSE

Zone à l'intérieur ou à proximité de la machine, dans laquelle se trouve la présence d'une personne, constitue un risque pour la sécurité et la santé de la personne même.

PERSONNE EXPOSÉE

Toute personne qui se trouve entièrement ou en partie dans une zone dangereuse.

OPÉRATEUR

Accompli les mentions d'exercice ordinaire, nécessaires au fonctionnement de la machine: exécution des commandes, surveillance du cycle opératif, nettoyage

DEUTSCH

gründen werden alle Materialien, die als Ersatz betrachtet werden können, beim Versand zur Last des Kunden in Rechnung gestellt. Die Anerkennung des Garantie-Falls erfolgt, nachdem das Material von Alpego erhalten und die Gründe des Problems untersucht wurden. Dann ist der Kunde berechtigt, eine Gutschrift für den Preis des Materials und evtl. für dessen Montage zu erhalten.

ÜBERPRÜFUNGEN, DIE BEI DEM ERHALT DER WARENAUSZUFÜHREN SIND

- 9) Reklamationen bez. auf die Menge oder den Zustand der gelieferten Waren (Verpackung und/oder augenfällige und erhebliche Abweichungs-Fälle) müssen durch Eintragung in den Lieferschein direkt dem Frachtführer zur Zeit des Entladens beim Kunden reklamiert werden. Die Reklamation zur Zeit der Lieferung erlaubt es, falls die Ware vom Transporteur oder vom Kunden gesichert worden ist, Schadenersatzansprüche bei der Versicherung einzutragen. Die Fa. **ALPEGO S.p.a.** bewahrt Bilder, die während der Ladung aufgenommen werden, um die korrekte Ausführung dieses Vorgangs zu beweisen.
- 10) Die Reklamationen bez. auf die Qualität der gelieferten Waren müssen innerhalb von 8 Tagen nach der Lieferung der Waren vorgelegt werden und befreien den Kunden von der vereinbarten Zahlung und den Zahlungsfähigkeiten nicht. Die Kostenersatzansprüche müssen mit dem dazu bestimmten Formular per Einschreiben oder Fax (aber im letzterem Fall muss der Eingang vom Vertriebs-Service der Fa. **ALPEGO** bestätigt werden) eingereicht werden.

1.9 QUALIFIKATIONEN UND AUFGABENDES PERSONALS

 **ACHTUNG:** Der Gebrauch der Maschine ist nur hiermit beauftragtem und entsprechend eingewiesenen Personal gestattet, das sich in einem Gesundheitszustand befindet, der die reguläre Abwicklung seiner Tätigkeit gestattet.

GEFAHRBEREICH

Bereich innerhalb oder in der Nähe der Maschine, in dem die Anwesenheit einer exponierten Person ein Risiko für die Sicherheit und die Gesundheit der Person selbst darstellt.

EXPONIERTE PERSON

Jede Person, die sich vollständig oder teilweise in einem Gefahrenbereich befindet.

ENGLISH

shipped; the possible acknowledgment of the warranty coverage, which will occur after the material has been received and an analysis of the causes of the alleged defect or lack of conformity has been performed, will give rise to the right of being credited with the price of the materials and eventually their assembly on the implement.

CHECK-UPS TO BE MADE AT THE TIME WHEN THE MERCHANDISE IS RECEIVED

- 9) The claims concerning the quantity or the state of the merchandise received (packing and/or obvious and considerable situations of nonconformity) will have to be made, with a remark on the delivery document, directly to the transporting agent and at the time when the merchandise is unloaded at the buyer's premises. The claim made at the moment when the products are delivered make it possible to take advantage of the insurance, if it has been stipulated either by the shipping agency and/or by the customer. In order to guarantee that the loading procedures have been correctly executed at departure, **ALPEGO S.p.a.** always keep photos of the loadings on file.
- 10) Possible claims concerning the quality of the supplied merchandise must be presented in writing, using the relevant claim form. This filled out form must be sent by registered letter or fax (provided the receipt of the latter is confirmed by the **ALPEGO S.p.a.** Commercial Service Dept.) not later than 8 days from the receipt of the merchandise and they do not entitle the buyer not to make the payment at the expiration dates which have been agreed upon.

1.9 QUALIFICATIONS AND DUTIES OF PERSONNEL



IMPORTANT: the machine must only be used by suitably trained operating personnel who are in conditions of health enabling the regular carrying out of their activities.

DANGER ZONE

Zone inside or near the machine in which the presence of an exposed person constitutes a risk for that person's safety and health.

EXPOSED PERSON

Anyone situated entirely or partially in a danger zone.

ESPAÑOL

cliente en el momento del envío; el reconocimiento del cubrimiento de la garantía, una vez recibido el material y/o evaluadas las causas del defecto o de la disconformidad, dará derecho al reembolso del precio del producto y de su eventual montaje.

CONTROLES QUE DEBEN EFECTUARSE AL RECIBIRSE LA MERCANCÍA

- 9) Los reclamos relacionados con la cantidad y el estado de la mercancía recibida, como embalaje o situaciones manifiestas de deformidad, deben reclamarse dejando constancia en el documento de la entrega, directamente al transportista y en forma contextual cuando se descarga la mercancía en el domicilio del adquirente. La reclamación realizada en el momento de la entrega permite la presentación del trámite ante la aseguradora, en los casos en que el seguro es tomado por el transportador o por el adquirente. Con el fin de garantizar y demostrar la carga correcta en el momento del envío, la sociedad **ALPEGO S.p.a.** conserva el cotejo fotográfico.
- 10) Los reclamos por la calidad de la mercancía suministrada deben presentarse utilizando el respectivo formulario y enviarse por correo certificado o por fax (en este último caso con aviso de recibido por parte del Servicio Comercial de **ALPEGO S.p.a.**) dentro de los 8 días siguientes al recibo de la mercancía, sin que ello exima al adquirente del pago y los vencimientos pactados.

1.9 CALIFICACIÓN Y MISIONES DEL PERSONAL



ATENCIÓN: el uso de la máquina está permitido sólo para el personal encargado y adecuadamente instruido, que se encuentra en condiciones de salud tales para consentir el regular desarrollo de su actividad.

ZONA PELIGROSA

Zona en el interior o cerca de la máquina en la cual la presencia de una persona expuesta constituye un riesgo para la seguridad y la salud de la persona.

PERSONA EXPUESTA

Cualquier persona que se encuentra totalmente o en parte en una zona peligrosa.

ITALIANO

FRANÇAIS

DEUTSCH

agire con tutte le protezioni abilitate.

TECNICO DEL COSTRUTTORE

Il personale della ditta Costruttrice o altro personale autorizzato dalla stessa svolge attività complesse di installazione, messa a punto, riparazione e, su richiesta, di addestramento del personale addetto alla macchina.

MANUTENTORE MECCANICO

É colui che, direttamente dipendente dall'utilizzatore o dal costruttore, comunque adeguatamente istruito, esegue la manutenzione ordinaria e straordinaria dell'impianto e ne riporta i risultati su appositi registri.

MANUTENTORE ELETTRICO

Personale tecnico specializzato, in grado di condurre la macchina in condizioni normali, di intervenire sulle parti elettriche per effettuare tutte le regolazioni, le manutenzioni e le riparazioni necessarie.

PERSONALE ADDETTO ALLA MOVIMENTAZIONE E TRASPORTO

Personale che ha ricevuto adeguata istruzione sull'uso dei dispositivi di sollevamento e movimentazione.

PERSONALE ADDETTO ALLO SMALTIMENTO

Persona esperta in grado di eseguire correttamente le operazioni specifiche alla propria mansione e istruito dal Datore di Lavoro in modo adeguato in materia di sicurezza e di salute.

des superficies et intervention en cas de fonctionnement défectueux. Lors de la production normale, l'opérateur devra agir avec toutes les protections habilitées.

TECHNICIEN DU CONSTRUCTEUR

Le personnel de la Société Constructrice ou autre personnel autorisé par celle-ci, qui accomplit des activités d'installation complètes, mises au point, réparations et, sur demande, formation du personnel préposé à la machine.

HOMME D'ENTRETIEN MÉCANIQUE

C'est celui qui dépend directement de l'utilisateur ou du constructeur, et de toute façon qui est formé de manière adéquate. Il exécute l'entretien ordinaire de l'installation et en reporte les résultats sur des registres appropriés.

HOMME D'ENTRETIEN ÉLECTRIQUE

Personnel qui a reçu une instruction adéquate sur l'utilisation des dispositifs de soulèvement et de déplacement.

PERSONNEL PRÉPOSÉ AU DÉPLACEMENT ET AU TRANSPORT

Personnel qui a reçu une instruction adéquate sur l'utilisation des dispositifs de soulèvement et de déplacement.

PERSONNEL PRÉPOSÉ À L'ÉVACUATION

Personnel expert, en grade d'exécuter correctement les opérations spécifiques à la propre mention et instruit par L'Employeur de façon adéquate en matière de sécurité et de santé.

BEDIENUNGSPERSON

Erfüllt die Aufgaben des gewöhnlichen Arbeitsablaufs, die zum Betrieb der Maschine erforderlich sind: Aktivierung der Steuerbefehle, Laden des Materials, Überwachung des Produktionszyklus, Reinigung der Oberflächen und Eingriff im Fall eines Festfahrens. Bei der normalen Produktion muß die Bedienungsperson mit allen Schutzvorrichtungen in aktivem Zustand arbeiten und darf diese nur für kleine Wartungsarbeiten teilweise deaktivieren, und zwar unter der Kontrolle des Werksleiters.

TECHNIKER DER HERSTELLERS

Das Personal der Herstellerfirma oder das sonstige von dieser autorisierte Personal übt komplexe Tätigkeiten zur Installation, Feineinstellung, Reparatur und - auf Anfrage - Schulung des mit der Maschinenführung betrauten Personals aus.

WARTUNGSBEAUFTRAGTER FÜR MECHANIK

Dies ist die direkt dem Benutzer oder dem Hersteller unterstehende und in jedem Fall entsprechend geschulte Person, die die gewöhnliche und außergewöhnliche Wartung der Anlage vornimmt und deren Ergebnisse in die hierfür vorgesehenen Register einträgt.

WARTUNGSBEAUFTRAGTER FÜR ELEKTRIK

Technisches Fachpersonal, das in der Lage ist, die Maschine unter normalen Bedingungen zu betreiben und an den elektrischen Teilen einzugreifen, um alle erforderlichen Einstellungen, Wartungsarbeiten und Reparaturen vorzunehmen.

MIT DER BEWEGUNG UND DEM TRANSPORT BETRAUTES PERSONAL

Personal, das eine entsprechende Einweisung bezüglich des Gebrauchs der Hebe- und Bewegungsvorrichtungen erhalten hat.

MIT DER ENTSORGUNG BETRAUTES PERSONAL

Fachlich qualifizierte Person, die in der Lage ist, die spezifischen Arbeitsvorgänge ihres Aufgabenbereichs korrekt zu erfüllen und vom Arbeitgeber auf dem Gebiet der Sicherheit und Gesundheit entsprechend geschult wurde.

ENGLISH
ESPAÑOL
OPERATOR

An operator who carries out the duties of ordinary operations required for irrigator operation: operating the controls, supervision of the operative cycle, cleaning of surfaces and intervention in case of malfunction. In normal production, the operator must operator with all the protectors enabled.

MANUFACTURER'S TECHNICIAN

The Manufacturer's personnel or other personnel authorized by the Manufacturer to carry out complex activities of installation, preparation, repair and, by request, training of machine operating personnel.

MECHANICAL MAINTENANCEMAN

He is directly employed by the user or the Manufacturer, and is in any case adequately trained to carry out ordinary and extraordinary maintenance on the system, and records the results in special registers.

ELECTRICAL MAINTENANCE-MAN

Specialized technical personnel able to operate the machine in normal conditions, and intervene on electrical parts to carry out all the adjustments, maintenance and repairs required.

HANDLING AND TRANSPORT PERSONNEL

Personnel that have received adequate training on use of the lifting and handling devices.

DISPOSAL PERSONNEL

Skilled persons able to correctly carry out their specific duties and who are suitably trained by the Employer in matters of safety and health.

OPERARIO

Desarrolla las actividades ordinarias, necesarias para el funcionamiento de la máquina: actuación de los mandos, carga de las piezas, vigilancia del ciclo productivo, limpieza de las superficies e intervención en caso de paro de la máquina. En la producción normal, el operario deberá trabajar con todas las protecciones habilitadas.

TÉCNICO DEL FABRICANTE

El personal de la empresa constructora u otro personal autorizado, capacitado para la actividad de instalación, puesta a punto, reparación y, si se solicita, de adiestramiento del personal para el funcionamiento de la máquina.

ENCARGADO DEL MANTENIMIENTO MECÁNICO

Es quien, directamente dependiente del usuario o del fabricante, de todas maneras adecuada instruido, realiza el mantenimiento ordinario y extraordinario de la instalación y anota los resultados en los registros adecuados.

PERSONAL DE MANTENIMIENTO ELÉCTRICO

Personal técnico especializado, en grado de situar la máquina en condiciones normales, de intervenir en la instalación eléctrica para efectuar todas las regulaciones, los mantenimientos y las reparaciones necesarias.

PERSONAL ENCARGADO DE LA MOVILIZACIÓN Y EL TRANSPORTE

Personal que ha recibido adecuada instrucción sobre el uso de los dispositivos de levantamiento y movilización.

PERSONAL ENCARGADO DE LA ELIMINACIÓN

Persona experta capaz de realizar correctamente las operaciones específicas de su atribución e instruido por el Empleador de manera adecuada en materia de seguridad y de salud.

ITALIANO

FRANÇAIS

DEUTSCH

**SEZIONE 2
INFORMAZIONI
TECNICHE**

**SECTION 2
INFORMATIONS
TECHNIQUES**

**TEIL 2
TECHNISCHE
INFORMATIONEN**

**2.0 IDENTIFICAZIONE
MACCHINA**

In corrispondenza dei 3 punti di attacco alla trattrice è fissata la targhetta di identificazione della macchina che riporta i seguenti dati (Fig. 2):

- 1) Modello della macchina.
- 2) Numero di matricola.
- 3) Peso massimo della macchina.
- 4) Data di costruzione [es: 1305 = 13 (2013) + 05 (maggio)].

Tali dati vanno sempre citati per ogni necessità di assistenza o ricambi.

Il peso indicato è relativo alla macchina completa di tutti gli accessori.

**2.1 SPECIFICHE
TECNICHE**

2.1.1 DESTINAZIONE D'USO

La macchina viene utilizzata per lavorare il terreno ad uso agricolo, è dotata di rotore a zappe.

I rotori sono azionati da trasmissione centrale a ingranaggi e giunto cardanico. Si applica a trattori agricoli dotate di attacco a tre punti compatibile con le caratteristiche indicate nella tabella dei DATI TECNICI.

**2.0 IDENTIFICATION DE LA
MACHINE**

La plaque d'identification de la machine est fixée près des 3 points d'attelage du tracteur; elle indique les données suivantes (Fig. 2):

- 1) Modèle de la machine.
- 2) Matricule.
- 3) Poids maximum de la machine.
- 4) Année de construction [es: 1305 = 13 (2013) + 05 (mai)].

Ces données doivent toujours être citées en cas de besoin d'assistance ou de pièces de rechange.

Le poids indiqué est celui de la machine avec tous les accessoires.

**2.1 2. CARACTERISTIQUES
TECHNIQUES**

2.1.1 DESTINATION D'UTILISATION

La machine est utilisée pour le travail du terrain à usage agricole; elle est dotée de rotor à houe. Les rotors sont actionnés par transmission centrale par pignons et joint de cardan.

Elle est appliquée à des tracteurs agricoles dotées d'attelage en trois points compatible avec les caractéristiques indiquées dans le tableau des DONNÉES TECHNIQUES.

**2.0 IDENTIFIKATION DER
MASCHINE**

In der Nähe des Dreipunktgestänges zur Kupplung an den Schlepper ist das Typenschild der Maschine angebracht, das die folgenden Angaben enthält (Abb. 2):

- 1) Maschinenmodell.
- 2) Serien-nr.
- 3) Maximaler Gewicht der Maschine.
- 4) Baujahr [es: 1305 = 13 (2013) + 05 (mai)].

Diese Daten müssen immer bei jeder Notwendigkeit von Kundendienst oder Ersatzteilen angeführt werden.

Das Gewicht liegt auf der Maschine komplett mit allem Zubehör.

**2.1 TECHNISCHE
EIGENSCHAFTEN**

2.1.1 VERWENDUNGSZWECK

Diese Maschine wird für die Bearbeitung von landwirtschaftlich benutzten Böden verwendet, sie ist mit einem Rotor mit Messern ausgerüstet.

In beiden Fällen werden die Rotore durch ein mittiges Zahnradgetriebe und durch eine Gelenkwelle angetrieben. Das Gerät wird an einen mit Dreipunkt-Anschluß ausgerüsteten Schlepper gekoppelt. Dieser Anschluß muss den in der Tabelle angegebenen TECHNISCHEN EIGENSCHAFTEN entsprechen.

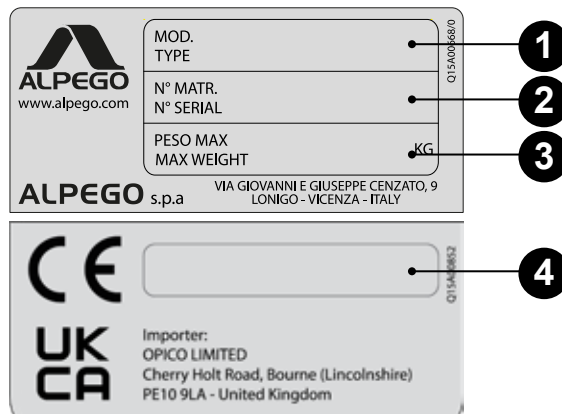

Fig./Abb. 2

ENGLISH

ESPAÑOL

**SECTION 2
TECHNICAL
INFORMATION**
**SECCIÓN 2
INFORMACIÓN
TÉCNICA**
**2.0 MACHINE
IDENTIFICATION**

At the 3 points of connection to the tractor is placed the identification plate of the machine bearing the following data (**Fig. 2**):

- 1) Model of the machine.
- 2) Serial number.
- 3) Maximum weight of the machine.
- 4) Construction year [es: 1305 = 13 (2013) + 05 (may)].



Be sure to report the above information in case of assistance or spare parts requests.

The specified weight refers to the machine provided with the accessories.

**2.1 2. TECHNICAL
SPECIFICATION**
2.1.1 INTENDED USE

The machine is used for working in agricultural soils and is equipped with a rotor with blades.

Both rotor types are moved by central geared transmission and a drive shaft.

The machine should be connected to tractors that have a three point linkage that has the characteristics given in chart in the TECHNICAL DATA section.

**2.0 IDENTIFICACIÓN DE LA
MÁQUINA**

En correspondencia de los 3 puntos de conexión al tractor está pegada la etiqueta de identificación de la máquina que reporta los siguientes datos (**Fig. 2**):

- 1) Modelo de la máquina.
- 2) Número de matrícula.
- 3) Peso máximo de la máquina.
- 4) Año de construcción [es: 1305 = 13 (2013) + 05 (mayo)].



Ces données doivent toujours être citées en cas de besoin d'assistance ou de pièces de rechange.

El peso indicado es relativo a la máquina completa de todos accesorios.

**2.1 2. ESPECIFICACIONES
TÉCNICAS**
2.1.1 DESTINO DE USO

La máquina viene utilizada para trabajar el terreno de uso agrícola, está dotada de rotor a cuchillas.

Los rotores son ambos accionados por transmisiones centrales a engranajes y junta cardánica. Se aplica a tractores agrícolas dotados de conexión a tres puntos compatibles con las características indicadas en la tabla de los DATOS TÉCNICOS.

ITALIANO

FRANÇAIS

DEUTSCH

2.1.2 INTERASASSI INVERSA
PI

PRINCIPIO DI FUNZIONAMENTO

Questa soluzione è stata concepita per ottimizzare in un solo passaggio la preparazione del letto di semina, eliminando eventuali sassi o residui vegetali.

Il punto di forza è costituito dal rotore porta lame (A) (Fig. 3) dotato di utensili specifici che ruotando in senso antiorario proietta i detriti e/o corpi estranei contro una griglia a forma di pettine (B).

I materiali più grandi (C) cadono all'interno del solco creato dal rotore e successivamente ricoperti da un terreno fine per mezzo di una barra livellante (D), ottenendo così un perfetto letto di semina.

Un'apposita leva (E) regola la pressione della barra di livellamento e quindi un terreno più o meno compatto.

La griglia di selezione (B), grazie al suo sistema vibrante, esegue una funzione di setaccio, a maggior ragione su terreni bagnati ed umidi e in situazioni particolarmente gravose, ottenendo così un fluido e continuo passaggio di terra.

La profondità di lavoro, a seconda del modello, può variare dai 100-250 mm mediante delle viti di regolazione.

Per permettere all'interratrice di operare in diversi terreni la ditta ALPEGO ha studiato e realizzato una tipologia di rotore:

ELIC: viene utilizzata per frantumare ed interrare le zolle presenti in terreni particolarmente aridi ed argillosi, mediante appositi utensili chiamati **LAME** le quali nel terreno argilloso frantumano ed proiettano le zolle verso la griglia di selezione.

Nella Fig. 4 viene raffigurato il rotore con le apposite lame montate su flange.

La loro particolare disposizione, unita alla rotazione inversa, permette di ottenere risultati soddisfacenti già al primo passaggio, senza generare sole di lavorazione e garantendo un'ottima drenabilità del terreno lavorato.

2.1.2 ENFOUSSEURS DE PIERRES
PI

PRINCIPE DE FONCTIONNEMENT

Cette solution a été conçue pour optimiser en un seul passage la préparation du lit de semence en éliminant les éventuels cailloux ou résidus végétaux.

Le point de force est constitué d'un rotor porte lames (A) (Fig. 3) doté d'ustensiles spécifiques qui en tournant dans un sens anti horaire projettent les résidus et/ou corps étrangers contre une grille à tiges (B). Les matériaux plus grands (C) tombent à l'intérieur du sillon créé par le rotor et sont successivement recouverts d'une terre fine grâce à la barre niveleuse (D), donnant ainsi un lit de semence parfait.

La manivelle (E) règle la pression de la barre niveleuse et ainsi le terrain est plus ou moins compacté.

La grille de sélection (B), grâce à son système vibrant, assure une fonction de tamisage, d'autant plus sur terrain humide et en situation particulièrement lourdes, obtenant ainsi un flux continu de terre.

La profondeur de travail, en fonction des modèles, peut varier de 100 à 250 mm avec les axes de réglage.

Afin de permettre aux enfouisseurs de pierres de travailler sur différents terrain, ALPEGO a étudié et fabriqué une typologie de rotor:

ELIC: utilisé pour broyer les mottes présentes sur des terrains arides et argileux avec les ustensiles appelés **LAME** qui sur terrain argileux broient et projettent les mottes vers la grille de sélection.

Sur la Fig. 4 est représenté le rotor avec les lames adéquates montées sur les flasques. Leur disposition particulière, couplée à la rotation inversée, permet d'obtenir des résultats satisfaisant dès le premier passage, sans création de mottes et garantissant un drainage optimal du terrain travaillé.

2.1.2 UMKEHREFRÄSE INVERSA
PI

BETRIEB-PRINZIP

Diese Lösung ist so entwickelt worden, dass die Saatbeet-Vorbereitung in einer einzigen Durchfahrt erfolgen kann, wobei Steine und Pflanzenreste beseitigt werden.

Die Stärke besteht aus dem messertragenden Rotor (A) (Bild 3), ausgerüstet mit Werkzeugen, der entgegen dem Uhrzeigersinn dreht und den Schutt und/oder die Fremdkörper gegen ein kammartiges Gitter (B) wirft.

Die größeren Stücke (C) fallen innerhalb der vom Rotor erschaffenen Furche und werden dann mittels einer Nivellier-Schiene (D) mit Fein-Erde abgedeckt: damit wird ein ausgezeichnetes Saatbeet erhalten.

Ein dazu bestimmter Hebel (E) stellt den Druck der Nivellier-Schiene und deswegen die größere oder kleinere Kompaktheit ein.

Das Sortiergitter (B), dank seines vibrierenden Systems, wirkt als Sieb und das besonders in nassen und feuchten Böden und unter besonders schweren Bedingungen und es verursacht dadurch einen konstanten und fließenden Durchgang der Fein-Erde.

Die Arbeitstiefe, je nach Model, kann zwischen 100 und 250 mm. mittels Einstellungs-Schrauben gewählt werden.

Damit die Kehrfräse in verschiedenen Böden arbeiten kann, hat ALPEGO eine Art Rotor studiert und entwickelt:

ELIC: er wird verwendet, um die Erdschollen in besonders lehmigen und trockenen Böden zu zerkleinern und begraben. Dies erfolgt mittels Werkzeuge, **MESSER** genannt, die die Erdschollen zerkleinern und gegen das Sortiergitter werfen.

Im Bild 4 wird der Rotor mit den auf den Flaschen montierten Messern gezeigt: ihre Sonderanordnung, zusammen mit der umgekehrte Umdrehung, ermöglicht ausreichende Ergebnissen schon mit der ersten Durchfahrt, ohne wasserdichte Schichten zu verursachen und gewährleistet eine optimale Wasserdurchlässigkeit des bearbeiteten Bodens.

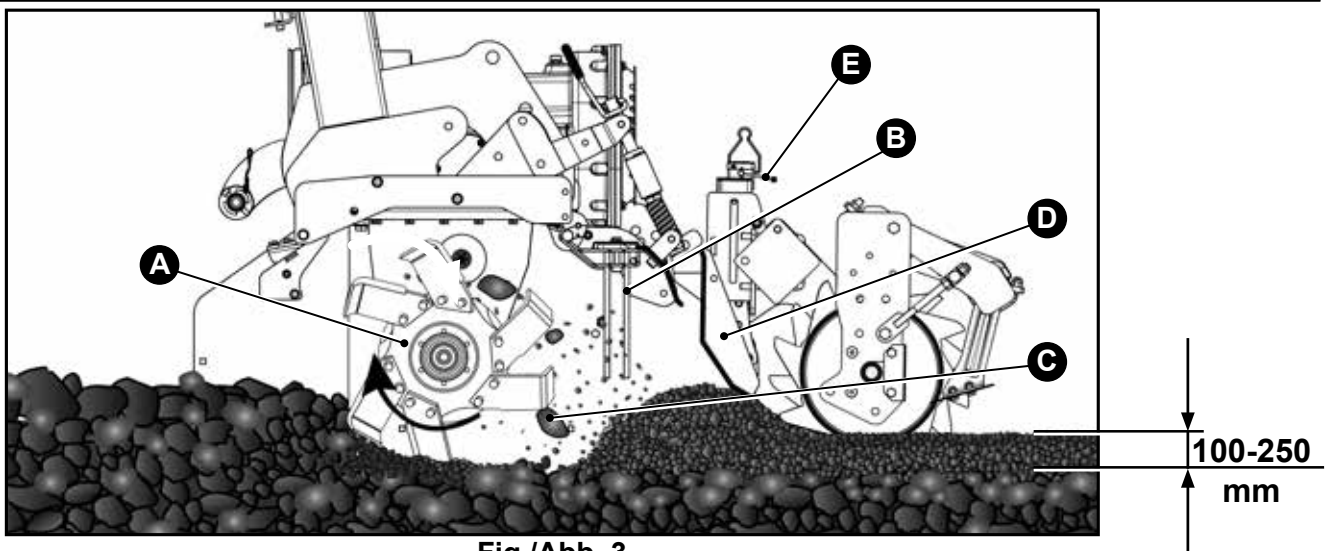

Fig./Abb. 3

ENGLISH

ESPAÑOL

2.1.2 INVERSA PI

PRINCIPLE OF OPERATION

This solution has been designed to optimize in a single step the preparation of the seed bed, removing any stones or surface residues.

The strength is the rotor shaft with blades **(A)** (fig.3) equipped with specific tools that rotate counterclockwise. This allows to project the debris and/or foreign bodies against a sorting grille **(B)**.

The larger materials **(C)** fall within the groove created by the rotor and subsequently covered by a thin soil by means of the levelling bar **(D)** obtaining a perfect seedbed.

A special lever **(B)** adjusts the pressure of the levelling bar providing a more or less compact soil.

The sorting grille **(B)**, thanks to its vibration system, performs a sieve function. Overall on wet and damp soils and in particularly difficult situation, The sorting grille allows to have a continuous passage of land.

The working depth, depending on the model, is variable between 100-250mm using adjusting crews.

For allowing the Inversa to operate in different kind of soils, **ALPEGO** studied and designed a type of rotor:

ELIC: it is utilized for crushing and burying the clods in soils particularly arid and clayey, by means of special tools, **BLADES** which in the clay soil shatter and project the clods toward the sorting grid.

Fig.4 shows the rotor with the special blades mounted on flanges.

Their special layout, combined with the inverse rotation, allows to get satisfactory results already during the first passage, without producing soles and guaranteeing excellent drainage of the worked soil.

2.1.2 ENTERRADORA INVERSA PI

PRINCIPIO DE FUNCIONAMIENTO

Esta solución fue diseñada para optimizar la preparación del lecho de siembra en un solo paso, eliminando eventuales piedras o residuos vegetales.

El punto fuerte es el rotor porta cuchilla **(A)** (Fig. 3) equipado con herramientas específicas que, girando en sentido anti-horario, proyecta los escombros y/o cuerpos extraños contra una rejilla en forma de peine **(B)**.

Los materiales más grandes **(C)** caen en la ranura creada por el rotor y, posteriormente, cubiertos por una fina capa de tierra por medio de una barra niveladora **(D)**, obteniendo así un lecho de siembra perfecto.

Una palanca especial **(E)** ajusta la presión de la barra niveladora y, por lo tanto, un terreno más o menos compacto.

La rejilla de selección **(B)**, gracias a su sistema de vibración, realiza una función de tamiz, aún más en suelos húmedos y mojados y en situaciones particularmente pesadas, obteniendo así un paso fluido y continuo de la tierra.

Dependiendo del modelo, la profundidad de trabajo puede variar entre 100 y 250 mm utilizando los tornillos de ajuste.

Para permitir a la enterradora de operar en diferentes terrenos, **ALPEGO** ha diseñado y fabricado una tipología de rotor:

ELIC: se utiliza para triturar y enterrar los terrones presentes en terrenos particularmente áridos y arcillosos, utilizando herramientas especiales llamadas **LAME** que en terrenos arcillosos fracturan y proyectan los terrones hacia la grilla de selección.

En la **Fig. 4** se representa el rotor con las cuchillas especiales montadas en las bridas. Su particular disposición, combinada con la rotación inversa, permite obtener resultados satisfactorios ya en el primer paso, sin generar marcas de mecanizado y garantizando un excelente drenaje del suelo trabajado.

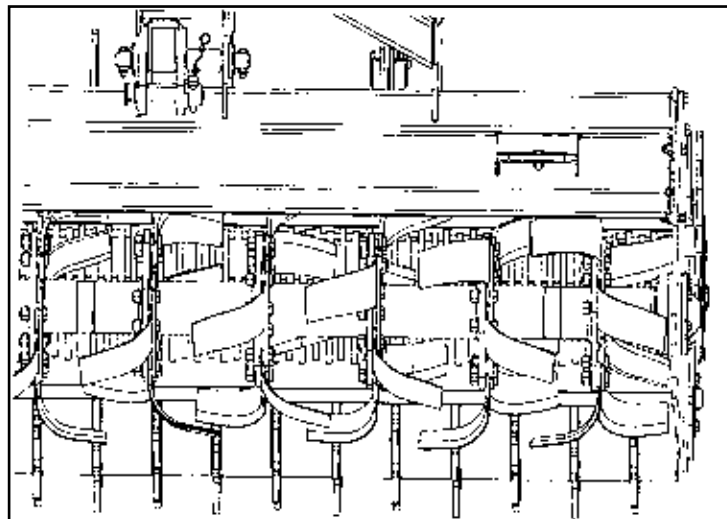

Fig./Abb. 4

ITALIANO
FRANÇAIS
DEUTSCH
2.2 VIBRAZIONI

La macchina nel suo complesso e nel suo normale funzionamento non trasmette vibrazioni importanti al trattore e quindi all'operatore.

Consultare comunque il manuale del trattore per la verifica delle vibrazioni trasmesse dallo stesso.

2.3 CONDIZIONI AMBIENTALI

L'ambiente di lavoro in cui la macchina opera deve essere idoneo e conforme alle prescrizioni vigenti.

Temperatura esterna +5° a +50° MAX.

Al di fuori di questi valori ci potrebbero essere dei problemi all'impianto dell'olio idraulico.

2.4 DESCRIZIONE MACCHINA (Fig. 5-6)

- 1) Attacco terzo punto.
- 2) Spinotti attacco al trattore.
- 3) Cambio di velocità.
- 4) Riduttori laterali.
- 5) Ganci chiusura.
- 6) Cilindri chiusura.
- 7) Rotore con mazze.
- 8) Rullo livellatore posteriore.
- 9) Gancio sostegno cardano.
- 10) Giunto cardanico laterale.
- 11) Cofano posteriore.
- 12) Protezione antifor. Anteriori.
- 13) Protezione Presa di Forza.
- 14) Vomere centrale.
- 15) Vomeri laterali.
- 16) Gamba di sostegno.
- 17) Barra fanali posteriore.

2.2 VIBRATIONS

La machine dans son ensemble et dans son fonctionnement normal ne transmet pas de vibrations importantes au tracteur et par conséquent à l'opérateur.

Consulter tout de même le manuel du tracteur pour la vérification des vibrations transmises à ce dernier.

2.3 CONDITIONS ENVIRONNEMENTALES

Le lieu de travail où la machine opère doit être approprié et conforme aux prescriptions en vigueur.

Température à l'extérieur +5° à +50° MAXI.

En dehors de ces valeurs il pourrait y avoir des problèmes à l'installation de l'huile hydraulique.

2.4 DESCRIPTION DE LA MACHINE (Fig. 5-6)

- 1) Attelage en 3 points.
- 2) Cheville attelage au tracteur.
- 3) Réducteur ou boîte de vitess.
- 4) Réducteurs latéraux.
- 5) Crochets de fermeture.
- 6) Vérins de fermeture.
- 7) Rotor avec lames
- 8) Rouleau de nivellement postérieur.
- 9) Crochet support cardan.
- 10) Cardan latéral.
- 11) Capot postérieur.
- 12) Protections antérieures contre les accidents.
- 13) Protection Prise de Force.
- 14) Soc centrale.
- 15) Soc latéral.
- 16) Béquilles de remisage.
- 17) Signalisation arrière.

2.2 VIBRATIONEN

Die Maschine in ihrer Gesamtheit und im normalen Betrieb überträgt dem Traktor und damit dem Bediener keine bedeutenden Vibrationen.

Konsultieren Sie auf alle Fälle das Handbuch des Traktors zur Prüfung der Vibrationen, die von diesem übertragen werden.

2.3 UMWELTLAGE

Der Arbeitsbereich der Maschine muss gemäß den Maßnahmen sein.

Außentemperatur +5° bis +50° MAX.

Außerhalb dieser Werte könnten Probleme in der Anlage des Hydrauliköls auftreten.

2.4 BESCHREIBUNG DER MASCHINE (Abb. 5-6)

- 1) Dreipunktgestänge.
- 2) Bolzen zur Kuppelung an den Schlepper.
- 3) Zahnradwechselgetriebe.
- 4) Seiten-Getriebe.
- 5) Verriegelungshaken.
- 6) Zylinder zum Falten.
- 7) Rotor mit Messern.
- 8) Hintere Stützwalze.
- 9) Gelenkwelle tragender Haken.
- 10) Seiten-Kardanwelle.
- 11) Hintere Haube.
- 12) Vordere Unfallschutz-Rohre.
- 13) Gelenkwellenschutz-Haube.
- 14) Mittige Schar.
- 15) Seiten-Spurlockerer.
- 16) Stützfuß.
- 17) Heckbalken mit Beleuchtung.

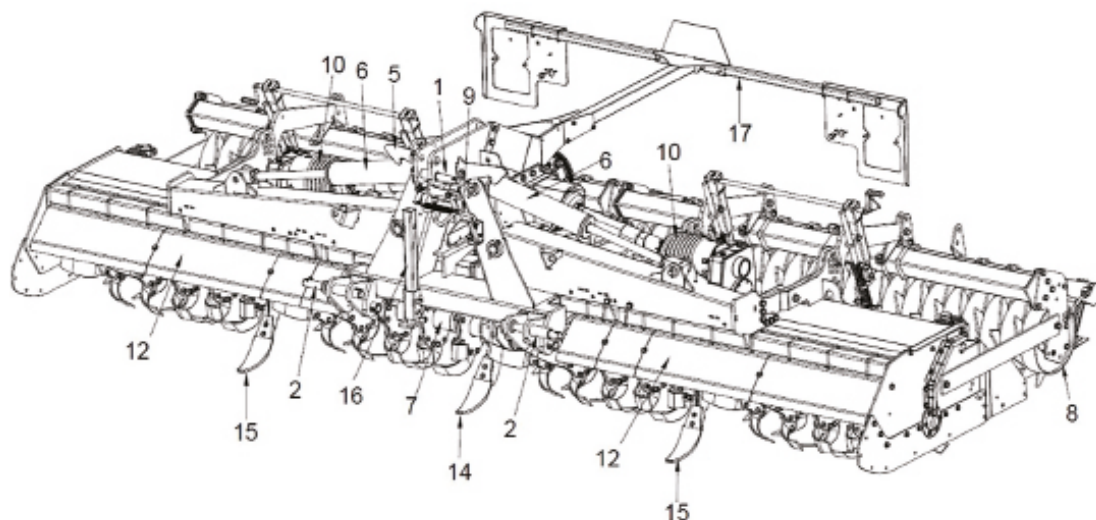
Fig./Abb. 5

ENGLISH

ESPAÑOL

2.2 VIBRATIONS

The machine, as one and when operating in standard conditions, does not release significant vibrations to the tractor nor to the worker.

At any rate, consult the tractor's manual for additional information concerning machine vibration.

2.3 ENVIRONMENTAL CONDITIONS

The machine working environment must be suitable and in line with the applicable standards.

External temperature +5° to 50° MAX.

Hydraulic oil may malfunction outside the above temperature range.

2.4 DESCRIPTION OF THE MACHINE (Fig. 5-6)

- 1) Third point linkage.
- 2) Pins for connection to tractor.
- 3) Speed change.
- 4) Lateral gearboxes.
- 5) Locking hooks.
- 6) Folding cylinders.
- 7) Rotor with blades.
- 8) Rear levelling roller.
- 9) Cardan support joint.
- 10) Lateral universal joint.
- 11) Rear bonnet.
- 12) Front protection devices.
- 13) Power Takeoff guards.
- 14) Central ploughshare.
- 15) Lateral track-eradicators.
- 16) Support leg.
- 17) Bar with rear lights.

2.2 VIBRACIONES

En general, si funciona normalmente la máquina no transmite vibraciones importantes al tractor y, por tanto, al operador. Consulte en todo caso el manual del tractor para verificar las vibraciones transmitidas por el mismo.

2.3 CONDICIONES AMBIENTALES

El ambiente de trabajo en que opera la máquina debe ser idóneo y conforme a las prescripciones vigentes.

Temperatura externa +5° a +50° MÁX.

Al margen de estos valores pueden producirse problemas en el equipo del aceite hidráulico.

2.4 DESCRIPCIÓN DE LA MÁQUINA (Fig. 5-6)

- 1) Conexión tercer punto.
- 2) Enchufes conexión al tractor.
- 3) Cambio de velocidad.
- 4) Reductores laterales.
- 5) Ganchos de seguridad.
- 6) Cilindros de cierre.
- 7) Rotor con martillos.
- 8) Rollo nivelador posterior.
- 9) Gancho sostén cardán.
- 10) Junta cardanica lateral.
- 11) Capó posterior.
- 12) Protecciones antiinfort. anteriores.
- 13) Protección Toma de Fuerza.
- 14) Reja central.
- 15) Rejas de arado laterales.
- 16) Pata de apoyo.
- 17) Barra de luces trasera.

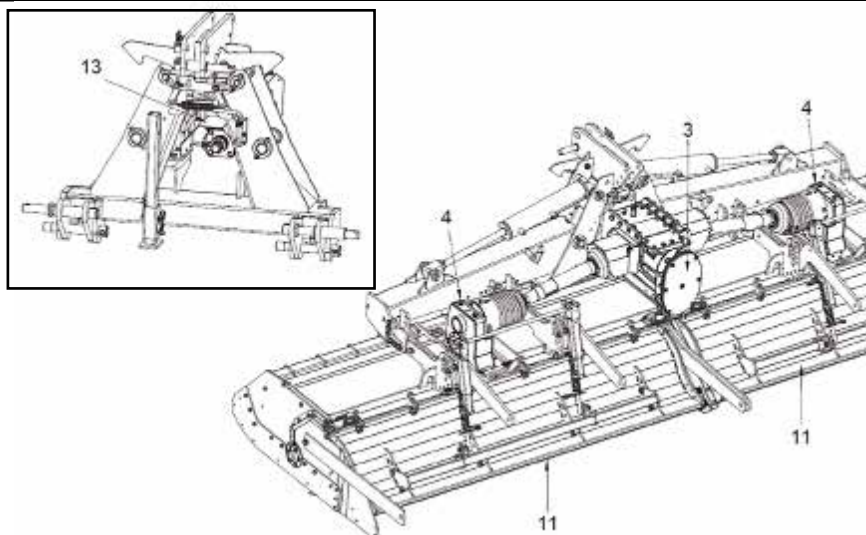
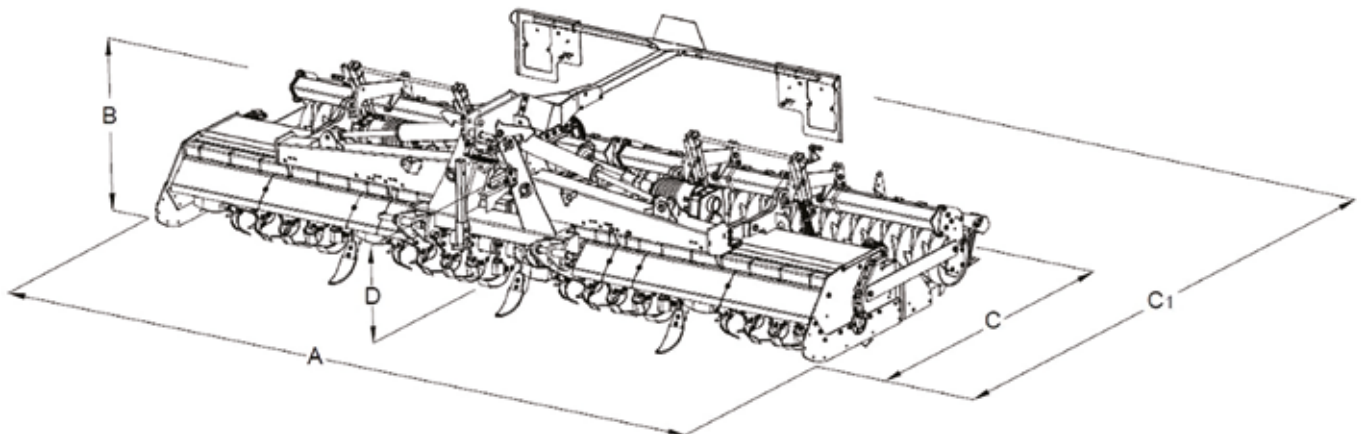

Fig./Abb. 6

**2.5 DATI TECNICI / DONNÉES TECHNIQUES / TECHNISCHE DATEN
TECHNICAL DATA / DATOS TECNICOS**

MOD.	Largh.di lavoro	Potenza min/max	Cat. attacchi	Profilo P.d.F.	N° giri P.d.F.	Giri rotor da/a	Diametro rotore	Profon. max	N° zappe	N° aste rastrello posteriore	Peso con rullo PK
	Larg. de travail	Puissance min/max	Cat. attaque	Profil P.d.F.	N° tour P.d.F.	Tour rotor de/ou	Diamètre Rotor	Profon. max	N° dents	N° tiges Grille arrière	Poid avec rouleau PK
	Arbeit breit	Kraft min/max	Kat. lenker	Profil Zapfwelle	Dreh. num. Zapfwelle	Dreh. rotor aus/zu	Durchmesser des Rotors	Tiefe max	Zahnnum	Anzahl des hinteren Striegels	Gewicht mit PK walze
	Width of work	Power min/max	Cat. coupling	Profil RPM	Number RPM	RPM rotor from/at	Rotor diameter	Depth max	Number tines	N° rods of the rear grid	Weight with PK roller
	Largu. de trabajo	Potencia min/max	Cat. ataques	Perfil T.d.F.	Vueltas T.d.F.	Vueltas rot. por/a	Diámetro del rotor	Profund max	N. dientes	N° varillas rastrillo posterior	Peso con rodillo PK
	mm	Kw					mm	mm			Kg
PF-360	3720	96-191	3° - 4N°	1"3/8 Z=6	1000	189/274	540	240	48	-	2275
PF-400	4051	103-191							48		2550
PF-460	4525	111-191							60		2840
PF-500	4995	119-191							60		3080
PI-360	3720	96-191							48		2970
PI-400	4051	103-191							48		3072
PI-460	4525	111-191							60		3210
PI-500	4995	119-191	60	3324							

Fig./Abb. 7

DIMENSIONI - DIMENSION - DIMENSION - DIMENSIONS - DIMENSION

MOD.	A (mm)	A1 (mm)	B (mm)	B1 (mm)	C (mm)	C1 (mm)	D (mm)
PF-360	3790	2500	1420	2100	2145	2395	815
PF-400	4125			2270			
PF-460	4594			2500			
PF-500	5065			2740			
PI-360	3790			2100	2360	2500	
PI-400	4125			2270			
PI-460	4594			2500			
PI-500	5065			2740			

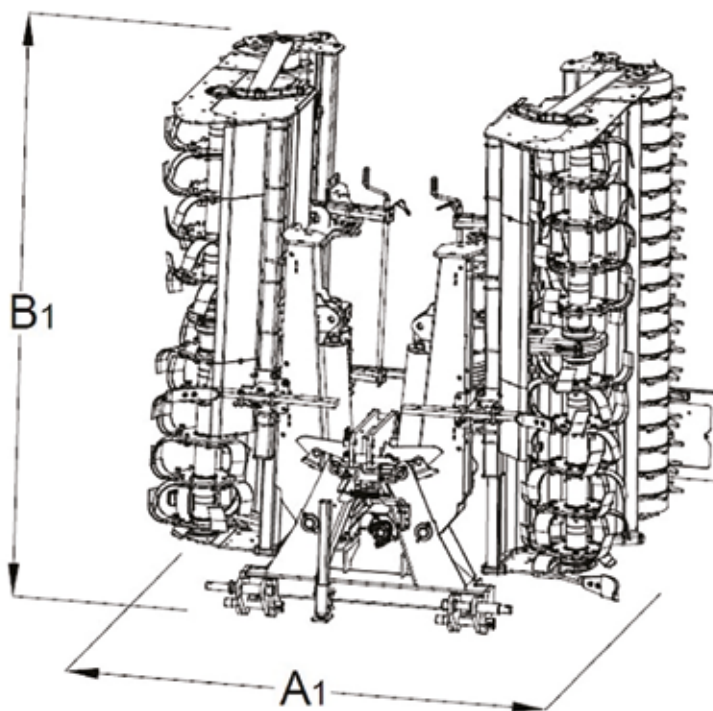



Fig./Abb. 8

ITALIANO

FRANÇAIS

DEUTSCH

2.5.1 ACCESSORI

 La macchina può essere fornita di diversi accessori; ad ogni applicazione tenere presente che variano i pesi della macchina e quindi verificare che non venga compromessa la stabilità del trattore.

Per quanto riguarda l'installazione e l'uso degli eventuali accessori fare riferimento alla documentazione allegata agli accessori stessi.

2.5.2 LIVELLO SONORO

 Se il trattore è equipaggiato di cabina il livello sonoro dipenderà dal livello di isolamento della cabina stessa.

Se il trattore non è equipaggiato di cabina o funziona con i finestrini aperti il livello di rumore emesso dalla macchina in lavoro misurato ad una distanza di 200 mm dalla finestra posteriore è superiore a 85 dBA, per cui si consiglia l'uso di cuffie di protezione come previsto dalle norme di diversi paesi.

2.5.3 IDENTIFICAZIONE DEL GIUNTO CARDANICO

La macchina può essere fornita completa di giunto cardanico dotato di dispositivo di sicurezza contro i sovraccarichi (come da Fig. 9-10-11-12); è vietato scambiarlo con altri giunti cardanici diversi dall'originale. Leggere attentamente le istruzioni contenute nel libretto allegato al giunto cardanico. **Attenzione: non invertire i giunti cardanici laterali con quello centrale.**

2.5.1 ACCESSOIRES

 La machine peut être dotée d'accessoires divers; n'oubliez pas à chaque application que les poids de la machine changent et qu'il faut donc maintenir la stabilité du tracteur.

Concernant l'installation et l'utilisation des différents accessoires, veuillez vous référer aux notices correspondantes de ces accessoires.

2.5.2 NIVEAU SONORE

 Si le tracteur est doté de cabine, le niveau sonore dépend du degré d'isolament de la même cabine.

Si le tracteur n'est pas doté de cabine ou s'il roule avec les vitres ouverts, le niveau des bruits émis par la machine pendant son fonctionnement, mesuré à une distance de 200 mm. du vitre postérieur, est supérieur à 85 dBA. Nous conseillons dans ce cas l'utilisation de casques de protection ,selon les normes de différents pays.

2.5.3 IDENTIFICATION DU JOINT DE CARDAN

La machine peut être fournie avec le joint de cardan doté de dispositif de sécurité contre les surcharges (voir Fig. 9-10-11-12). Il est interdit de le remplacer par d'autres joints de cardan différents de l'original. Lire avec attention les instructions contenues dans le manuel fourni avec le joint de cardan. **Attention: ne pas inverser les cardans lateraux avec la cardan central.**

2.5.1 ZUBEHÖR

 Alpego bietet eine Vielzahl an Extra Ausstattungen und Variationen zu den Maschinen. Bitte bedenken Sie, dass jede Ausstattung auch das Gewicht der Maschine verändert. Beachten Sie die Stabilität und Zulassung Ihres Traktor's.

Bezüglich der Montage und Verwendung der möglichen Zubehöre in den den Zubehören beiliegenden Unterlagen nachschlagen.

2.5.2 SCHALL-PEGEL

 Ist der Schlepper komplett mit Kabine, so ist der Schall-Pegel von der Isolierung-Klasse der Kabine abhängig.

Ist der Schlepper nicht mit einer Kabine ausgerüstet oder sollte man bei offenen Fenstern arbeiten, so überschreitet der Schall-Pegel der arbeitenden Maschine – gemessen bei einer Entfernung von 200mm vom hinteren Fenster - 85 dBA. Deswegen wird die Verwendung von einem Gehörschutz empfohlen, die von den Vorschriften verschiedener Ländern vorgesehen werden.

2.5.3 BESCHREIBUNG DER GELENKWELLE

Wir können die Maschine komplett mit einer Sicherheitsvorrichtung gegen die Überlastung versehenen Gelenkwelle liefern (wie im Abb. 9-10-11-12 dargestellt). Es wird streng untersagt, diese mit Gelenkwellen zu ersetzen, die sich von der ursprünglichen Gelenkwelle unterscheiden. Bitte, lesen Sie sorgfältig die in der Betriebsanleitung der Gelenkwelle enthaltenen Anweisungen. **Achtung: Verwechseln Sie nicht die seitlichen Gelenkwellen mit der zentralen Gelenkwelle.**

GIUNTO CARDANICO CENTRALE / CARDAN CENTRAL / ZENTRALE KARDANWELLE / CENTRAL UNIVERSAL JOINT / CARDAN CENTRAL

MOD. PF4 / PI2 400-460-500

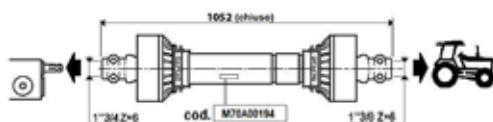

MOD. PF4 A / PI2 A 360

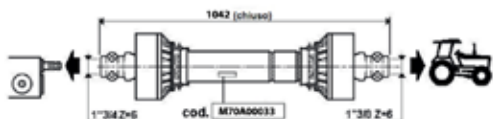

MOD. PF4 F 360

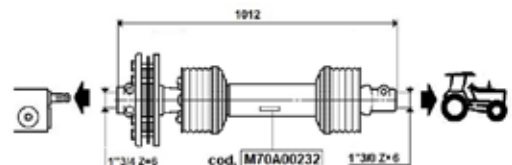

Fig./Abb. 9

ENGLISH

ESPAÑOL

2.5.1 OPTIONAL



The machine can be equipped with different options; whenever something is added to the machine, its weight changes, therefore always make sure that the stability of the tractor has not been compromised.

For the assembly and the use of eventual options, please refer to the documentation which is supplied with said options.

2.5.2 SOUND LEVEL



If the tractor has the cab, the sound level depends on the type of insulation of the cab.

If the tractor has no cab or if the windows are open, the sound level of the machine when this is working, at a of 200 mm. from the rear window exceeds 85 dBA, therefore we suggest to use soundproofing headphones as prescribed by the laws of several Countries.

2.5.3 IDENTIFYNG THE DRIVE SHAFT

The machine could be supplied provided with drive shaft with safety device against the overloads (as shown in the Fig. 9-10-11-12); it is forbidden to replace this joint with any other type of drive shafts differing from the original one.

Read carefully the instructions contained in the booklet accompanying the drive shaft. **Pay attention: don't exchange the side universal joint with the central one.**

2.5.1 ACCESORIOS



La máquina puede ser entregada con diversos accesorios; a cada aplicación tener presente que varían los pesos de la máquina por lo tanto verificar que no quede comprometida la estabilidad del tractor.

En cuanto a la instalación y uso de accesorios, consulte la documentación que acompaña a los propios accesorios.

2.5.2 NIVEL SONORO



Si el tractor está equipado de cabina, el nivel sonoro dependerá del nivel de aislamiento de la cabina misma.

Si el tractor no está equipado con cabina o funciona con las ventanillas abiertas, el nivel de ruido emitido por la máquina trabajando medido a una distancia de 200 mm. de la ventana posterior es superior a 85 dBA, por lo cual se aconseja usar protecciones de ruido como está previsto por las normas de muchos países.

2.5.3 IDENTIFICACIÓN DE LA JUNTA CARDÁNICA

La máquina puede ser provista de junta cardánica dotada de dispositivo de seguridad contra las sobrecargas (como indica la Fig. 9-10-11-12), está prohibido cambiarlo con otras juntas cardánicas diversas de la original.

Leer atentamente las instrucciones contenidas en el librito adjunto a la junta cardánica. **Atención: no inviertir los empalmes cardánicos laterales con el central.**

GIUNTI CARDANICI LATERALI / CARDANS LATÉRAUX / SEITEN-GELENKWELLEN / LATERAL UNIVERSAL JOINTS / CARDANES LATERALES

MOD. PF4 / PI2 360

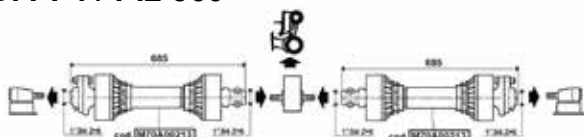

MOD. PF4 A 400

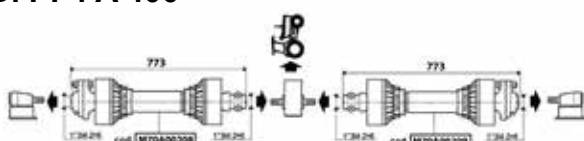

MOD. PF4 F 460

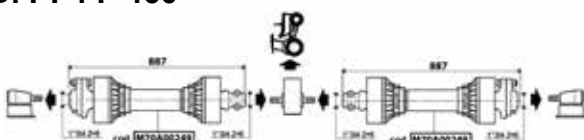
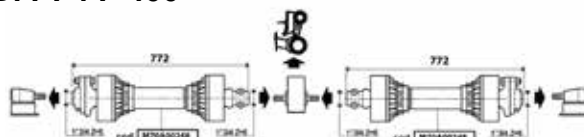
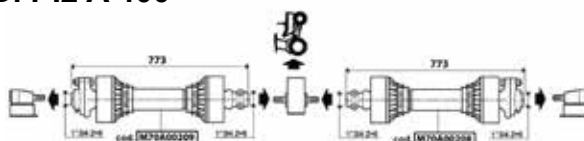

Fig./Abb. 10

MOD. PF4 F 400



MOD. PI2 A 400



MOD. PF4 A 460

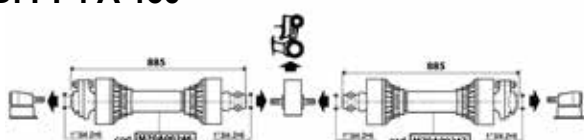

Fig./Abb. 11

ITALIANO

FRANÇAIS

DEUTSCH

2.6 TABELLA RULLI

Ogni macchina deve essere dotata posteriormente del rullo livellatore che oltre a livellare e sostenere la macchina è anche un importante elemento di sicurezza perchè impedisce posteriormente il contatto con il rotore. In particolare le frese e gli interrassassi pieghevoli POKER vanno sempre abbinati a 2 rulli che corrispondono alla metà della larghezza di lavoro della macchina stessa.

2.6 TABLEAU ROULEAU

Chaque machine doit être dotée du rouleau de nivellement postérieur qui sert à niveler et à supporter la machine. Il s'agit aussi d'un élément de sécurité important parce qu'il empêche le contact postérieur avec les rotors. Ainsi, les fraises et enfousseurs de pierres repliable POKER seront toujours associées à 2 rouleaux qui correspondent à moitié de la largeur de travail de la même machine.

2.6 WALZE TABELLE

Jede Maschine muss hinten mit einer Nivellierungswalze ausgestattet werden. Diese dient nicht nur dazu, die Maschine zu stützen und den Boden zu nivellieren, sondern sie stellt auch ein wichtiges Sicherheitselement dar, weil die Walze den Kontakt mit den Rotoren von hinten verhindert. Im Falle der faltbaren POKER- Fräsen und -Umkehrfräsen sind immer 2 Walzen vorhanden. Jede entspricht der Hälfte der Arbeitsbreite der Maschine.

DESCRIZIONE E FIGURA DESCRIPTION ET FIGURE BESCHREIBUNG UND ABBILDUNG DESCRIPCIÓN Y FIGURA	COD.	MOD.	D mm	L mm	Kg	Da montare su: A monter sur: Zu montieren auf: To assemble on: A montaren:
RULLO SPIRAL ROULEAU SPIRAL / SPIRAL WALZE SPIRAL ROLLER / RODILLO SPIRAL 	S00A00013	SP3-205	450	2050	145	PF-400 / PI-400
	S00A00019	SP3-230		2300	150	PF-460 / PI-460
	S00A00014	SP3-250		2500	175	PF-500 / PI-500
	S00A00021	SP5N-205	520	2050	190	PF-400 / PI-400
	S00A00015	SP5N-250		2500	225	PF-500 / PI-500
RULLO PACKER ROULEAU PACKER / PACKER WALZE PACKER ROLLER RODILLO PACKER 	S10A00061	PK3-190	480	1900	230	PF-360 / PI-360
	S10A00015	PK3-205		2050	240	PF-400 / PI-400
	S10A00021	PK3-230		2300	260	PF-460 / PI-460
	S10A00017	PK3-250	520	2500	285	PF-500 / PI-500
	S10A00024	PK5N-205		2050	290	PF-400 / PI-400
	S10A00032	PK5N-250		2500	345	PF-500 / PI-500

GIUNTI CARDANICI LATERALI / CARDANS LATÉRAUX / SEITEN-GELENKWELLEN / LATERAL UNIVERSAL JOINTS / CARDANES LATÉRALES

MOD. PI2 A 460

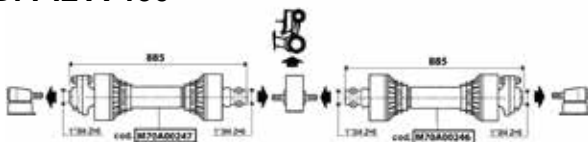

MOD. PF4 A 500

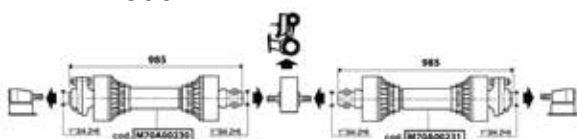

MOD. PF4 F 500

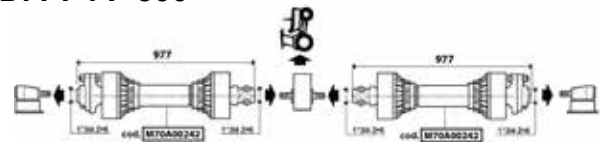

MOD. PI2 A 500

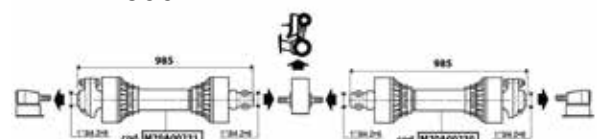

Fig./Abb. 13

ENGLISH

ESPAÑOL



2.6 ROLLER TABLE



Each machine shall be provided with the rear levelling roller which, besides being a levelling and supporting element, is also an important safety element preventing the rear contacts with the rollers. In the case of the foldable POKER rotary cultivators and stone buriers 2 rear rollers are always present. The width of each of them is half the working width of the machine.

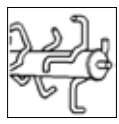
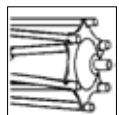

Cada máquina debe estar dotada posteriormente del rolo nivelador que además de nivelar y sustentar la máquina también es un importante elemento de seguridad porque impide posteriormente el contacto con el rotor. En particular las fresadoras y las enterradoras de piedras plegables POKER van siempre junto con 2 rodillos que corresponden a la mitad del ancho de trabajo de la grada misma.

DESCRIZIONE E FIGURA DESCRIPTION ET FIGURE BESCHREIBUNG UND ABBILDUNG DESCRIPTION AND FIGURES DESCRIPCIÓN Y FIGURA	COD.	MOD.	 D mm	 L mm	 Kg	Da montare su: A monter sur: Zu montieren auf: To assemble on: A montaren:
RULLO SPUNTONI ROULEAU A POINTES STACHELWALZE SPIKED ROLLER/RODILLO PUNTAS 	S15A00027	P41-205	480	2050	125	PF-400 / PI-400 PF-460 / PI-460 PF-500 / PI-500 PF-400 / PI-400 PF-500 / PI-500
	S15A00028	P41-230		2300	145	
	S15A00029	P41-250	2500	150		
	S15A00040	P5N-205	2050	200		
	S15A00044	P5N-250	2500	240		
RULLO A GABBIA ROULEAU A CAGE / STABLWALZE CAGED ROLLER/RODILLO DE JAULA 	S05A00013	G4-205	420	2050	125	PF-400 / PI-400 PF-460 / PI-460 PF-500 / PI-500 PF-400 / PI-400 PF-500 / PI-500
	S05A00014	G4-230		2300	135	
	S05A00015	G4-250	2500	145		
	S05A00019	G5N-205	2050	180		
	S05A00023	G5N-250	2500	200		

ITALIANO
2.7 CARATTERISTICHE DEI RULLI

- **RULLO SPIRAL.** Il rullo Spiral è ottimo per preparare il letto, costipa correttamente il terreno e lascia in superficie il terreno rigato diagonalmente ciò facilita la semina, in particolare le coperture dei semi garantendo alla seminatrice costanza di profondità. Può lavorare anche su terreni leggermente umidi.
- **RULLO PACKER.** Ha la funzione di compattare il terreno in superficie, può lavorare anche su terreni umidi ma non particolarmente collosi.
- **RULLO SPUNTONI.** Il rullo spuntoni è indicato per lavorare su terreni molto umidi, argillosi e particolarmente collosi che non sopportano il minimo schiacciamento superficiale.
- **RULLO A GABBIA.** Il rullo a gabbia, contrariamente al rullo Packer, lascia soffice il terreno, è ideale su terreno asciutto e non coloso.

**SEZIONE 3
SICUREZZA**
3.1 NORME DI SICUREZZA E RISCHI RESIDUI

Di seguito sono elencate le norme di sicurezza da rispettare prima e durante l'uso della macchina.

3.1.1 ISTRUZIONE

- Si raccomanda all'operatore o qualsiasi persona che interagisca con la macchina, di leggere attentamente il manuale prima di ogni intervento.
- Accertarsi che le seguenti istruzioni siano lette e capite e che diventino di normale applicazione nell'uso e nella manutenzione della macchina.
- La mancata osservanza o trascuratezza delle norme di sicurezza nell'uso e manutenzione della macchina è causa di incidenti.

 **IMPORTANTE:** Qualora la macchina sia destinata ad essere utilizzata anche da persone che non comprendono alcuna lingua del presente manuale, dovrà essere cura dell'importatore o del datore di lavoro (o dell'utilizzatore della macchina) effettuare le traduzioni delle istruzioni per l'uso nella lingua comprensibile dagli utilizzatori.

 **IMPORTANTE!** L'operatore è tenuto a svolgere solo ed esclusivamente le operazioni descritte in questo manuale; se si rendesse

FRANÇAIS
2.7 CARACTÉRISTIQUES DES ROULEAUX

- **ROULEAU SPIRAL.** Le rouleau spiral est excellent pour la préparation du lit, pour le tassement adéquat du terrain; il laisse en surface des lignes diagonales qui facilitent l'ensemencement, notamment les couvertures des graines, et garantit une profondeur constante du semoir. Il peut travailler aussi sur des terrains légèrement humides.
- **ROULEAU PACKER.** Il tasse la surface du terrain; il peut travailler même dans des terrains humides mais pas très compacts.
- **ROULEAU A POINTES.** Le rouleau à pointes sert à travailler sur des terrains très humides, argileux et très compacts qui ne supportent aucun écrasement superficiel.
- **ROULEAU A CAGE.** Contrairement au rouleau packer, le rouleau à cage laisse le terrain souple. Son application idéale concerne un terrain sec et non compact.

**SECTION 3
SECURITE**
3.1 NORMES DE SECURITE ET AUTRES RISQUES

Les normes de sécurité à respecter avant et pendant l'utilisation de la machine sont énoncées ci-après.

3.1.1 INSTRUCTIONS

- On recommande à l'opérateur ou à toute autre personne qui manipule la machine, de lire complètement le manuel avant chaque intervention.
- S'assurer que les instructions suivantes soient lues et bien comprises et, qu'elles deviennent une application normale dans l'utilisation et l'entretien de la machine.
- Le non-respect ou la négligence des normes de sécurité dans l'utilisation et l'entretien de la machine sont des causes d'accidents.

 **IMPORTANT:** Dans le cas où la machine serait destinée à être utilisée également par des personnes qui ne comprennent aucune langue du présent manuel, il incombe à l'importateur ou à l'employeur (ou de l'utilisateur de la machine) d'effectuer les traductions pour l'utilisation dans la langue connue par les utilisateurs.

 **IMPORTANT!** L'opérateur est tenu à effectuer uniquement et exclusivement les opérations décrites dans ce manuel, s'il est nécessaire d'effectuer des opérations ou des inter-

DEUTSCH
2.7 EIGENSCHAFTEN DER NACHLAUFWALZEN

- **SPIRAL WALZE.** Die SpiralWalze erweist sich als optimal für die Anfertigung des Bettes, sie drängt geradlinig den Boden zusammen und läßt auf der Oberfläche den diagonal geritzten Boden, somit die Saat und insbesondere die Bedeckung des Saatguts erleichternd, in dem man der Säemaschine eine konstante Tiefe garantiert. Die Walze kann auch auf leicht angefeuchtetem Boden arbeiten.
- **PACKER WALZE.** Die Funktion der Packer Walze ist die Befestigung des Bodens. Die Walze kann auch auf angefeuchtetem aber nicht besonders klebrigem Boden arbeiten.
- **ZINKEN WALZE.** Die Walze mit zinken der Bearbeitung von feuchtem und lehmigem Boden, dessen Oberfläche keinerlei Quetschung verträgt.
- **STABWALZE.** Im Gegensatz zur Packer Walze läßt die Stabwalze den Boden weich. Ihre ideale Anwendung ist auf trockenem und nicht klebrigem Boden.

**TEIL 3
SICHERHEIT**
3.1 SICHERHEITSNORMEN UND RESTRIKTIKEN

Folgend werden die Sicherheitsvorschriften aufgeführt, die vor und während dem Gebrauch der Maschine beachtet werden müssen.

3.1.1 ANLEITUNG

- Man empfiehlt dem Bediener oder jeglicher Person, die mit der Maschine tätig ist, das Handbuch vor jedem Eingriff vollständig zu lesen.
- Versichern Sie sich, dass die folgenden Anleitungen gelesen und verstanden werden und, dass sie zu einer normalen Gebrauchs- und Wartungsanwendung der Maschine werden.
- Die Nichtbeachtung oder Vernachlässigung der Sicherheitsvorschriften im Gebrauch und der Wartung der Maschine sind Ursachen für Unfälle.

 **WICHTIG:** Falls die Maschine auch zum Gebrauch seitens Personen bestimmt ist, die keine der Sprachen des vorliegenden Handbuchs verstehen, obliegt die Übersetzung der Gebrauchsanleitung in eine dem Benutzer der Maschine verständliche Sprache dem Importeur oder dem Arbeitgeber (oder dem Benutzer der Maschine).

 **WICHTIG!** Der Bediener ist verpflichtet, nur und ausschließlich die in diesem Handbuch beschriebenen Vorgänge durchzuführen; wenn es notwendig sein sollte, verschiedene von den folgend beschriebenen Vorgängen oder Ein-

ENGLISH

ESPAÑOL

2.7 ROLLER SPECIFICATIONS

- **SPIRAL ROLLER.** The spiral roller is excellent in the preparation of the seedbed, makes the soil rightly compact and leaves on the surface a transversally striped soil. This fact makes the seeding easier and the covering of the seeds in particular, ensuring the constant depth of the sowing machine.
- **PACKER ROLLER.** The packer roller has the function of compacting the soil.
- **SPIKE ROLLER.** The spike roller is used in case of working on very wet and clayey soils which cannot bear any minimum superficial squashing.
- **CAGE ROLLER.** The cage roller, contrary to the packer roller, leaves a soft soil.

2.7 CARACTERÍSTICAS DE LOS RODILLOS

- **ROLLO ESPIRAL:** El rollo espiral óptimo para preparar el lecho, prepara el terreno y deja en superficie el terreno rayado diagonalmente o sea facilita la siembra, en particular la cubierta de las semillas garantizando a la sembradora constancia de profundidad. Puede trabajar también sobre los terrenos un poco húmedos.
- **ROLLO PACKER:** Tiene la función de compactar el terreno en superficie, puede trabajar también en terrenos húmedos pero no particularmente pegajosos.
- **ROLLO PUNTAS:** El rollo puntas sirve para trabajar sobre terrenos muy húmedos y arcillosos y particularmente pegajosos que no soportan el mínimo aplastamiento superficial.
- **ROLLO JAULA:** El rollo jaula contrariamente al rollo packer deja suave el terreno, la aplicación ideal es sobre terreno seco y no pegajoso.

SECTION 3 SAFETY

3.1 SAFETY RULES AND RESIDUAL RISKS

Listed below are the safety rules to be complied with before and during machine use.

3.1.1 INSTRUCTIONS

- The operator or any person interacting with the machine must carefully read the manual before any intervention.
- Make sure that the following instructions are read and understood and that they become routine procedure in machine use and maintenance.
- Failure to comply with or carelessness in following the safety rules for machine use and maintenance are cause of accidents.

 **IMPORTANT:** Whenever the machine is intended for use by people who do not understand any language in this manual, it is the importer or employer (or end user) responsibility to translate the instructions into the language the users understand.

 **IMPORTANT!** The operator must only and exclusively perform the operations described in this manual. If any or additional operations or interventions from what indicated in this manual are necessary,

SECCIÓN 3 SEGURIDAD

3.1 NORMAS DE SEGURIDAD Y RIESGOS RESIDUALES

Se detallan a continuación las normas de seguridad para respetar antes y durante el uso de la máquina.

3.1.1 INSTRUCCIONES

- Se recomienda al operario o a cualquier persona que trabaje con la máquina, de leer completamente el manual antes de cada intervención.
- Asegurarse que las siguientes instrucciones sean leídas y entendidas, y que sean de normal aplicación en el uso y en el mantenimiento de la máquina.
- La falta de aplicación de las normas de seguridad en el uso y mantenimiento de la máquina son causa de incidentes.

 **IMPORTANTE:** Si la máquina está destinada a ser utilizada también por personas que no comprenden ninguno de los idiomas del presente manual el importador o el empleador (o el usuario de la máquina) deberán efectuar las traducciones de las instrucciones de uso en el idioma que comprenden los usuarios.

 **¡IMPORTANTE!** El operador deberá realizar sólo y exclusivamente las operaciones descritas en este manual, si es necesario efectuar operaciones o intervenciones distintas

ITALIANO

necessario effettuare operazioni o interventi diversi da quelli descritti di seguito, contattare la Ditta Costruttrice che darà le informazioni che riterrà più opportune a seconda dei casi. La Ditta si solleva da ogni responsabilità per danni a cose o a persone.

- Per ogni operazione da eseguire sulla macchina si fa riferimento ai livelli di qualifica descritti precedentemente, per individuare il personale abilitato a svolgerla.



La manomissione/sostituzione non autorizzata di una o più parti o gruppi della macchina, l'uso di accessori, di utensili, di materiali di consumo diversi da quelli raccomandati dal costruttore, possono rappresentare pericolo di infortunio e sollevano il costruttore da responsabilità civili e penali.



Le eventuali modifiche vanno richieste direttamente alla Ditta costruttrice specificando tutti i dati caratteristici della macchina e le motivazioni; in caso di approvazione, devono essere eseguite solo da personale autorizzato dalla Ditta Costruttrice e su precise indicazioni della Stessa.



Il Costruttore si esonera da ogni responsabilità per ogni eventuale danno a persone o cose causati da negligenza nella lettura e nella messa in pratica delle procedure e/o delle istruzioni contenute nel manuale.

3.1.2 COMPETENZE E CONTROLLI

- Installazione, messa in funzione e manutenzione straordinaria della macchina devono essere eseguiti da persone qualificate.
- La macchina deve essere comandata e controllata da una persona al fine di evitare condizioni pericolose alla propria sicurezza e a quella di altre persone.
- Prima di usare la macchina, accertarsi che qualsiasi condizione pericolosa per la sicurezza sia stata opportunamente eliminata.
- Non lubrificare la macchina quando questa è in funzione.
- Avvertire i responsabili preposti d'ogni eventuale modifica realizzata sulla macchina o irregolarità di funzionamento che possano pregiudicarne la sicurezza.

FRANÇAIS

ventions différentes de celles décrites ci-après, contacter le constructeur qui donnera les informations qu'il considérera plus opportunes selon les cas. L'entreprise décline toute responsabilité pour les dommages aux choses et aux personnes.

- Pour toute opération à effectuer sur la machine se référer aux niveaux de qualification décrits déjà, pour déterminer le personnel apte à l'effectuer.



L'effraction/la substitution non autorisée d'une ou plusieurs parties ou groupes de la machine, l'utilisation d'accessoires, d'outils, de matériels de consommation différents de ceux qui sont recommandés par le constructeur, peuvent représenter un danger d'accident et libèrent le constructeur des responsabilités civiles et pénales.



Les éventuelles modifications sont directement demandées à la Société Constructrice en spécifiant toutes les données caractéristiques de la machine et les motivations; en cas d'acceptation, elles doivent être exécutées uniquement par un personnel autorisé par la Société Constructrice selon ses précises indications.



Le Constructeur décline toute responsabilité pour tout dommage éventuel aux personnes ou choses, causé par la négligence dans la lecture ou dans la mise en pratique des procédures et/ou des instructions contenues dans le manuel.

3.1.2 COMPÉTENCES ET CONTRÔLES

- Installation, mise en fonction et entretien spécial de la machine doivent être exécutés par des personnes qualifiées.
- La machine doit être commandée et contrôlée par une seule personne afin d'éviter des conditions dangereuses vis-à-vis de la propre sécurité et de celle d'autres personnes.
- Avant d'utiliser la machine, s'assurer que toute condition dangereuse ait été opportunément éliminée.
- Ne pas lubrifier la machine lorsqu'elle est en fonction.
- Avertir les responsables préposés pour chaque modification éventuelle réalisée sur la machine ou irrégularité de fonctionnement qui peuvent compromettre la sécurité.
- Pendant le travail, se conformer scrupu-

DEUTSCH

griffen durchzuführen, wenden Sie sich an den Hersteller, der Ihnen die Informationen, die er je nach den Umständen für am geeignetsten hält, geben wird. Das Unternehmen übernimmt keine Verantwortung für Schäden an Gegenständen oder an Personen.

- Für jeden auf der Maschine auszuführenden Vorgang, muss Bezug auf das vorher beschriebene Qualifikationsniveau genommen werden, um das zur Durchführung geeignete Personal auszuwählen.



Die Beeinträchtigung/Austausch ohne Genehmigung von einem oder mehr Teilen oder Gruppen der Maschine, der Gebrauch des Zubehörs, der Werkzeuge und von Gebrauchsmaterial, das verschieden von dem vom Hersteller empfohlenen ist, kann eine Unfallgefahr darstellen und erheben den Hersteller von jeglicher zivil- und strafrechtlichen Haftung.



Eventuelle Änderungen müssen direkt beim Hersteller unter Angabe aller Kenndaten der Maschine und die Gründe dafür verlangt werden; bei Genehmigung dürfen sie nur durch autorisiertes Personal des Herstellerunternehmens und nach präzisen Hinweisen dergleichen durchgeführt werden.



Der Hersteller lehnt jede Verantwortung für alle eventuellen Schäden an Personen oder Gegenständen, die durch Nachlässigkeit im Lesen und in der praktischen Anwendung der Prozeduren und/oder der im Handbuch enthaltenen Anleitungen verursacht werden, ab.

3.1.2 KOMPETENZEN UND KONTROLLEN

- Die Installation, Inbetriebnahme und außerordentliche Wartung der Maschine müssen von qualifizierten Personen durchgeführt werden.
- Die Maschine muss von einer Person gesteuert und kontrolliert werden, um Gefahrenbedingungen für die eigene und die Sicherheit anderer zu vermeiden.
- Vor dem Gebrauch der Maschine versichern Sie sich, dass jegliche Gefahrenbedingung auf angemessene Weise beseitigt wurde.
- Schmierien Sie die Maschine nicht, wenn diese sich in Betrieb befindet.
- Jede eventuelle, vorgenommene Änderung an der Maschine oder Funktionsstörung, die die Sicherheit beeinträchtigen könnte, muss den zuständigen Verantwortlichen gemeldet werden.

ENGLISH

contact the Manufacturing Company. The Company will provide all the necessary informations according to the circumstances. The Company shall not be liable for injury to people or damage to property.

- For each operation that must be performed on the machine, refer to the qualification levels described previously to identify the personnel qualified to perform it.



Unauthorized tampering/replacement of one or more machine parts or units, or use of accessories, tools, or consumable materials other than those recommended by the Manufacturer can represent an accident risk and relieve the Manufacturer of civil and penal responsibility.



Possible modifications must be requested directly to Manufacturer specifying all the characteristic machine data and reasons; if approved, they must be carried out only by persons authorized by Manufacturer and according to the precise instructions of the same.



The Manufacturer is relieved of any responsibility for possible damage to persons or property caused by carelessness in reading and implementing the procedures and/or instructions given in the manual.

3.1.2 COMPETENCE AND CONTROLS

- Machine installation, starting up and extraordinary maintenance must be carried out by qualified persons.
- The machine must be commanded and controlled by a qualified person in order to avoid dangerous conditions for his safety and others.
- Before using the machine make sure that any conditions dangerous to safety have been opportunely eliminated.
- Do not lubricate the machine when it is running.
- Notify the persons in charge in case of any possible modification made on the machine or irregularity in its operation that could affect safety.
- During work, scrupulously comply with the signs and/or labels placed on the

ESPAÑOL

a las descritas a continuación contacte la empresa fabricante, que le facilitará la información que considere oportuna según los casos. La empresa se exime de cualquier responsabilidad por los daños a cosas o personas.

- Para cualquier operación a realizar en la máquina se debe hacer referencia a los niveles de calificación descritos anteriormente para identificar al personal capacitado para desempeñarla.



Un manejo inexperto/sustitución no autorizado de una o mas piezas o grupos de la máquina, el uso de accesorios, de útiles, de materiales de consumo diversos a aquellos recomendados por el fabricante, pueden conllevar peligro de accidente y liberan al fabricante de cualquier responsabilidad civil y penal.



Las posibles modificaciones deben ser solicitadas directamente a la empresa constructora especificando todos los datos, características de la máquina y los motivos; en caso de aprobación, deben ser realizadas sólo por personal autorizado por la empresa fabricante y con las indicaciones de esta.



El fabricante se exime de toda responsabilidad por el eventual daño a personas o cosas, causadas por negligencia en la lectura y en la puesta en práctica de los procedimientos y/o de las instrucciones contenidas en el manual.

3.1.2 COMPETENCIA Y CONTROLES

- Instalación, puesta en funcionamiento y mantenimiento extraordinario de la máquina deben ser efectuados por personas calificadas.
- La máquina debe ser comandada y controlada por una sola persona, a fin de evitar condiciones peligrosas a la propia seguridad y a la de otras personas.
- Antes de usar la máquina, asegurarse que cualquier condición peligrosa para la seguridad haya sido oportunamente eliminada.
- No lubricar la máquina cuando está en funcionamiento.
- Avisar a los responsables de cualquier modificación realizada en la máquina o irregularidades de funcionamiento que pudiesen perjudicar a la seguridad.
- Durante el trabajo atenerse escrupulosamente a las indicaciones de las señales

ITALIANO

- Durante il lavoro attenersi scrupolosamente alle indicazioni dei segnali e/o delle etichette poste sulla macchina.
- Non inserire parti del corpo nella macchina durante il funzionamento e dove sia segnalato il divieto.
- Gli operatori devono prestare attenzione ai rischi di intrappolamento e impigliamento dei vestiti e/o capelli lunghi negli organi in movimento; si raccomanda l'utilizzo di cuffie per il contenimento di capelli.
- È severamente vietato scaricare prodotti o scarti di produzione o comunque sostanze inquinanti nei corsi d'acqua, sul terreno e nell'ambiente. Tali prodotti o sostanze vanno raccolti in appositi contenitori, stoccati o riciclati e comunque non abbandonati nell'ambiente.
- Durante il funzionamento della macchina assicurarsi che nessun estraneo si avvicini incautamente alla stessa o ai comandi.
- È vietato l'accesso agli estranei in prossimità della macchina operativa (anche se in sosta).
- Nel caso di presenza di terzi (estranei o colleghi) nelle vicinanze della macchina, l'operatore deve sorvegliare sulla loro incolumità ed avvertirli dei pericoli.
- Nelle pause di lavoro non lasciare la macchina accesa (anche se inoperativa) ed incustodita. L'inosservanza di questa norma può essere causa di incidenti gravi.
- Prima di intervenire sulla macchina, assicurarsi che la macchina sia ferma e sia stata tolta la chiave di accensione dal trattore.
- Non utilizzare parti della macchina separate dal complesso o dalla configurazione prevista dal costruttore.
- Quando la macchina emette una rumorosità superiore a 85 decibel per 8 ore è necessario usare cuffie protettive o tappi per le orecchie, secondo le prescrizioni locali vigenti.
- Consentire l'uso della macchina solo a personale autorizzato, nonché adeguatamente formato, con età superiore ai 18 anni, e dotato di patente di guida.
- Non utilizzare la macchina in funzione marciando in retromarcia.
- Accertarsi della stabilità della macchina e della pendenza del terreno in cui si dovrà operare.
- Non usare la macchina in avaria anche solamente sospetta; avvertite altresì il Vostro rivenditore più vicino o direttamente il servizio tecnico clienti della **ALPEGO** delle irregolarità riscontrate

FRANÇAIS

- Ne pas introduire des parties du corps dans la machine pendant le fonctionnement et là où l'interdiction est signalée.
- Les opérateurs doivent faire attention aux risques d'empêchement et d'accrochage des vêtements et/ou cheveux longs dans les organes en mouvement; on recommande d'ailleurs l'utilisation de casques pour recouvrir les cheveux.
- Il est sévèrement interdit de décharger des produits ou déchets de production ou quoi qu'il en soit des substances polluantes dans les cours d'eau, dans le sol ou dans l'environnement. Ces substances ou produits doivent être récoltés dans des containers appropriés, stockés ou recyclés et de toute façon non abandonnés dans l'environnement.
- Pendant le fonctionnement de la machine, s'assurer qu'aucune personne étrangère ne s'approche imprudemment de celle-ci ainsi que de ses commandes.
- L'accès est interdit aux étrangers à proximité de la machine en marche (même si elle est à l'arrêt).
- Dans le cas de présence de tiers (personnes étrangères ou collègues) à proximité de la machine, l'opérateur a la responsabilité de surveiller et d'avertir les autres des dangers.
- Pendant les pauses, ne pas laisser la machine allumée (même si elle n'est pas opérationnelle) et sans surveillance. La non-observation de cette norme peut être la cause d'accidents graves.
- Avant d'intervenir sur la machine, vérifier qu'elle est arrêtée et que la clé de contact a été enlevée du tracteur.
- Ne pas utiliser des parties de la machine séparées de l'ensemble ou de la configuration prévue par le constructeur.
- Quand les machines émettent un bruit supérieur à 85 décibels pendant 8 heures de travail, il est nécessaire d'utiliser des casques de protection ou des bouchons pour les oreilles, selon les prescriptions locales en vigueur.
- N'autoriser l'utilisation de la machine qu'à un personnel qualifié et formé comme il se doit, ayant plus de 18 ans et le permis de conduire.
- Ne pas utiliser la machine en fonction en marche arrière.
- S'assurer de la stabilité de la machine et de la déclivité du terrain où l'on doit travailler.
- Ne pas utiliser la machine si elle est en panne ou si elle a un problème et signaler immédiatement au revendeur

DEUTSCH

- Halten Sie sich während der Arbeit strikt an die Hinweise der Signale und/oder Etiketten auf der Maschine.
- Bringen Sie keine Körperteile in die Maschine während ihres Betriebs und an Stellen, an denen Verbot besteht.
- Die Bediener müssen das Risiko des Einklemmens und Verstrickens von Kleidung und/oder langen Haaren in Organe in Bewegung beachten; man empfiehlt die Verwendung von Hauben für die Haare.
- Es ist strengstens verboten, Produkte oder Produktionsabfälle oder jedenfalls die Umwelt verschmutzenden Stoffe in Gewässer, auf den Erdboden und in die Umwelt abzulassen. Diese Produkte oder Stoffe müssen in entsprechenden Behältern gesammelt, gelagert oder recycelt und jedenfalls nicht in die Umwelt abgegeben werden.
- Versichern Sie sich während des Betriebs der Maschine, dass kein Unbefugter sich unvorsichtig dieser oder ihren Steuerungen nähert.
- Der Zugang von Unbefugten in die Nähe der Maschine in Betrieb ist verboten (auch bei Halt).
- Im Falle der Gegenwart von Dritten (Unbefugte oder Kollegen) in der Nähe der Maschine, muss der Bediener ihre Unversehrtheit überwachen und sie vor Gefahren warnen.
- Lassen Sie in den Arbeitspausen die Maschine nicht eingeschaltet und unbewacht (auch wenn sie außer Betrieb ist). Die Nichtbeachtung dieser Vorschrift kann schwere Unfälle verursachen.
- Versichern Sie sich vor dem Eingriff auf der Maschine, dass die Maschine stillsteht und dass der Zündschlüssel vom Traktor abgenommen wurde.
- Verwenden Sie die Teile der Maschine nicht getrennt von der Einheit oder anders als mit der vom Hersteller vorgesehenen Konfiguration.
- Wenn die Maschinen Lärm über 85 Dezibel für 8 Stunden abgeben, ist es notwendig, einen Gehörschutz oder Ohrstöpsel, je nach den örtlichen, geltenden Bestimmungen, zu verwenden.
- Die Führung der Maschine ist nur zugelassenem Personal, das angemessen ausgebildet wurde, älter als 18 Jahre ist und einen Führerschein besitzt, erlaubt.
- Verwenden Sie die Maschine nicht in Betrieb mit dem Rückwärtsgang.
- Versichern Sie sich der Stabilität des Erdbodens, auf dem gearbeitet werden muss.
- Verwenden Sie die Maschine nicht mit Schaden, auch nur verdächtigtem; benachrichtigen Sie gleichfalls Ihren nächstgelegenen Händler oder direkt den technischen Kundendienstservice

ENGLISH

ESPAÑOL

- machine.
- Do not place parts of the body in the machine when it is working, and where prohibited.
 - Operators must pay attention to the risks of clothes and/or long hair getting caught up or tangled in the moving parts; it is advisable to wear caps for holding hair.
 - The discharging of production products or scraps or in any case pollutant substances in streams and rivers, on the ground or in the environment is strictly prohibited. These products must be collected in special containers, stored or recycled and in any case not left in the environment.
 - During machine operation make sure that no unauthorized persons incautiously approach it or the controls.
 - Unauthorized persons must not be allowed to approach the machine (even when it is stopped).
 - In case of the presence of third parties (unauthorized persons or colleagues) near the machine, the operator must control their safety and warn them of the dangers.
 - During work stops do not leave the machine on (even if idle) and unattended. Failure to comply with this rule can cause serious accidents.
 - Before operating on the machine, make sure it is stopped and the ignition key is removed from the tractor.
 - Do not use parts of the machine separated from the unit or from the configuration provided by the Manufacturer.
 - When the machine produces a noise higher than 85 decibels for 8 hours, ear protectors or plugs must be used, in accordance with current local provisions.
 - Allow only authorized suitably trained persons aged above 18, holding a licence to use the machine.
 - Do not reverse the machine while operating it.
 - Ensure the stability of the tractor and the slope of the ground on which work is to be done.
 - Do not use the machine if a fault is suspected; contact your dealer or contact the **ALPEGO** Customer Service directly to inform them of the problem and request assistance.
 - Do not use the machine if you are in an altered metal-physical state under the effect of alcohol or medicines such as sleeping tablets, tranquilizers,

- y/o placas situadas en la máquina.
- No introducir ninguna parte del cuerpo a l'interior de la máquina durante el funcionamiento y donde está indicado como prohibido.
 - Los operarios deben prestar atención al riesgo de trabarse y enredarse los vestidos y/o cabellos largos en los órganos en movimiento; se recomienda el uso de cofias para los cabellos.
 - Está estrictamente prohibido descargar productos o rechazos de producción, o incluso sustancias contaminantes en el suelo y en el medio ambiente. Estos productos o sustancias deben ser recogidas en contenedores adecuados, almacenados o reciclados y no abandonados en el medio ambiente.
 - Durante el funcionamiento de la máquina asegurarse que nadie externo, se aproxime indebidamente a esta, o a los mandos.
 - Queda prohibida la presencia de extraños en proximidad de la máquina en estado operativo (incluso detenida).
 - En el caso de presencia de terceros (externos o del mismo taller) en las proximidades de la máquina, el operario debe vigilar y advertirles de la peligrosidad.
 - En las pausas de trabajo, no dejar la máquina encendida (incluso si está inoperativa) y no vigilada. El incumplimiento de esta norma puede ser causa de incidentes graves.
 - Antes de intervenir en la máquina se deberá controlar que esté parada y que haya sido retirada la llave del encendido desde el tractor.
 - No utilizar piezas de la máquina separadas del conjunto o de la configuración prevista por el fabricante.
 - En caso de exposición a períodos de 8 o más horas con las máquinas trabajando a niveles de ruido superiores a 85 decibelios, es necesario utilizar cascos auditivos protectores o tapones para los oídos, conforme a las prescripciones locales en vigor.
 - El uso de la máquina debe permitirse únicamente a personal autorizado y con la formación adecuada, mayor de 18 años y con permiso de conducción.
 - No hacer funcionar la máquina marcha atrás.
 - Asegurarse de la estabilidad de la máquina y de la pendiente del terreno en que se debe trabajar.
 - No hacer funcionar la máquina operadora en caso de la más mínima sospecha de avería; advierta de las irregularidades

ITALIANO

e richiedete l'intervento.

- Non utilizzare assolutamente la macchina in stato psico-fisico alterato sotto l'effetto di alcool o sotto l'effetto di medicinali come sonniferi, calmanti, eccitanti, droghe o qualsiasi altra sostanza lecita o illecita che possa in qualsiasi modo rallentare o alterare le percezioni sensoriali dell'individuo, i riflessi o la vista.
- Dopo un urto contro un ostacolo, fermarsi, arrestare la macchina e constatare l'entità del danno. In caso di danni, anche se lievi, prima di continuare, procedere alle riparazioni del caso.
- Attenzione allo stato di usura dei tubi idraulici (se presenti): sostituirli se danneggiati. Essi devono comunque essere sostituiti almeno ogni 5 anni, oppure verificare la scadenza (in alcuni casi) stampigliata sul tubo stesso.
- Verificare che le protezioni, i ripari e tutti i dispositivi di sicurezza siano al loro posto e siano in buono stato ed efficienza.
- Fare attenzione alle condizioni di scivolosità del terreno circostante alla macchina; inoltre non portarsi a ridosso di fossati o canali per evitare un possibile ribaltamento della macchina.
- Non utilizzare parti della macchina come appigli perché non costituiscono elementi di ancoraggio sicuri. Inoltre un movimento involontario di un comando può provocare un movimento involontario della macchina operatrice.
- Evitare di parcheggiare la macchina su discese ripide o su terreni poco stabili.
- Riparare o sostituire parti del mezzo eventualmente rotte, sempre e solo se gli interventi sono indicati tra quelli possibili nel manuale di istruzione. In caso contrario rivolgersi al rappresentante di zona del costruttore o ad un'officina meccanica debitamente autorizzata.
- Durante la fase di carico della macchina su rimorchio, la zona circostante è da ritenersi pericolosa.
- La formazione professionale dell'utilizzatore, come previsto dalla legislazione vigente, dovrà essere svolta a cura del datore di lavoro, ma in considerazione della pericolosità della macchina, è indispensabile che il costruttore della macchina o il suo rappresentante di zona mettano a disposizione la loro esperienza per formare ed addestrare il personale delle aziende agricole ed agro-meccaniche.
- Prima di iniziare a lavorare, è necessario familiarizzare con i comandi della macchina.
- Prima di utilizzare la macchina, assicurarsi che tutti i comandi siano in

FRANÇAIS

de zone ou directement au service technique clients de **ALPEGO** tous les problèmes rencontrés et demander à eux d'intervenir.

- Il est strictement interdit d'utiliser la machine dans un état psycho-physique altéré ou sous l'effet d'alcool, de médicaments tels des somnifères, des calmants, des excitants, des drogues ou tout autre substance licite ou illicite pouvant de quelque manière ralentir ou altérer les perceptions sensorielles de l'individu, les réflexes ou la vue.
- Après avoir heurté un obstacle, il faut s'arrêter, arrêter la machine et constater l'importance des dégâts. En cas de détériorations, même légères, il faut effectuer les réparations avant de continuer.
- Attention à l'état d'usure des tuyaux hydrauliques (si présents); les remplacer lorsqu'ils sont endommagés ; ils doivent être remplacés au moins tous les 5 ans ou bien vérifier leur échéance (dans certains cas) estampillée sur le tuyau.
- Vérifier que les protections et tous les dispositifs de sécurité sont à leur place et en bon état.
- Il faut faire attention aux conditions de glissement du terrain environnant la machine; en outre ne pas se mettre près des fossés ou des canaux afin d'éviter un renversement probable de la machine.
- Ne pas utiliser des parties de la machine comme points d'appui car ce ne sont pas des éléments d'ancrage sûrs. En outre, un mouvement involontaire d'une commande peut entraîner un mouvement involontaire de la machine.
- Il faut éviter de stationner la machine sur des pentes raides ou sur des sols instables.
- Réparer ou remplacer des composants de l'enrouleur, éventuellement cassés, toujours et uniquement si ces interventions sont indiquées parmi celles qui sont possibles dans le manuel d'instruction. Dans le cas contraire, il faut contacter le représentant de zone du constructeur ou un atelier mécanique autorisé.
- Lors de la phase de chargement de la machine sur remorque, il faut savoir que la zone à proximité est dangereuse.
- La formation professionnelle de l'utilisateur, comme cela est prévu par la réglementation en vigueur, doit être effectuée par l'employeur, mais compte tenu du danger des machines, il faut impérativement que le constructeur de la machine ou son représentant de zone fournisse son expérience pour former le

DEUTSCH

ALPEGO über die festgestellten Störungen und erfordern Sie den Eingriff.

- Die Maschine darf absolut nicht in besonderem psycho-physischen Zustand unter dem Einfluss von Alkohol oder Medikamenten wie Schlaftabletten, Beruhigungsmittel, Aufputschmittel, Drogen oder anderen rechtmäßigen oder unrechtmäßigen Substanzen, die in irgendeiner Weise die Wahrnehmung der Sinne des Einzelnen, die Reflexe oder das Augenlicht verlangsamen oder ändern könnten, verwendet werden.
- Nach einem Zusammenstoß mit einem Hindernis, muss angehalten, die Maschine abgeschaltet und das Ausmaß des Schadens festgestellt werden. Im Falle von auch nur leichten Schäden, vor der Wiederaufnahme des Betriebs, die entsprechende Reparatur vornehmen.
- Achtung auf den Verschleißzustand der hydraulischen Leitungen (wenn vorhanden); ersetzen Sie sie falls notwendig (sie müssen auf alle Fälle alle 5 Jahre ersetzt werden) oder prüfen Sie das Verfalldatum (in einigen Fällen), das auf dem Schlauch selbst gedruckt ist.
- Überprüfen Sie, dass sich die Schutzvorrichtungen, die Abdeckungen und alle Sicherheitsvorrichtungen an ihrer Stelle und in gutem, funktionstüchtigem Zustand befinden.
- Achten Sie auf die Möglichkeit von rutschigem Erdboden um die Maschine; außerdem bringen Sie sich nicht in die Nähe von Gräben oder Kanälen, um ein mögliches Umkippen der Maschine zu vermeiden.
- Verwenden Sie nicht Teile der Maschine als Stützpunkte, da sie keine sicheren Verankerungselemente darstellen. Außerdem kann eine unabsichtliche Bewegung einer Steuerung eine unbeabsichtigte Bewegung der Trägermaschine verursachen.
- Vermeiden Sie das Parken der Maschine auf steilen Hängen oder auf instabilen Böden.
- Eventuell gebrochene Teile der Maschine immer und nur reparieren oder ersetzen, wenn die Eingriffe sich unter denjenigen der Gebrauchsanleitung befinden. Andernfalls wenden Sie sich an den örtlichen Vertreter des Herstellers oder an eine ordnungsgemäß zugelassene mechanische Werkstatt.
- Während der Ladephase der Maschine auf den Anhänger ist die umliegende Zone als gefährlich anzusehen.
- Die professionelle Ausbildung des Benutzers, wie gesetzlich vorgeschrieben, muss vom Arbeitgeber durchgeführt werden, aber im Hinblick auf die Gefahren der Maschine, ist es unerlässlich, dass der Hersteller der Maschine oder sein örtlicher Vertreter ihre Erfahrung zur

ENGLISH

stimulants, drugs or other acceptable or illegal substances which can, in some way, slow down or alter the sensorial perceptions, reflexes or vision.

- In case of impact against an obstacle, stop the machine and check the extent of the damage. If there is even slight damage, carry out the necessary repairs before continuing with operations.
- Check the hydraulic pipes (if any) for wear, replace those that are damaged; in any case, these must be replaced at least once every 5 years, or check the expiry date (in some cases) imprinted on the pipe.
- Make sure that the protectors, guards and all the safety devices are in place and are in good working condition.
- Beware of slippery ground conditions around the machine; also do not approach ditches or channels in order to prevent possible tipping of the machine.
- Do not use parts of the machine to pull oneself up onto the machine as they are not designed to withstand weight. Furthermore, an inadvertent movement of a control lever could cause an unexpected movement of the machinery.
- Do not park the machine on steep slopes or on unstable ground.
- Only repair and/or replace faulty parts when the relative procedure is described in this manual. For operations not included in this manual, contact your local dealer or an authorized workshop.
- When the machine is being loaded on the trailer, the surrounding area is to be considered a danger zone.
- The Operator's professional training, in accordance with current legislation, is the employer's responsibility, but, due to the particularly dangerous nature of the machine, it is essential that the machine manufacturer or local dealer, put their expertise and experience at the Customer's disposal to help train personnel.
- Before starting work, the operator must be familiar with all the machine controls.
- Before using the machine, make sure all controls are in the neutral position.
- The machine is equipped with all the safety devices and control equipment, however, the user is not exempted from controlling their good functioning.



Never operate the machine with the fixed and/or mobile guards removed or with the safety devices cut out.

ESPAÑOL

encontradas a su concesionario más cercano o directamente al servicio de asistencia técnica de **ALPEGO** y solicite su intervención.

- No utilice en ningún caso la máquina si se encuentra en un estado psicofísico alterado, bajo el efecto del alcohol o de medicamentos, somníferos, calmantes, excitantes, drogas o cualquier otra sustancia lícita o ilícita que pueda de algún modo disminuir la capacidad de reacción o alterar las percepciones sensoriales, los reflejos o la vista.
- En caso de chocar contra un obstáculo, detenerse, parar la máquina y comprobar la entidad de los daños. En caso de daños, por leves que sean, no continuar sin antes efectuar las reparaciones correspondientes.
- Prestar atención al estado de desgaste de los tubos hidráulicos (si existe), que deberán sustituirse si presentan daños y, en todo caso, cada 5 años como mínimo. Es conveniente comprobar la fecha de caducidad grabada (en algunos casos) sobre ellos.
- Comprobar que las protecciones, cubiertas y demás dispositivos de seguridad estén en su sitio y en buen estado de funcionamiento.
- Prestar atención a las condiciones del terreno en torno a la máquina; además no ponerse al abrigo de fosos o canales para evitar que la máquina se vuelque.
- Nunca utilizar partes de la máquina para sujetarse, ya que no constituyen elementos de anclaje seguros. Además, un movimiento involuntario de un mando puede causar un movimiento involuntario de la máquina operadora.
- Evitar aparcar la máquina en cuevas abajo muy pronunciadas o en terrenos poco estables.
- Reparar o sustituir las partes del medio que puedan haberse roto, únicamente en caso de que dichas operaciones estén recogidas en el manual de instrucciones como reparaciones que pueden efectuarse. Caso contrario, dirigirse al representante de zona del fabricante, o a un taller mecánico debidamente autorizado.
- Durante la fase de carga de la máquina en remolque, la zona en torno debe considerarse peligrosa.
- El empresario empleador se encargará de la formación profesional del usuario, tal y como se regula en la legislación vigente. Sin embargo, considerando la peligrosidad de la máquina, es indispensable que el fabricante de la máquina o su representante de zona pongan a

ITALIANO

posizione neutra.

- La macchina è dotata di tutte le sicurezze e le apparecchiature di controllo, tuttavia l'utilizzatore non si esima dal controllarne il buon funzionamento.



È assolutamente vietato far funzionare la macchina con le protezioni fisse e/o mobili smontate o con i dispositivi di sicurezza esclusi.

È assolutamente vietato rimuovere o manomettere i dispositivi di sicurezza.

Non eseguire nessuna manutenzione o regolazione della macchina senza aver letto e compreso il contenuto di questo manuale.

Non mettere le mani nè introdurre cacciaviti, chiavi e qualsiasi altro utensile nelle zone in movimento.

- Per evitare il pericolo di incendio, mantenere sempre la macchina pulita da corpi estranei o prodotti infiammabili (oli, gasolio, ecc.).
- **È assolutamente vietato effettuare spostamenti sul campo di lavoro e su strada, con operatori o animali a bordo.**
- Rimuovere le protezioni di sicurezza esclusivamente per effettuare manutenzioni o controlli. Al termine delle operazioni riposizionarle correttamente (carter, sensori, ecc.).
- Prima di mettere in moto la macchina e/o negli spostamenti, accertarsi che non ci siano altre persone o animali nelle vicinanze della stessa.
- È vietato l'uso della macchina alle persone con handicap fisici disabilitanti in rapporto alle necessità della macchina.
- La Ditta Costruttrice non può prevedere ogni uso improprio ragionevolmente imprevedibile capace di comportare un potenziale pericolo.
- Tenere la macchina pulita da materiali estranei (detriti, attrezzi, oggetti vari) che potrebbero danneggiarne gli organi della macchina.
- Prima di recarsi su strade pubbliche, mettere la macchina in posizione di trasporto, secondo quanto disposto dal costruttore.
- Quando si usa la idropulitrice, non indirizzare il getto d'acqua verso componenti e collegamenti elettrici, guarnizioni di tenuta, parti di snodo, punti di ingrassaggio e parti in gomma o plastica.
- Se la struttura della vostra macchina

FRANÇAIS

personnel des exploitations agricoles et agro-mécaniques.

- Avant de commencer à travailler, il faut s'habituer aux commandes de la machine.
- Avant de utiliser la machine, il faut s'assurer que toutes les commandes sont en position neutre.
- La machine est équipée de toutes les sécurités de contrôle, cependant, l'utilisateur ne doit pas se dispenser d'en contrôler le bon fonctionnement.



Il est formellement interdit de faire fonctionner la machine avec les protections fixes et/ou mobiles, démontées ou avec les dispositifs de sécurité débranchés.

Il est formellement interdit d'enlever ou de modifier les dispositifs de sécurité.

N'effectuer aucune opération d'entretien ou de réglage de la machine sans avoir lu et compris le contenu de ce manuel.

Ne pas mettre les mains, ni introduire de tournevis, clefs ou tout autre outil dans les zones en mouvement.

- Pour éviter le danger d'incendie, maintenir toujours la machine dégagée de corps étrangers ou de produits inflammables (huiles, gasoil, etc.).
- **Il est absolument interdit d'effectuer des déplacements sur le champ de travail et sur route avec des opérateurs ou des animaux à bord.**
- Enlever les protections de sécurité uniquement pour effectuer l'entretien ou les contrôles. À la fin des opérations il faut les replacer correctement (carter, capteurs etc.).
- Avant de mettre en marche la machine et/ou durant les déplacements, s'assurer qu'aucune personne ou animal ne se trouve à proximité.
- L'utilisation de l'engin est interdite aux personnes porteuses de handicaps physiques gênants par rapport aux nécessités de l'engin.
- Le Fabricant ne peut pas prévoir toutes les utilisations impropres raisonnablement imprévisibles qui peuvent comporter un risque potentiel.
- Enlever de la machine tout matériel étranger (détritus, outils, objets variés) qui pourraient endommager les organes de la machine.
- Avant de se rendre sur les routes publiques, mettre la machine en position de transport, en suivant les dispositions du fabricant.

DEUTSCH

Ausbildung und Schulung des Personals der landwirtschaftlichen und agro-mechanischen Betriebe zur Verfügung stellen.

- Vor dem Beginn der Arbeiten ist es notwendig, sich mit den Steuerungen der Maschine vertraut zu machen.
- Versichern Sie sich vor dem Gebrauch der Maschine, dass alle Steuerungen sich in neutraler Position befinden.
- Die Maschine ist mit allen Sicherheiten und Kontrollgeräten ausgestattet, trotzdem ist der Benutzer zur Kontrolle der korrekten Funktionsweise verpflichtet.



Es ist strengstens verboten, die Maschine mit festen und/oder beweglichen, abmontierten Schutzvorrichtungen oder mit ausgeschlossenen Sicherheitsvorrichtungen zu betreiben.

Es ist strengstens verboten, die Sicherheitsvorrichtungen zu entfernen oder zu beeinträchtigen.

Führen Sie keine Wartung oder Einstellung der Maschine aus, ohne den Inhalt dieses Handbuchs gelesen und verstanden zu haben.

Führen Sie nicht die Hände oder Schraubenzieher, Schlüssel oder jegliches andere Werkzeug in die Bewegungsbereiche ein.

- Um die Brandgefahr zu vermeiden, halten Sie die Maschine immer sauber von Fremdkörpern oder brennbaren Produkten (Öle, Dieselmotoren, u.s.w.).
- **Es ist strengstens verboten, Verstellungen mit Bedienern oder Tieren an Bord auf dem Arbeitsfeld oder auf Straßen auszuführen.**
- Entfernen Sie die Sicherheitsvorrichtungen ausschließlich für Wartungen oder Kontrollen. Positionieren Sie sie am Ende der Vorgänge erneut korrekt (Gehäuse, Sensoren, u.s.w.).
- Bevor die Maschine in Bewegung gesetzt wird und/oder während der Bewegungen sicherstellen, dass sich weder andere Personen noch Tiere in ihrer Nähe befinden.
- Die Maschine darf nicht von körperlich beeinträchtigten Personen verwendet werden, deren Behinderung im Gegensatz zu den Anforderungen steht, die die Maschine an den Bediener stellt.
- Die Herstellerfirma ist nicht in der Lage, jede unsachgemäße vernünftigerweise unvorhersehbare Verwendung vorherzusehen, die eine potentielle Gefahr darstellen könnte.
- Die Maschine frei von Fremdmaterial halten (Schutt, Werkzeuge, diverse Gegenstände), welche die Maschinenelemente beschädigen könnten.
- Vor dem Befahren von öffentlichen

ENGLISH

Never remove or tamper with the safety devices.

Never carry out any maintenance work or machine adjustment without having read and understood the contents of this manual.

Do not put hands, screwdrivers, spanners and any other tool in the zones in movement.

- To prevent a fire hazard, always keep the machine clean of foreign bodies or flammable products (oil, fuel, etc.).
- **Never move the machine while it is in the field of work or on the road, while the operator or animals are on board.**
- Only remove the safety guards for carrying out maintenance or checks. When the operations are complete correctly refit them (guard, sensors, etc.).
- Before starting the machine and/or when moving, make sure there are no persons or animals in the vicinity of the machine.
- It is forbidden to have the machine used by persons with physical disabilities in relation to the needs of machine.
- The Manufacturer cannot reasonably envisage every possible improper use of the machine which may lead to potential hazards.
- Keep the machine clean and free from all foreign material (debris, tools, miscellaneous objects) which may damage the machine and its parts.
- Before circulating on public highways, place the machine in the correct position for transport, as indicated by the manufacturer.
- When using a high pressure cleaner, do not spray water on electric components or connections, gaskets, joints, greasing points, the rubber or plastic parts.
- If the structure of your machine has deformed areas (for example due to possible blows) it must not be used for work. Damaged parts must be replaced.
- Use particular caution regarding the machine height from the ground on rough and uneven terrain.
- Proceed with extreme caution to avoid sudden braking during transfers.
- Do not force any command lever if it presents resistance.
- During machine movement, do not exceed the limit angles of the drive shaft set by the manufacturer.
- Additional welds or attempts at cold or

ESPAÑOL

disposición su experiencia para formar y adiestrar al personal de las empresas agrícolas y agro-mecánicas.

- Antes de empezar a trabajar, es necesario familiarizarse con los mandos de la máquina.
- Antes de utilizar la máquina, asegurarse de que todos los mandos estén en posición neutra.
- La máquina está equipada con todos los dispositivos de seguridad y control; el usuario, en todo caso, debe asegurarse de su buen funcionamiento.



Está completamente prohibido hacer funcionar la máquina con las protecciones fijas y/o móviles desmontadas o sin los dispositivos de seguridad.

Está completamente prohibido quitar o adulterar los dispositivos de seguridad.

No realizar ninguna manutención o regulación de la máquina sin haber leído y comprendido el contenido de este manual.

No poner las manos, ni introducir destornilladores, llaves o cualquier herramienta en las zonas en movimiento.

- Para evitar el peligro de incendio mantenga siempre la máquina limpia de cuerpos extraños o de productos inflamables (aceites, gasóleo, etc.).
- **Está completamente prohibido desplazarse por el campo de trabajo y por la carretera con operadores o animales a bordo.**
- Quitar las protecciones de seguridad exclusivamente para efectuar mantenimientos o controles. Al finalizar las operaciones colocarlas nuevamente en forma correcta (cárteres, sensores, etc.).
- Antes poner en marcha la máquina y/o en los desplazamientos, asegúrese de que no haya personas o animales cerca de la misma.
- Está prohibido el uso de la máquina a las personas con discapacidad físicos que las incapacitan en relación con las necesidades de la máquina.
- La empresa fabricante no puede prever cualquier uso impropio razonablemente imprevisible y capaz de conllevar un potencial peligro.
- Mantenga la máquina limpia de materiales extraños (residuos, aparatos, objetos varios) que podrían perjudicar a los órganos de la máquina.
- Antes de salir a carreteras públicas ponga la máquina en posición de trans-

ITALIANO

- presenta zone deformate (per esempio a causa di possibili urti) non è consentito utilizzarla per qualsiasi lavoro. I particolari rovinati devono essere sostituiti.
- Usare particolare prudenza in relazione all'altezza da terra della macchina su terreni accidentati e sconnessi.
 - Procedere con la massima cautela per evitare frenate brusche durante i trasferimenti.
 - Non forzare qualsiasi leva di comando se si avverte resistenza all'innesto.
 - Durante la movimentazione della macchina non superare gli angoli limite del cardano previsti dalla casa costruttrice dello stesso.
 - Non sono ammesse saldature aggiuntive o tentativi di raddrizzamento a freddo o a caldo di parti che risultassero deformate.
 - Prima di sganciare la macchina dal trattore appoggiarla stabilmente a terra ed assicurarsi che la stessa sia in equilibrio stabile, quindi, e solo allora, sganciare la macchina dal trattore verificandone comunque sempre la stabilità.
 - Assicurarsi che la trattoria sia munita di specchietti retrovisori per garantire la visibilità laterale su entrambi i lati della macchina.
 - Tenere presente che la tenuta di strada, la capacità di direzione e frenatura sono influenzate dalla presenza di una macchina portata o trainata.
 - Durante il trasporto staccare gli innesti rapidi di collegamento impianto idraulico (se presenti).
 - Al distacco della macchina abbiate cura di staccare per primi i tubi idraulici (se presenti). Riponeteli nell'apposita sede contrassegnata, al fine di evitare possibili rotture o spargimenti di olio.
 - Prestare particolare attenzione all'utilizzo della macchina in discesa in quanto questa potrebbe aumentare la velocità di avanzamento del trattore.
 - Verificare comunque sul libretto di uso e manutenzione del trattore la massima pendenza operativa possibile del trattore stesso.
 - L'accoppiamento della macchina alla trattoria deve essere esclusivamente eseguito nei punti di attacco previsti a questo scopo conformemente alle norme di sicurezza in vigore.
 - Effettuare le svolte con prudenza, tenendo conto dello sbalzo, della lunghezza, dell'altezza e del peso della macchina.
 - Prima di attaccare la macchina conviene accertarsi che la zavorra dell'assale anteriore della trattoria sia sufficiente (vedi

FRANÇAIS

- Quand on utilise le nettoyeur haute pression, ne pas diriger le jet d'eau vers des composants et des branchements électriques, joints d'étanchéité, parties de rotule, points de graissage et parties en caoutchouc ou en plastique.
- Si la structure du tracteur est déformée (par exemple suite à des chocs) il est interdit de l'utiliser pour quelque raison que ce soit. Les éléments abîmés doivent être remplacés.
- Soyez particulièrement prudent en relation à la hauteur de terre de la machine sur les terrains accidentés et défoncés.
- Procéder avec le maximum de prudence afin d'éviter des freinages brusques durant les transferts.
- Ne forcer aucun levier de commande si vous constatez une résistance à l'embrayage.
- Durant le déplacement de la machine ne pas dépasser les angles limites du cardan prévus par le constructeur de ce dernier.
- Des soudures supplémentaires ou des tentatives de redressement à froid ou à chaud de pièces qui devraient résulter déformées ne sont pas admises.
- Avant de décrocher la machine du tracteur la poser stablement sur le sol et s'assurer qu'elle soit en équilibre stable, ensuite et seulement à ce moment-là décrocher la machine du tracteur en vérifiant toujours sa stabilité.
- S'assurer que le tracteur soit équipé de rétroviseurs, afin de garantir la visibilité latérale sur les deux côtés de la machine.
- Tenir en considération que la tenue de route, la capacité de direction et le freinage sont influencés par la présence d'une machine portée ou remorquée.
- Durant le transport débrancher les raccords rapides de branchement de l'installation hydraulique (si présents).
- Lors du décrochage de la machine ayez soin de débrancher avant tout les tuyaux hydrauliques (si présents). Les ranger dans le logement marqué prévu à cet effet, afin d'éviter des ruptures ou des versements d'huile probables.
- Faire particulièrement attention lors de l'utilisation de la machine en descente car dans cette condition la vitesse d'avancement du tracteur pourrait augmenter.
- Dans tous les cas vérifier sur le livret d'emploi et d'entretien du tracteur l'inclinaison maximale opérationnelle possible du tracteur.
- L'attelage de la machine au tracteur doit être effectué exclusivement aux points d'attelage prévus à cet effet,

DEUTSCH

- Straßen die Maschine entsprechend den Vorgaben des Herstellers in Transportposition bringen.
- Wenn Sie einen Wasserstrahlreiner verwenden, richten Sie den Wasserstrahl nicht auf elektrische Bestandteile und Anschlüsse, Dichtungen, Gelenke, Schmierstellen, Gummi- oder Plastikteile.
 - Wenn Ihre Maschine deformierte Bereiche aufweist (z.B. aufgrund möglicher Stöße), darf sie für keinerlei Arbeit benutzt werden. Die beschädigten Teile müssen ausgetauscht werden.
 - Seien Sie besonders vorsichtig in Bezug auf die Bodenhöhe der Maschine auf schwierigem und unebenem Gelände.
 - Gehen Sie mit höchster Vorsicht voran, um schroffe Bremsungen während der Verstellungen zu vermeiden.
 - Forcieren Sie keinen Steuerhebel, wenn man Widerstand in der Kupplung spürt.
 - Überschreiten Sie während der Handhabung der Maschine die Grenzwinkel der Kardanwelle, die von der Herstellerfirma dergleichen vorgesehen sind, nicht.
 - Es sind keine zusätzlichen Schweißungen oder Versuche, kalt oder heiß, verformte Teile zu begradigen, erlaubt.
 - Vor dem Abhängen der Maschine vom Traktor, setzen Sie sie stabil am Boden ab und versichern Sie sich, dass diese sich im Gleichgewicht befindet, dann, nur in diesem Fall, hängen Sie Maschine von dem Traktor ab und prüfen Sie jedenfalls immer ihre Stabilität.
 - Versichern Sie sich, dass die Zugmaschine mit Rückspiegeln ausgestattet ist, um die seitliche Sicht auf beiden Seiten der Maschine zu garantieren.
 - Beachten Sie, dass die Straßenlage, die Fähigkeit zur Richtungseinhaltung und Bremsung durch die Anwesenheit einer getragenen oder geschleppten Maschine beeinflusst werden.
 - Nehmen Sie während des Transports die Schnellkupplungen der Verbindungen mit der Hydraulikanlage ab (falls vorhanden).
 - Beachten Sie beim Abtrennen der Maschine, zuerst die Hydraulikschläuche abzunehmen (falls vorhanden). Legen Sie sie in den entsprechenden, markierten Sitz, um mögliche Brüche oder Ölverschmutzungen zu vermeiden.
 - Schenken Sie besondere Aufmerksamkeit dem Gebrauch der Maschine bei Gefälle, da dies die Vorschubgeschwindigkeit des Traktors erhöhen könnte.
 - Prüfen Sie jedenfalls im Gebrauchs- und Wartungshandbuch des Traktors das maximal mögliche Gefälle für den Traktor in Betrieb.
 - Die Kopplung der Maschine an die Zugmaschine darf ausschließlich an den

ENGLISH

hot straightening of deformed parts are not permitted.

- Before unhooking the machine from the tractor, park it stably on the ground and ensure that it is balanced, and unhook the machine from the tractor, always ensuring the stability.
- Make sure the tractor is fitted with rear view wing mirrors which guarantee visibility along both sides of the machine.
- Bear in mind that road-holding, steering and braking performance are affected by the carrying or towing of machinery.
- During transport detach the quick couplings that connect the machine to the hydraulic system (if included).
- When disconnecting the machine, first detach the hydraulic tubes (if available). Put them back into their marked housing so that they don't break or spill oil.
- Be extra careful when using the machine downhill, because it may increase forward drive of the tractor.
- At any rate, check the maximum slope on which the tractor can operate in the operating and service manual of the tractor.
- The machine must be coupled to the tractor using solely and exclusively the hook up points designed for this purpose, in compliance with the safety regulations currently in force.
- Turn the machine with care taking into account the overhang, length, height and weight of the machine.
- Before hitching the machine, check that the tractor front axle ballast is sufficient (see section 5.4). The weights of the ballast must be laid on the supports envisioned for this purpose, in compliance with the tractor manufacturer's regulations. The load on the front axle of the tractor must not be lower than 20% of the sum of the empty weight of the tractor and that of the operator.
- The machine is not indicated for use in sectors different to agriculture.
- Before getting down from the tractor and before any maintenance operation, engage the parking brake, turn the engine off and remove the key from the ignition on the dashboard.
- Do not operate on muddy, sandy or loose ground.
- Mounting the drive shaft must be done with the PTO disengaged, the tractor engine off and the ignition key removed.
- Do not go near the drive shaft while

ESPAÑOL

porte, de acuerdo con las disposiciones del fabricante.

- Cuando use la hidrolimpiadora no dirija el chorro de agua hacia componentes y conexiones eléctricos, juntas de sujeción, partes de articulación, puntos de engrasado y partes de goma o plástico.
- Si la estructura de su máquina presenta zonas deformadas (por ejemplo, a causa de posibles choques) no está permitido usarla para cualquier trabajo. Las piezas dañadas deben ser sustituidas.
- Tenga especial cuidado con la altura desde el suelo de la máquina en los terrenos accidentados e inconexos.
- Proceda con la máxima cautela para evitar frenados bruscos durante los traslados.
- No fuerce ninguna palanca de mando si advierte resistencia a la conexión.
- Durante el desplazamiento de la máquina no supere los ángulos límite del cardán previstos por la empresa fabricante.
- No están permitidas las soldaduras añadidas o los intentos de enderezamiento en frío o en caliente de partes deformadas.
- Antes de desenganchar la máquina del tractor apóyela establemente en el suelo y asegúrese de que la misma está en equilibrio estable, sólo entonces desenganche la máquina del tractor verificando en todo caso su estabilidad.
- Asegúrese de que el tractor tenga espejos retrovisores para garantizar la visibilidad lateral a ambos lados de la máquina.
- Tenga en cuenta que la resistencia de carretera, la capacidad de dirección y frenado dependen de la presencia de una máquina llevada o arrastrada.
- Durante el transporte desenganche las juntas rápidas de conexión del sistema hidráulico máquina (si presenta).
- Al desenganchar la máquina procure quitar primero los tubos hidráulicos (si presenta). Vuelva a colocarlos en su correspondiente compartimento marcado para evitar posibles rupturas o derramamientos de aceite.
- Preste especial atención al usar la máquina en bajada, dado que ésta podría aumentar la velocidad de avance del tractor.
- Verifique en todo caso en el manual de uso y mantenimiento del tractor la pendiente operativa máxima posible del mismo.
- El acoplamiento de la máquina al tractor

ITALIANO

- paragrafo 5.4). La posa delle masse di zavorra deve essere effettuata sui supporti previsti a questo scopo conformemente alle norme del costruttore della trattrice. Il carico sull'assale anteriore della trattrice non deve essere inferiore al 20% della somma del peso a vuoto della trattrice e di quello dell'operatore.
- La macchina non è indicata per essere usata in settori diversi da quello agricolo.
 - Prima di scendere dalla trattrice e prima di ogni operazione di manutenzione azionare il freno di stazionamento, spegnere il motore, inserire una marcia e togliere la chiave di accensione dal cruscotto.
 - Evitare di operare su terreno fangoso, sabbioso o cedevole.
 - Il montaggio dell'albero cardanico, deve avvenire con la presa di forza disinnestata, motore del trattore spento e chiave di accensione rimossa.
 - Evitare di avvicinarsi all'albero cardanico con indumenti che si possano impigliare.
 - Nell'accoppiamento con il trattore impiegare esclusivamente alberi cardanici a norme CE.
 - Prima di effettuare qualsiasi lavoro sull'impianto idraulico (se presente), riporre la macchina ed eliminare la pressione dall'impianto.
 - Conoscere bene l'area in cui si sta lavorando. Non operare mai in un'area in cui vi siano ostacoli come pietre, bastoni o radici in quanto rovinerebbero l'integrità della macchina.
 - Per il trasporto su strada usare sempre il lampeggiante di pericolo.
 - Per la circolazione su strada rispettare le norme vigenti nel proprio paese. È molto importante ricordare che la tenuta di strada, la capacità di frenatura e la direzione sono influenzati dal peso della macchina applicata al sollevatore del trattore; nelle curve inoltre considerare l'azione della forza centrifuga che sposta il baricentro della macchina.
 - Evitare di far girare a vuoto (fuori del terreno) la macchina. Durante il lavoro evitare di effettuare curve con la macchina interrata, ne tanto meno lavorare in retromarcia. Sollevarla sempre per i cambiamenti di direzione e le inversioni di marcia.
 - Durante il trasporto, od ogni qualvolta si renda necessario il sollevamento della macchina, è opportuno che il gruppo di sollevamento del trattore venga regolato in modo che la macchina stessa non sia sollevata da terra per più di 35 cm

FRANÇAIS

- conformément aux normes de sécurité en vigueur.
- Effectuer les virages avec prudence, en prenant en considération la saillie, la longueur et le poids de la machine.
 - Avant d'accrocher la machine il est préférable de s'assurer que le lest de l'essieu du tracteur soit suffisant (voir paragraphe 5.4). La pose des masses de lestage doit être effectuée sur les supports prévus à cet effet conformément aux normes du fabricant du tracteur. La charge sur l'essieu avant du tracteur ne doit pas être inférieure à 20% de la somme du poids à vide du tracteur et de celui de l'opérateur.
 - La machine n'est pas conçue pour être utilisée dans d'autres secteurs que celui agricole.
 - Avant de descendre du tracteur et avant toute opération d'entretien, actionner le frein de stationnement, éteindre le moteur, enclencher une marche et enlever la clé de contact du tableau de bord.
 - Éviter de travailler sur un terrain boueux, sableux ou instable.
 - Le montage de l'arbre de cardan, doit être fait avec la prise de force débrayée, le moteur du tracteur arrêté et la clé de contact retirée.
 - Il faut éviter de s'approcher de l'arbre à cardan avec des vêtements risquant de s'accrocher.
 - Lors de l'accouplement avec le tracteur, il faut utiliser exclusivement des arbres à cardan aux normes CE.
 - Avant d'effectuer tout travail sur l'installation hydraulique (si présents), ranger la machine et éliminer la pression de l'installation.
 - Connaître bien l'aire dans laquelle on travaille. Ne pas actionner jamais en aire dans laquelle il y a des obstacles comme pierres, bâtons ou racines puisqu'ils ruineraient l'intégrité de la machine.
 - Pour le transport sur route employer toujours le clignotant de danger.
 - Pour la circulation routière, respecter les normes en vigueur dans son propre pays. Il est très important de rappeler que la tenue de route, la capacité de freinage et la direction sont influencées par le poids de la machine appliquée au relevage du tracteur; en outre il faut considérer la force centrifuge qui déplace le barycentre de la machine dans les courbes.
 - Éviter de faire tourner à vide (hors du terrain) la machine. Pendant le travail éviter d'effectuer des courbes avec la machine enterrée, très moins en travailler

DEUTSCH

- Anschlusspunkten ausgeführt werden, die dafür vorgesehen sind, konform mit den gültigen Sicherheitsvorschriften.
- Kurven mit Vorsicht fahren und dabei an den Überhang, die Länge, die Höhe und das Gewicht der Maschine denken.
 - Bevor man die Maschine anschließt sollte man sichergehen, dass der vordere Achsballast der Zugmaschine ausreicht (siehe Abschnitt 5.4). Die Positionierung der Ballastmasse muss auf Trägern ausgeführt werden, die dafür vorgesehen sind und den Normen des Herstellers der Zugmaschine entsprechen. Die vordere Achslast der Zugmaschine darf nicht unter 20% der Summe des Leergewichtes der Zugmaschine und der des Bedieners sein.
 - Die Maschine kann nicht in anderen Bereichen als im landwirtschaftlichen verwendet werden.
 - Bevor man von der Zugmaschine steigt und vor jeder Wartung die Feststellbremse betätigen, den Motor abstellen, Setzen Sie einen Gang ein und den Zündschlüssel vom Armaturenbrett nehmen.
 - Das Arbeiten auf schlammigen, sandigen oder nachgebenden Böden vermeiden.
 - Die Montage der Kardanwelle muss mit gelöster Zapfwelle, abgeschaltetem Motor des Traktors und abgezogenem Zündschlüssel erfolgen.
 - Vermeiden Sie, sich der Kardanwelle mit Kleidung zu nähern, die sich verstricken könnte.
 - Verwenden Sie bei der Kupplung mit dem Traktor ausschließlich Kardanwellen, die nach EG-Richtlinien vorschriftsmäßig sind.
 - Bevor Sie jegliche Arbeiten auf der Hydraulikanlage (wenn vorhanden) ausführen, platzieren Sie die Maschine und beseitigen Sie den Druck von der Anlage.
 - Machen Sie sich mit dem Bereich, indem Sie arbeiten, vertraut. Arbeiten Sie nie in Geländen, wo Hindernisse, wie z.B. Felsen, Stöcke oder Wurzeln vorhanden sind, da sie Ihre Maschine beschädigen können.
 - Für den Transport auf Straßen immer das Warnblinklicht verwenden
 - Im Straßenverkehr berücksichtigen Sie die im Land geltenden Vorschriften. Es ist sehr wichtig, darauf Acht zu geben, dass Fahrverhalten, Bremsfähigkeit und Fahrrichtung durch das Gewicht der am Heber des Traktors angebaute Maschine beeinflusst werden. Bei Kurvenfahrt achten Sie außerdem auf die Wirkung der Zentrifugalkraft, die den Schwerpunkt der Maschine versetzt.
 - Gerät außerhalb der Erde nicht drehen lassen. Während der Arbeit vermeiden Sie, mit der Maschine in den Boden

ENGLISH

ESPAÑOL

- wearing garments that can get caught up.
- When coupled to the tractor, only use drive shafts to CE standards.
 - Before performing any work on the hydraulic system (if any), store the machine and eliminate any pressure from the system.
 - Know the area in which it is being worked. Never operate in an area in which there are obstacles like stones sticks or roots they would ruin integrity of the machine.
 - For the transport on road to always use the danger blinking.
 - With respect to the on-road circulation, observe the regulations in force in each country. It is very important to remember that roadability, braking capacity and direction are influenced by the weight of the machine applied to the lifting device of the tractor; moreover, in bends consider the effect of the centrifugal force that move the machine center of gravity.
 - Avoid to turn empty (outside of the land) with the machine. During the job avoid to carry out curves with the buried machine, much less to work when you go behind. Lift always for the changes of direction and the reversals of march.
 - During the transport, or every time the raising of the machine becomes necessary, is opportune that the lifter of the tractors comes regulated so that the same machine is not raised from earth in order more than 35 cm approximately. Avoid to go on public roads with the dirty machine of earth, grass or other that produce soil and prevent to the street traffic. Not decrease with violence the machine on the land but to make it slowly in order to concur graduates them insertion of the blades in the land.
 - During road transport, with the machine lifted, please put the control lever of hydraulic lift into locked position.
 - Use only the drive shaft supplied by the manufacturer and provided with the overload safety devices.
 - Before inserting the power take off, assess of the number of turns defined. Do not exchange the regimen of 540 turns/min with 1000 turns/min.
 - Always disconnect the power takeoff when the cardan shaft forms an angle exceeding 15° (**Fig. 13**).
 - In order to avoid burnings do not touch the speed gear after a protracted use of the machine.

- debe efectuarse únicamente utilizando los puntos de conexión previstos para ello, en conformidad con lo establecido por las normas de seguridad vigentes.
- Al proceder durante la marcha, girar con prudencia considerando voladizos, longitud, altura y peso de la máquina.
 - Antes de fijar la máquina conviene asegurarse de que el peso del eje delantero del tractor sea suficiente (ver párrafo 5.4). La colocación de las masas del lastre debe ser realizada sobre los soportes previstos para esta finalidad de conformidad con las normas del fabricante del tractor. La carga sobre el eje delantero del tractor no debe ser inferior al 20% de la suma del peso en vacío del tractor y del operador.
 - La máquina no está indicada para ser usada en sectores diferentes del agropecuario.
 - Antes de bajar del tractor y antes de cada operación de mantenimiento, poner el freno de mano, apagar el motor, meta una marcha y quitar la llave de encendido del salpicadero.
 - Evitar trabajar sobre terrenos con barro, arenosos o maleables.
 - El montaje del eje cardánico debe producirse con la toma de fuerza desconectada, el motor del tractor apagado y la llave de encendido quitada.
 - Evitar acercarse al árbol cardán vestidos con prendas que puedan enredarse en él.
 - En el acoplamiento con el tractor, emplear exclusivamente árboles cardán conformes a la normativa CE.
 - Antes de efectuar cualquier trabajo en el equipo hidráulico (si está presente) reponga la máquina y elimine la presión del equipo.
 - Conocer bien el área en que está trabajando. No obrar nunca en un área en que hay obstáculos como piedras, palos o raíces en cuánto arruinarían la integridad de la máquina.
 - Para el transporte vial usar siempre el intermitente de peligro.
 - Para la circulación vial, es necesario atenerse a las normativas del código vial en vigor en el relativo país. Es muy importante tener presente que la estabilidad en la calle, la capacidad de frenado y la dirección, están influenciados por el peso de la máquina aplicada al elevador del tractor; en las curvas además considerar la acción de la fuerza centrífuga que cambia el baricentro de la máquina.
 - Evitar hacer girar al vacío (fuera del

ITALIANO

circa. Evitare di immettersi su strade pubbliche con la macchina sporca di terra, erba o altro che produca sporcizia ed intralcio al traffico stradale. Non far cadere con violenza la macchina sul terreno ma farla scendere lentamente per consentire il graduale inserimento delle lame nel terreno. In caso contrario si provocherebbero forti sollecitazioni su tutti i componenti della macchina stessa che potrebbero comprometterne la loro integrità.

- In fase di trasporto su strada, con la macchina sollevata, mettere in posizione di blocco la leva di comando del sollevatore idraulico del trattore.
- Utilizzare solamente l'albero cardanico previsto dal costruttore, dotato delle sicurezze contro i sovraccarichi.
- Prima di inserire la presa di forza, accertarsi del numero di giri prestabilito. Non scambiare il regime di 540 giri/min con 1000 g/min.
- Disinserire sempre la Presa di Forza quando l'albero cardanico fa un angolo superiore ai 15° (**Fig. 13**).
- Per evitare scottature non toccare il cambio di velocità dopo un uso prolungato della macchina.
- Durante le operazioni di apertura e chiusura della macchina assicurarsi che non vi siano persone, animali o cose nel raggio di azione della macchina.
- Prima di effettuare la sostituzione degli ingranaggi nel cambio di velocità disinserire la presa di forza, inserire il freno di stazionamento e togliere la chiave di avviamento, quindi rimontare il coperchio del cambio prima di riavviare la macchina.

FRANÇAIS

en marche-arrière. Veuillez relever la machine à chaque changement de direction ou inversion de marche.

- Pendant le transport, ou chaque fois que se rende nécessaire le soulèvement de la machine, est opportune que le groupe de soulèvement du tracteur soit réglé de sorte que la même machine ne soit pas augmentée de la terre dans l'ordre plus de 35 centimètres approximativement. Éviter de s'introduire sur des routes publiques avec la machine souillée de terre, d'herbe ou d'autre qui produise de la saleté et d'empêcher au trafic routier. Pour ne pas faire pour tomber avec la violence la machine sur la terre mais pour la faire pour descendre lentement afin de concourir diplômés ils insertion des lames dans la terre. Dans le cas contraire les membres de la même machine se provoqueraient à sollicitations fortes sur tous ce qui pourraient compromettre de leur intégrité.
- Pendant les pauses de travail débrayer la prise de force et arrêter le moteur. Poser la machine par terre et serrer le frein de stationnement du tracteur.
- N'utiliser que l'arbre à cardan prévu par le constructeur, doté des protections de sécurité contre les surcharges.
- Avant d'insérer prise de force, se vérifier du nombre de tours pré-établi. Ne pas échanger le régime de 540 tours/min avec 1000 g/min.
- Déclencher toujours la Prise de Force quand l'arbre à cardan forme un angle supérieur à 15° (**Fig. 13**).
- Pour éviter des brûlures, ne pas toucher la boîte de vitesse après une utilisation prolongée de la machine.
- Lors des opérations d'ouverture et de fermeture de la machine, veuillez-vous assurer qu'il n'y ait pas de personne, d'animal ou autre dans le rayon d'action de la machine.
- Avant de effectuer le changement de vitesse, déclencher la prise de force du tracteur, enclencher le frein de stationnement, enlever la clef de démarrage. Personne ne doit monter dans le tracteur.

DEUTSCH

hinein zu biegen oder im Rückgang zu arbeiten, Bei Richtungsänderung und beim Wenden Maschine immer aufheben.

- Während des Transportes oder immer wenn das Anheben der Maschine erforderlich ist, ist es günstig, das Aggregat der Reipunkthydraulik des Traktors so einzustellen, dass das Gerät nicht mehr als ca. 35 cm Zentimeter vom Boden aufgehoben wird. Vermeiden Sie das Fahren auf öffentlichen Straßen mit einem mit Erde, Gras oder Sonstigem dreckigem Gerät, das Dreck oder Verkehr-Hindernisse verursachen kann. Vermeiden Sie, die Maschine abrupt zum dem Boden zu senken, sondern setzen Sie sie langsam ab, um das stufenartige Eindringen in den Boden hinein zu ermöglichen. Sonst wären sämtliche Bestandteile des Geräts sehr starken Erschütterungen ausgesetzt, die seine Integrität gefährden könnten.
- Während des Transportes auf öffentlichen Straßen mit der Maschine in aufgehobener Stellung, Schalt-Hebel des Traktors-Hebers in die verriegelte Stellung setzen.
- Verwenden Sie ausschließlich die vom Hersteller mitgelieferte Gelenkwelle, die mit Sicherheit gegen Überlastungen ausgerüstet ist.
- Bevor Sie die Zapfwelle betätigen, stellen Sie sicher fest, daß die vorausbestimmte Drehzahl stimmt. Verwechseln Sie nicht 540 U' mit 1000 U'.
- Zapfwelle immer abschalten, soll die Gelenkwelle eine Neigung von über 15° aufweisen (**Abb. 13**).
- Um Brandwunden zu vermeiden, soll der Getriebekasten nach einer langen Verwendung der Maschine nie berührt werden.
- Während des Aus- und Zusammenklappen der Maschine sicherstellen, dass keine Leute, Tiere oder Gegenstände sich im Wirkungsbereich der Maschine befinden.
- Bevor man die Zahnräder im Getriebe umtauscht, muss die Zapfwelle abgeschaltet, die Parkbremse betätigt und der Zündschlüssel entfernt werden. Nach der Montage der Zahnräder, Deckel des Getriebekastens wieder einsetzen, bevor Sie die Maschine neu starten.

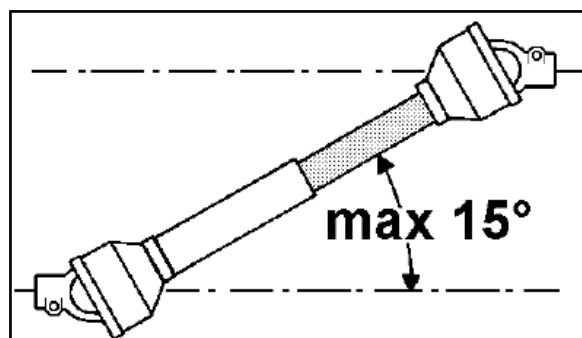
Fig./Abb. 13

ENGLISH

- During the unfolding and folding operations of the machine make sure that no people, animals or objects are within the range of action of the machine.
- Before change speed gearbox, disengage the power takeoff, switch off the tractor engine, activate the tractor parking brake and lock the rear cover of gearbox.

ESPAÑOL

- terreno) la máquina Durante el trabajo evitar efectuar curvas con la máquina enterrada, ni tanto menos trabajar marcha atrás. Levantarla siempre para los cambios de dirección e inversión de marcha.
- Durante el transporte, o cuando sea necesario el levantamiento de la máquina, es oportuno que el grupo elevador del tractor venga regulado de modo que la máquina misma no se levante por mas de 35 cm. Aproximadamente. Evitar introducirse sobre calles públicas con la máquina sucia de tierra, hierba u otra cosa que produzca suciedad y obstáculo al tráfico vial. No dejar caer con violencia la máquina sobre el terreno, hacerla descender lentamente para consentir la gradual inserción de las hojas en el terreno. En caso contrario causaría fuertes apremios sobre todos los componentes de la máquina misma que podrían comprometer su integridad.
 - En fase de transporte sobre la calle, con la máquina levantada, poner en posición de bloqueo la palanca de mando del levantador hidráulico del tractor.
 - Utilizar solamente el árbol cardánico previsto del constructor, dotado de seguridad contra sobrecargas.
 - Antes de insertar la toma de fuerza, cerciorarse del número de giros preestablecido. No cambiar el régimen de 540 giros/minuto con 1000 g/min.
 - Desconectar siempre la toma de fuerza cuando el árbol cardánico hace un ángulo superior a los 15° (**Fig. 13**).
 - Para evitar quemaduras no tocar el cambio de velocidad después de un uso prolongado de la máquina.
 - Durante las operaciones de apertura y cierre de la máquina, asegúrese de que no haya personas, animales o cosas dentro del rango de funcionamiento de la máquina.
 - Antes de efectuar la sustitución de los engranajes en el cambio de velocidad desconectar la toma de fuerza, insertar el freno de estacionamiento y sacar la llave de encendido, montar la tapa del cambio antes de encender la máquina.

ITALIANO

3.2 SITUAZIONI DI PERICOLO PIÙ COMUNI

ATTENZIONE: PERICOLO DI SCHIACCIAMENTO!

- Assicurarsi che nessuna persona si introduca tra macchina e trattore (Fig. 14), soprattutto quando questa è accesa; un qualsiasi movimento anche accidentale della trattore, una sterzata brusca, esporrebbe la persona ad un grave rischio di trascinamento e schiacciamento con conseguenze anche gravi.
- Prima di mettervi in marcia con la macchina, assicuratevi che non ci sia alcuna persona sotto alla macchina (Fig. 15), che svolga ad esempio operazioni di manutenzione, di pulizia, di registrazione o di sostituzione, ecc., senza esserne a conoscenza, in quanto la persona interessata sarebbe esposta ad un grave rischio di schiacciamento degli arti con conseguenze anche gravi. Assicuratevi comunque oltre ad una eventuale persona sotto alla macchina, che non vi siano corpi estranei (tipo: utensili, martinetti per il sollevamento, ecc.) che potrebbero pregiudicare la sicurezza della macchina.
- Prestare la massima attenzione, nel caso sia necessario avanzare in retromarcia, che non vi siano persone dietro alla macchina, in quanto la persona interessata sarebbe esposta ad un rischio di contusione (per il contatto con la struttura) o investimento/trascinamento con conseguenti lesioni anche gravi (Fig. 16).

FRANÇAIS

3.2 SITUATIONS DE DANGER LES PLUS COMMUNES

ATTENTION : DANGER D'ÉCRASEMENT !

- Il faut s'assurer qu'aucune personne ne s'introduise entre la machine et le tracteur (Fig. 14), surtout lorsque cette dernière est actionnée ; tout mouvement, même accidentel du tracteur et un braquage brusque exposerait la personne concernée à un risque grave d'entraînement et de cisaillement pouvant avoir des graves conséquences.
- Avant de démarrer, il faut s'assurer que personne ne se trouve sous la machine (Fig. 15), pour effectuer des opérations d'entretien, de nettoyage, de réglage ou de remplacement, etc, sans le savoir, car cette personne serait exposée à un grave risque d'écrasement des membres, pouvant avoir de graves conséquences. Dans tous les cas, il faut s'assurer, outre la présence d'une éventuelle personne sous la machine, qu'il n'y a pas de corps étrangers (type : outils, crics de levage, etc) risquant de compromettre la sécurité de la machine.
- Si vous devez faire marche arrière, faire très attention que personne ne se trouve derrière la machine car la personne concernée serait exposée à un risque de contusion (lié au contact avec la structure) ou d'écrasement/entraînement qui peut entraîner de graves lésions (Fig. 16).

DEUTSCH

3.2 DIE ÜBLICHSTEN GEFAHRENSITUATIONEN

ACHTUNG: GEFAHR DER QUETSCHUNG!

- Versichern Sie sich, dass keine Person sich zwischen der Maschine und der Zugmaschine befindet (Abb. 14), vor allen Dingen, wenn diese eingeschaltet ist; jegliche Bewegung, auch unabsichtliche, der Zugmaschine, eine schroffe Lenkung würde die Person einem ernsthaften Risiko des Nachziehens oder der Quetschung mit schwerwiegenden Konsequenzen aussetzen.
- Bevor Sie sich mit der Maschine in Gang setzen, versichern Sie sich, dass sich keine Person unter der Maschine befindet (Abb. 15), die zum Beispiel Arbeiten der Wartung, der Reinigung, der Einstellung oder des Austauschs u.s.w., ohne sich dessen Bewusst zu sein, durchführt, da die betreffende Person einem ernsthaften, auch schwerwiegenden Risiko der Quetschung ausgesetzt werden würde. Versichern Sie sich jedenfalls, dass außer einer eventuellen Person unter der Maschine, keine Fremdkörper (vom Typ: Werkzeuge, Hydraulikheber zum Hub, u.s.w.), die die Sicherheit der Maschine beeinträchtigen könnten, anwesend sind.
- Es ist höchste Aufmerksamkeit geboten, im Falle, dass es notwendig sein sollte, sich im Rückwärtsgang zu bewegen, dass sich keine Personen hinter der Maschine befinden, da die betreffende Person dem Risiko der Prellung (durch den Kontakt mit der Struktur) oder des Überfahrens/Nachziehens mit, auch schwerwiegenden Konsequenzen ausgesetzt werden würde (Abb. 16).

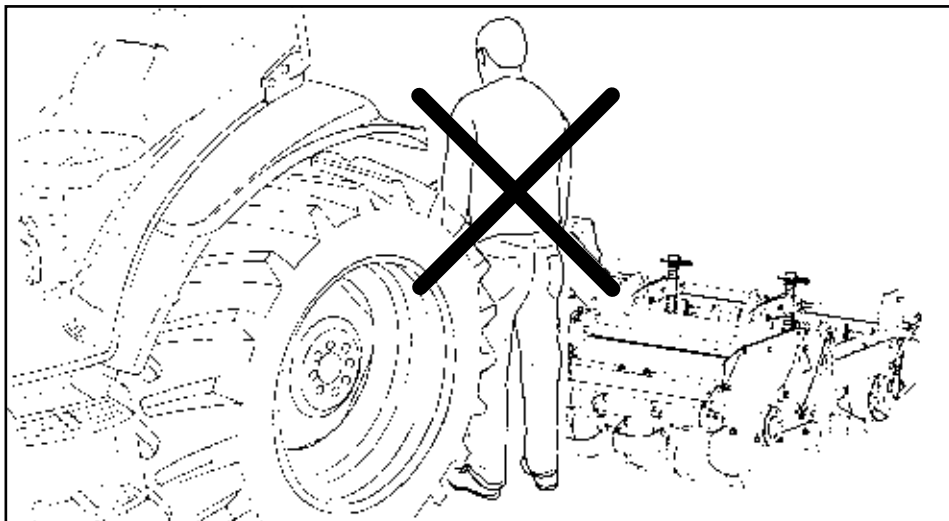

Fig./Abb. 14

ENGLISH

ESPAÑOL

3.2 COMMON DANGEROUS SITUATIONS



WARNING: CRUSHING HAZARD!

- Make sure no-one comes between the machine and the tractor (Fig. 14), especially when the latter is running; any accidental movement of the tractor or sharp steering means the person risks being dragged or crushed by the machinery. The resulting injuries can be extremely serious.
- Before setting off with the irrigator, make sure no-one is underneath the machine (Fig. 15), who unbeknown to the tractor driver, may be carrying out maintenance operations, cleaning or adjusting the machine or carrying out repairs or replacements etc., this person is exposed to serious crushing hazards: should the tractor driver inadvertently set off, the person is likely to sustain serious injuries. As well as checking to make sure there are no persons under the machine, make sure there are no obstacles or foreign objects (e.g.: tools, jacks, etc.) which could jeopardize machine safety.
- When reversing, take great care that there is nobody behind the machine. Reversing into a person could expose them to the risk of contusion (from contact with the frame) or collision/dragging, which could lead to serious injury (Fig. 16).

3.2 SITUACIONES DE PELIGRO MÁS COMUNES



¡ATENCIÓN! ¡PELIGRO DE APLASTAMIENTO!

- Asegúrese de que no se meta nadie entre la máquina y el tractor (Fig. 14), sobretodo si el tractor está encendido; cualquier movimiento accidental del tractor, un giro de volante brusco, expondría a la persona a un grave riesgo de arrastre y aplastamiento, con consecuencias que podrían ser graves.
- Antes de ponerse en marcha con la máquina, asegúrese de que, sin que usted lo sepa, no haya bajo la máquina algún operador (Fig. 15) realizando actuaciones de mantenimiento, de limpieza, de regulación, de sustitución, etc., ya que la persona en cuestión se vería expuesta a un grave riesgo de aplastamiento de las extremidades, con consecuencias que podrían ser graves. Además de comprobar que no haya nadie bajo la máquina, asegúrese también de que no haya cuerpos extraños (p.ej.: herramientas, gatos elevadores, etc.), que podrían comprometer la seguridad de la máquina.
- En caso de que necesite avanzar marcha atrás, preste la máxima atención a que no haya personas detrás de la máquina, ya que se encontrarían expuestas a un riesgo de contusión (por el contacto con la estructura) o atropello/arrastre con las consiguientes lesiones, que podrían ser graves (Fig. 16).

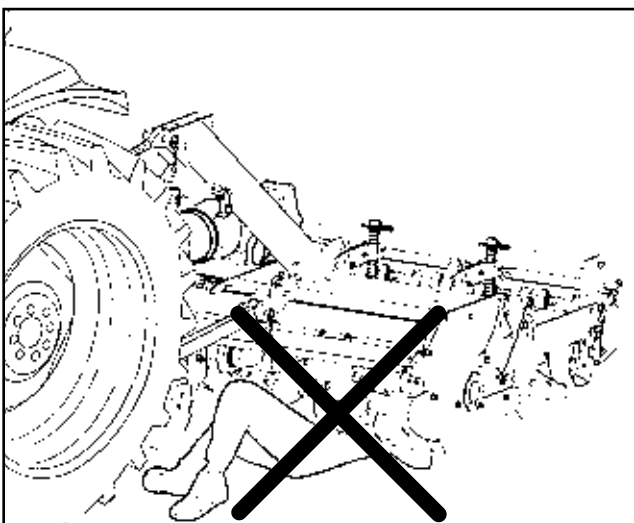

Fig./Abb. 15

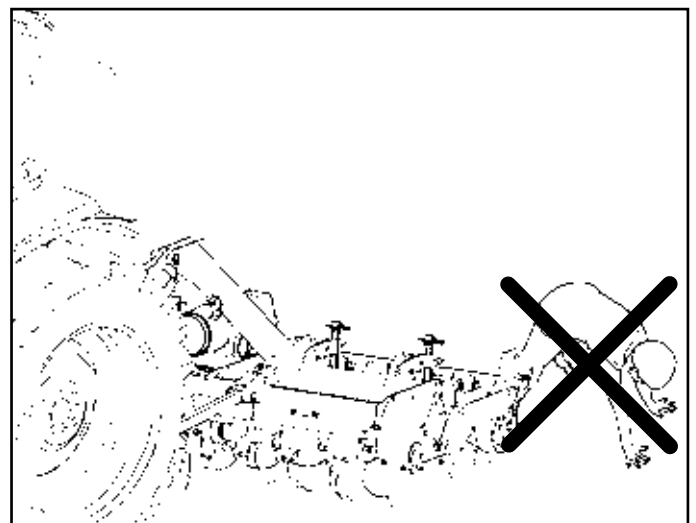

Fig./Abb. 16

ITALIANO



ATTENZIONE! Quando la macchina viene azionata tramite il cardano prestare la massima attenzione, soprattutto a cardano inserito e motore acceso. Non avvicinarsi con le mani al cardano perchè, in caso di azionamento, anche accidentale, della presa di forza, la persona interessata si esporrebbe ad un grave rischio di trascinamento con conseguenze anche gravi (Fig. 17).



ATTENZIONE! Non scavalcare la zona del timone con o senza cardano in movimento (Fig. 18). **PERICOLO DI TRASCINAMENTO** con conseguenze anche mortali.



ATTENZIONE! Le zappette in rotazione, possono essere causa di proiezione di materiale con grave rischio per l'incolumità di una persona che dovesse essere colpita; si ribadisce quindi ulteriormente il divieto per chiunque di avvicinarsi alla macchina quando è in lavoro (Fig. 19) o anche solo in movimento e a maggior ragione quando è sollevata dal terreno (Fig. 20). È responsabilità del conducente della trattoria sorvegliare che nessuno si avvicini alla macchina in funzione e di spegnerla in caso contrario.



ATTENZIONE! È assolutamente vietato negli spostamenti in campo o su strada pubblica trasportare persone, cose o animali sopra la macchina.

FRANÇAIS



ATTENTION! Lorsque la machine est actionnée par travers le cardan faire très attention, surtout avec le cardan branché et le moteur en marche. Ne pas s'approcher du cardan car, en cas d'actionnement, même accidentel, de la prise de force, la personne concernée s'exposerait à un grave risque d'entraînement ou d'accrochage de ses vêtements pouvant avoir de graves conséquences (Fig. 17).



ATTENTION! Ne pas franchir la zone du timon avec ou sans le cardan en marche (Fig. 18). **RISQUE D'ENTRAÎNEMENT** avec conséquences même mortelles.



ATTENTION! Les binettes en rotation peuvent être la cause de projection de matériau avec risque grave pour la sauvegarde d'une personne en étant accidentellement victime ; nous répétons donc encore une fois l'interdiction à quiconque de s'approcher de la machine quand elle fonctionne (Fig. 19) ou même si elle est en mouvement et à plus forte raison lorsqu'elle est soulevée du sol (Fig. 20). Le conducteur est responsable du travail ; il doit surveiller que personne ne s'en approche durant le travail et de l'éteindre dans le cas contraire.



ATTENTION! Il est absolument interdit lors des déplacements dans le champ ou sur route publique de transporter des personnes, des choses ou des animaux sur la machine.

DEUTSCH



ACHTUNG! Wenn die Maschine durch die Kardanwelle in Betrieb gesetzt wird, ist höchste Aufmerksamkeit geboten, vor allen Dingen mit eingesetzter Kardanwelle und laufendem Motor. Nähern Sie sich nicht mit den Händen der Kardanwelle, da im Fall von Betätigung, auch unabsichtlicher, der Zapfwelle, die betreffende Person sich einem ernsthaften Risiko des Nachziehens oder der Verstrickung der Kleidung mit, auch schwerwiegenden Konsequenzen aussetzen würde (Abb. 17).



ACHTUNG! Den Bereich der Deichsel mit oder ohne sich bewegende Kardanwelle nicht übersteigen (Abb. 18). **EINZUGSGEFAHR** mit auch tödlichen Folgen.



ACHTUNG! Die rotierenden Messer können den Wurf von Materialien verursachen, die eine Person, die von ihnen geschlagen wäre, gefährden könnten; es wird deswegen wiederholt, dass niemand sich der Maschine annähern darf (Bild 19), wenn sie arbeitet oder auch sich bewegt oder zumal auf den Fall, dass sie vom Boden erhebt wird (Bild 20). Der Traktor-Fahrer ist dafür verantwortlich, sicher zu stellen, dass niemand sich der arbeitenden Maschine annähert, andernfalls muss er sie abstellen.



ACHTUNG! Es ist absolut bei den Verstellungen auf dem Feld oder auf offener Straße verboten, Personen, Gegenstände oder Tiere auf der Maschine zu transportieren.

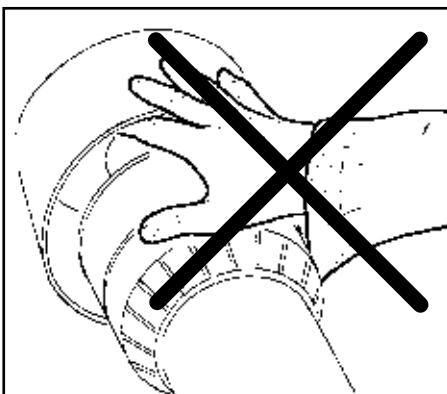

Fig./Abb. 17

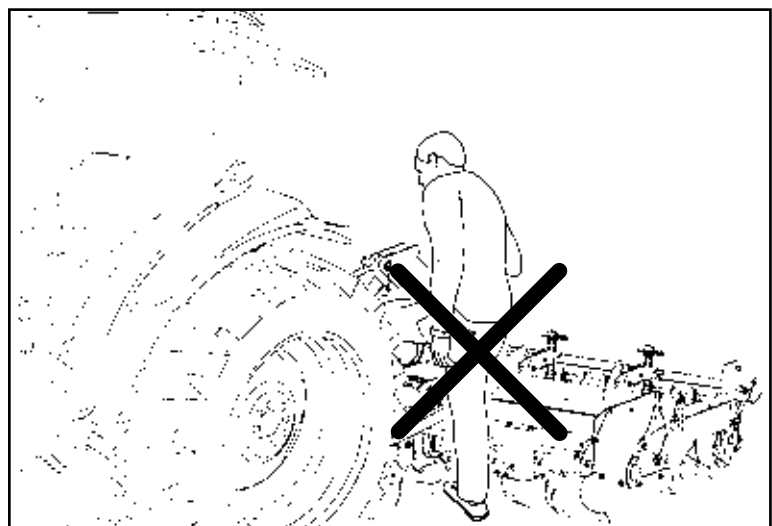

Fig./Abb. 18

ENGLISH



WARNING! When the machine is run through the drive shaft, pay the utmost attention, especially with the drive shaft inserted and the engine running. Do not get hands near the drive shaft because activation of the PTO, even if accidental, could entangle and draw the person in by his/her clothing. The resulting injuries can be extremely serious (Fig. 17).



WARNING! Do not climb over the shaft area with or without the Cardan in movement (Fig. 18). **DRAGGING HAZARD** with lethal consequences.



WARNING! The rotating blades can cause projection of material with serious risk for the safety of a person who should be hit. Therefore, it is prohibited to move close to the machine during working process (fig.19), movement phase and overall, when the machine is lifted (fig.20). It is responsibility of the tractor driver to ensure that nobody approaches the machine when is on. The tractor driver must turn off the machine if somebody approaches toward the machine.



WARNING! It is absolutely prohibited to transport people, property or animals on the machine when travelling over land or on public roads.

ESPAÑOL



¡ATENCIÓN! Cuando la máquina se acciona mediante el cardán preste la máxima atención, sobre todo cuando el cardán esté introducido y el motor encendido. No se acerque con las manos al cardán porque, en caso de accionamiento, incluso accidental, de la toma de fuerza, expondría la persona a un grave riesgo de verse arrastrada o de que su ropa se enredase en la máquina, con consecuencias que podrían ser graves (Fig. 17).



ATENCIÓN! No saltar sobre la zona del timón con o sin cardán en movimiento (Fig. 18). **PELIGRO DE APLASTAMIENTO** con consecuencias mortales.



¡ATENCIÓN! Las azadas en movimiento pueden provocar la proyección de material con grave riesgo de seguridad a toda persona de ser golpeada; por lo tanto, se prohíbe para cualquier persona que se acerque a la máquina cuando esté trabajando (Fig. 19) o incluso simplemente en movimiento, y aún más cuando es elevada del suelo (Fig. 20). Es responsabilidad del conductor del tractor asegurarse de que nadie se acerque a la máquina en marcha y apagarla en caso contrario.



ATENCIÓN! está en los desplazamientos en el campo o por una carretera pública está absolutamente prohibido transportar personas, cosas o animales encima de la máquina.



Fig./Abb. 19

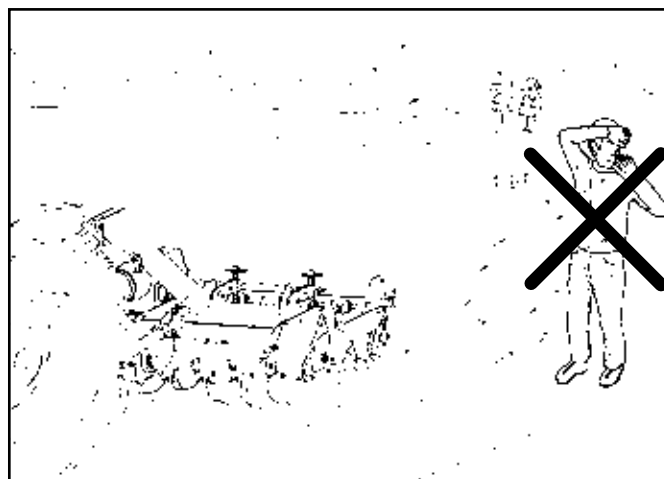

Fig./Abb. 20

ITALIANO
FRANÇAIS
DEUTSCH
3.3 DISPOSITIVI DI PROTEZIONE INDIVIDUALE

La valutazione dei rischi per la sicurezza e la salute dei lavoratori eseguita sul luogo di lavoro e sulle eventuali attrezzature utilizzate, nonché la valutazione dei rischi residui presenti nella macchina così come è stato indicato, consente al **DATORE di LAVORO** di valutare la necessità di adottare i Dispositivi di Protezione Individuale (DPI) più idonei e appropriati da fornire ai lavoratori. Considerando il tipo di macchina, si ritiene di inserire il seguente elenco di DPI (Dispositivi di Protezione Individuale) in dotazione al personale.

- Dispositivi di protezione dei piedi: calzature con protezione della punta del piede.
- Dispositivi di protezione delle mani: guanti di protezione.
- Tappi o cuffie per protezione udito.
- Occhiali protettivi.
- Tuta munita di polsini elasticizzati.

Si rammenta che, come da disposizioni di legge vigenti, è obbligo del lavoratore di osservare le disposizioni e le istruzioni impartite dal DATORE DI LAVORO ed utilizzare correttamente il macchinario, le apparecchiature, i dispositivi di protezione.

3.3.1 ABBIGLIAMENTO

L'abbigliamento di chi opera o effettua manutenzione sulla macchina deve essere conforme ai requisiti essenziali di sicurezza definiti dalle direttive comunitarie e dalle leggi vigenti nel paese dell'utilizzatore.

Per evitare rischi di tipo meccanico, come trascinarsi, intrappolamento ed altro, non indossare particolari come braccialetti, orologi, anelli e catenine.

3.4 DESCRIZIONE PITTOGRAMMI

La macchina è provvista d'etichette cautelative d'avvertenza che debbono essere scrupolosamente osservate onde evitare danni alle persone.

Si raccomanda di mantenere le targhette ed i simboli di pericolo sempre puliti ed in buono

3.3 DISPOSITIFS DE PROTECTION INDIVIDUELLE

L'évaluation des risques pour la sécurité et la santé des travailleurs sur le lieu de travail et sur les éventuels équipements utilisés, ainsi que l'évaluation des risques résidus présents dans la machine comme cela a été indiqué, consent à **L'EMPLOYEUR** d'estimer la nécessité de fournir aux travailleurs des Dispositifs De Protection Individuelle (DPI) plus aptes et plus appropriés. En considérant le type de machine, on estime qu'il faut insérer la liste suivante de DPI (Dispositifs de Protection Individuelle) en dotation au personnel.

- Dispositifs de protection des pieds: chaussure avec protection de la pointe du pied.
- Dispositifs de protection des mains: gants de protection.
- Bouchons ou casque antibruit.
- Lunettes protectrices.
- Combinaison équipée de poignets serrant.

On rappelle que, selon les dispositions des lois en vigueur, le travailleur est dans l'obligation d'observer les dispositions et les instructions données par l'EMPLOYEUR et utiliser correctement les machines, les appareils, les dispositifs de protection.

3.3.1 HABILLEMENT

L'habillement de celui qui travaille ou effectue des entretiens sur la machine doit être conforme aux conditions essentielles de sécurité requises définies par les directives communautaires et par les lois en vigueur dans le pays de l'utilisateur.

Afin d'éviter des risques de type mécanique, comme le fait d'être entraîné, d'être coincé et tout autre, ne pas porter d'accessoires comme bracelets, montres, bagues et chaînettes.

3.4 DESCRIPTION DES PICTOGRAMMES

La machine est pourvu d'étiquettes de mesures de prudence qui doivent être observées scrupuleusement afin d'éviter des dommages aux personnes.

3.3 PERSÖNLICHE SCHUTZAUSRÜSTUNG

Die am Arbeitsplatz und an den eventuell verwendeten Ausrüstungen vorgenommene Bewertung der Risiken für die Sicherheit und die Gesundheit der Arbeitnehmer sowie die Bewertung der gemäß den Angaben an der Maschine vorhandenen Restrisiken ermöglicht es dem **ARBEITGEBER**, die Notwendigkeit der Anwendung der am besten geeigneten persönlichen Schutzausrüstung (PSA), die den Arbeitnehmern zur Verfügung gestellt wird, zu beurteilen. Unter Berücksichtigung des Maschinentyps wird die folgende Liste der dem Personal auszuhändigenden PSA (persönliche Schutzausrüstung) als angemessen betrachtet:

- Schutzausrüstung für die Füße: Schuhe mit Schutz der Fußspitze.
- Schutzausrüstung für die Hände: Schutzhandschuhe.
- Gehörschutz tragen.
- Schutzbrille.
- Anzug mit durch Gummizug zusammengehaltenen Bündchen.

Es wird daran erinnert, daß der Arbeitnehmer gemäß den gesetzlichen Bestimmungen verpflichtet ist: Die vom ARBEITGEBER erteilten Anordnungen und Hinweise zu beachten. Die Maschinen, die Apparaturen und die Schutzvorrichtungen müssen korrekt benutzt werden.

3.3.1 BEKLEIDUNG

Die Bekleidung vom Personal, das an der Maschine arbeitet oder Wartungsarbeiten daran durchführt, muß den von den CE-Richtlinien und den im Benutzerland geltenden Gesetzen vorgegebenen Sicherheitsanforderungen entsprechen.

Zur Verhütung mechanischer Gefahren, z.B. wie Einzug, Quetschen usw., keine Accessoires wie Armbänder, Uhren, Ringe oder Ketten tragen.

3.4 BESCHREIBUNG DER PIKTOGRAMME

Die Maschine mit zur Vorsicht mahnenden Etiketten versehen ist, die genauestens befolgt werden müssen, um Personenschäden zu vermeiden.

Es wird darauf hingewiesen, daß die Schilder und Gefahrensymbole

ENGLISH

ESPAÑOL

3.3 PERSONAL PROTECTION DEVICES

The appraisal of risks for the safety and health of workers, carried out in the workplace and on possible equipment used, as well as appraisal of the residual risks present in the machine as indicated, enables the **EMPLOYER** to assess the need to adopt more suitable and appropriate Personal Protection Devices (PPD) to be supplied to workers.

Considering the type of machine, the following list of Personal Protection Devices (PPD) supplied to the personnel has been included.

- Foot protection devices: footwear with toe protection.
- Hand protection devices: protective gloves.
- Earplugs or muffs for hearing protection.
- Protective glasses.
- Overalls with elastic cuffs.



In accordance with current legal provisions, the worker is obliged to comply with the provisions and instructions of the EMPLOYER and correctly use the machinery, equipment and protection devices.

3.3.1 CLOTHING

The clothing of machine operators and maintenance personnel must comply with the safety requirements established European Community directives and by current laws in the user's country.



In order to avoid risks of a mechanical nature, such as dragging, getting caught up, etc., do not wear articles such as bracelets, watches, rings and chains.

3.4 DESCRIPTION OF PICTOGRAMS

The machine is provided with warning labels which must be scrupulously followed in order to prevent injury to persons.



The nameplates and danger signs must always be kept clean and in good condition; if deteriorated they must be replaced with others conforming to directive 92/58 CEE. The new symbols must be placed in the same position as those replaced.

3.3 DISPOSITIVOS DE PROTECCIÓN INDIVIDUAL

La evaluación de los riesgos para la seguridad y la salud de los trabajadores efectuada en el lugar de trabajo y en los eventuales equipos usados, y además la evaluación de los riesgos restantes presentes en la máquina así como ha sido indicado, permite al **EMPLEADOR** evaluar la necesidad de utilizar los Dispositivos de Protección Individual (DPI) más idóneos y apropiados que se deben suministrar a los trabajadores.

Considerando el tipo de máquina, se considera introducir la siguiente lista de DPI (Dispositivos de Protección Individual) en dotación al personal.

- Dispositivos de protección de los pies: zapatos con protección de la punta del pie.
- Dispositivos de protección de las manos: guantes de protección.
- Tapones o auriculares para protección del oído.
- Gafas de protección.
- Funda dotada de pulsos elásticos.



Debemos destacar que, por disposiciones de ley vigentes, es obligatorio por parte del trabajador observar las disposiciones y las instrucciones indicadas por el RESPONSABLE de TRABAJO y utilizar correctamente las máquinas, las instalaciones y los dispositivos de protección.

3.3.1 INDUMENTARIA

La ropa de quien opera o realiza el mantenimiento en la máquina debe estar en conformidad con los requisitos esenciales de seguridad definidos por las directivas comunitarias o por las leyes vigentes en el país del usuario.



Para evitar riesgos de tipo mecánico, como pueden ser enganchadas, no usar artículos como brazaletes, relojes, anillos o cadenas.

3.4 DESCRIPCIÓN DE PICTOGRAMAS

La máquina está provista de placas de advertencia que deben ser escrupulosamente observadas para evitar daños personales.

ITALIANO

stato; se deteriorati andranno sostituiti con altri originali conformi alla DIRETTIVA 92/58 CEE. I nuovi simboli vanno applicati nella posizione di quelli sostituiti.

Fare riferimento alle seguenti figure per la simbologia e il relativo codice.

D02608. Indica il pericolo di aggancio durante la rotazione dell'albero cardanico. Non avvicinarsi all'albero in rotazione.

D02609. Indica il divieto assoluto di salire sopra la macchina durante la fase di lavoro.

D02612. Prima di utilizzare la macchina è obbligatorio leggere il libretto uso e manutenzione ed osservare tutte le istruzioni per l'uso in sicurezza.

D02613. Indica il pericolo di cesoiamento durante i movimenti in lavoro della macchina.

D02614. Indica il pericolo di stritolamento con ingranaggi in rotazione.

D02615. Indica l'obbligo di spegnere il trattore e togliere la chiave di avviamento durante le operazioni di manutenzione.

D02617. Indica la posizione in cui va sistemata la gamba di sostegno nei periodi di non utilizzo della macchina per garantire le condizioni di stabilità.

D02618. Indica il pericolo di proiezione di sassi e oggetti durante il lavoro. Rimanere a distanza di sicurezza.

D02619. Indica il pericolo per gli arti inferiori rappresentato dalla rotazione del rotore, consiglia di rimanere a debita distanza.

D02622. Nelle operazioni di chiusura delle frese pieghevoli indica il pericolo di rimanere nel raggio di azione e fa divieto assoluto di sostare nelle vicinanze della macchina.

D02625. Prima di effettuare le operazioni di chiusura e apertura delle frese pieghevoli indica l'obbligo di fermare la rotazione della presa di forza del trattore.

D02626. Indica il divieto assoluto di aprire i cofani con il rotore in movimento in quanto al di sotto di questi c'è il rotore che gira.

D02627. Indica il punto di aggancio per il sollevamento della macchina.

FRANÇAIS

On recommande de maintenir les plaquettes et les symboles de danger toujours nets et en bon état; s'ils se détériorent, ils devront être substitués avec d'autres originaux conformes à la DIRECTIVE 92/58 CEE. Les nouveaux symboles sont à appliquer dans la position de ceux qu'ils remplacent.

Se rapporter aux schémas suivants pour les symboles et les codes respectifs.

D02608. Indique le danger d'accrochage pendant la rotation de l'arbre à cardan. Ne pas s'approcher de l'arbre en rotation.

D02609. Indique l'interdiction absolue de monter sur la machine pendant le travail.

D02612. Avant d'utiliser la machine il est obligatoire de lire le manuel d'utilisation et d'entretien et d'observer toutes les instructions pour son utilisation en sécurité.

D02613. Indique le danger de cisaillement pendant les mouvements de la machine pour le travail.

D02614. Indique le risque d'écrasement sur les engrenages de la boîte de vitesse.

D02615. Indique la nécessité d'arrêter le tracteur et d'enlever la clef de démarrage pendant les opérations d'entretien.

D02617. Indique la position d'un pied de support qui toujours être bloqué quand on n'utilise pas la machine pour maintenir sa stabilité.

D02618. Indique le risque d'éjection de cailloux; nous conseillons de ne pas s'approcher. Se tenir à une distance de sécurité.

D02619. Indique le danger pour les membres inférieurs représenté par la rotation du rotor, nous conseillons de ne pas s'approcher.

D02622. Pendant les opérations de fermeture des herse pliantes, il est dangereux de rester dans le rayon d'action de la machine; en outre il est absolument interdit de s'arrêter près de celle-ci.

D02625. Avant les opérations de fermeture et d'ouverture des herse pliantes, ce symbole indique qu'il faut arrêter la rotation de la prise de force du tracteur.

D02626. Indique l'interdiction absolue

DEUTSCH

stets sauber und in gutem Zustand gehalten werden müssen. Wenn sie beschädigt werden, müssen sie gegen andere, der RICHTLINIE 92/58 EWG entsprechende Original-Schilder ausgewechselt werden. Die neuen Symbole werden an der gleichen Stelle wie die ausgewechselten angebracht.

Für die Bedeutung der Symbole und die jeweilige Bestellnummer beziehen Sie sich an folgende Bilder.

D02608. Gibt die Gefahr an, bei der Rotation der Gelenkwelle daran hängen zu bleiben. Nähern Sie sich nicht der sich drehenden Gelenkwelle.

D02609. Bezeichnet das absolute Verbot des Aufstiegs auf die Maschine während der Arbeit.

D02612. Vor der Benutzung des Geräts ist es erforderlich, die Betriebs- und Wartungsanleitung durchzulesen und alle Anweisungen für einen sicheren Gebrauch zu beachten.

D02613. Bezeichnet die Gefahr einer Scherung während der Bewegung bei der Arbeit der Maschine.

D02614. Bezeichnet die Gefahr eine Zerquetschung durch alle rotierende Organe

D02615. Bezeichnet die Notwendigkeit der Ausschaltung der Zugmaschine sowie die Herausziehung des Schlüssels während der Operationen für die Instandhaltung.

D02617. Bezeichnet die Position eines Stützbeins, der festgemacht werden muß in den Perioden der Nichtbenutzung der Maschine

D02618. Bezeichnet die Gefahr einer Projektion von Steinen während der Arbeit und rät die Einhaltung einer angemessenen Entfernung. Einen gebührenden Sicherheitsabstand einhalten.

D02619. Zeigt die Gefahr für die Beine, die vom drehenden Rotor verursacht werden kann und empfiehlt einen gewissen Abstand zu halten.

D02622. Während des Zusammenklappen der klappbaren Kreiseleggen ist es gefährlich, in Schwenkbereich anzuhalten.

D02625. Zapfwelle am Traktor abschalten, vor man das Aus- und Zusammenklappen der klappbaren Kreiseleggen durchführt.

D02626. Verbietet strengst, Hauben bei dem rotierenden Rotor aufzumachen, weil darunter der Rotor dreht.

D02627. Gibt sie Lastanschlagstellen zum Heben des Geräts an.

D02628. Dieser Aufkleber befindet sich um den Schlauch, der –wenn unter

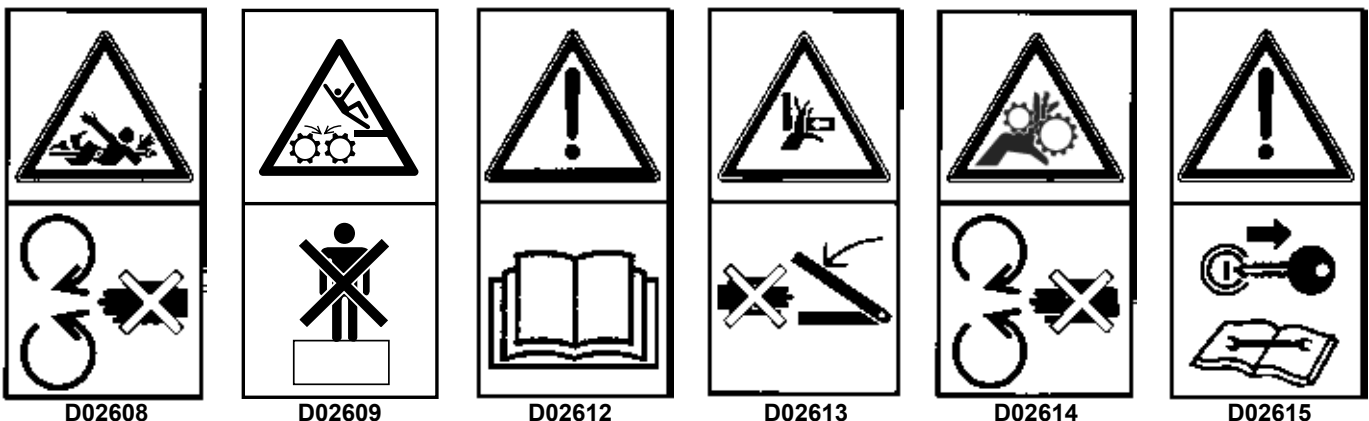

ENGLISH

ESPAÑOL

Refer to the following pictures for the symbols and their corresponding codes.

D02608. Indicates that there is a risk of being caught up when the driveline is spinning. Keep well away of the spinning shaft.

D02609. It indicates the absolute prohibition to get on the machine during the working operations.

D02612. Before using the machine, it is obligatory to read the operation and maintenance manual and to comply with all the instructions for safe use.

D02613. It Indicates the shearing period during the working movements of the machine.

D02614. It indicates the danger of grinding on all the rotating gears.

D02615. It indicates the need to switch off the tractor and to remove the start-up key during the maintenance operations.

D02617. It indicates the position of a supporting leg which must always be locked while they are not used, in order to maintain the stability conditions of the machine.

D02618. It Indicates the danger to project stones during the working operations. Keep a safe distance away.

D02619. Indicates the danger of rotor rotation while working. Keep the recommended safety distance.

D02622. In the closing operation of the folding harrows, it indicates the danger of staying within the range of the machine, and it absolutely forbids to stay near the machine.

D02625. Before carrying on the opening and closing operations on the folding harrows, it indicates the obligation to stop the rotation of the power takeoff of the tractor.

D02626. Indicates that is it forbidden to open the bonnets while the rotor is moving because the rotor is positioned under them.

D02627. Indicates the coupling point for lifting the machine.

D02628. This label is rolled up onto the pipe that, once it has been pressurized,

 Se recomienda mantener las placas y los símbolos de peligro siempre limpios y en buen estado; si se deterioran deberán ser sustituidos por otros originales conformes a la DIRECTIVA 92/58 CEE. Los nuevos símbolos deberán situarse en la misma posición de aquellos sustituidos.

Consultar las siguientes imágenes para conocer la simbología y el respectivo código.

D02608. Indica el peligro de enganche durante la rotación del eje cardán. No acercarse al eje durante su rotación.

D02609. Indica la prohibición absoluta de subir a la máquina durante el trabajo.

D02612. Antes de utilizar la máquina es obligatorio leer el manual de uso y mantenimiento y respetar todas las instrucciones para el uso en condiciones seguras.

D02613. Indica el peligro de cizallamiento durante los movimientos de trabajo de la máquina

D02614. Indica peligro de trituración sobre los engranajes en rotación.

D02615. Indica la necesidad de apagar el tractor y sacar la llave de arranque durante las operaciones de manutención.

D02617. Indica la posición en la cual va sistemada la pata de apoyo en los periodos de no utilización de la máquina para garantizar las condiciones de seguridad.

D02618. Indica peligro de proyección de piedras, se aconseja permanecer a distancia considerable. Permanecer a distancia de seguridad.

D02619. Indica peligro para los miembros inferiores representado por la rotación del rotor, se aconseja permanecer a una distancia considerable.

D02622. En las operaciones de cierre de las gradas plegables, indica el peligro de cuerpos en movimiento y prohíbe estar en el radio de acción de la máquina.

D02625. Antes de efectuar las operaciones de cierre y apertura de las gradas plegables indica la obligación de parar la rotación de la toma de fuerza del tractor.

D02626. Indica la prohibición absoluta de abrir los capós con el rotor en movimiento



D02617



D02622



D02625



D02626



D02628



D02629

ITALIANO

D02628. Questa etichetta è arrotolata sul tubo che una volta messo in pressione chiude la fresa pieghevole.

D02629. Questa etichetta è arrotolata sul tubo che una volta messo in pressione apre la fresa pieghevole.

D02630. Dove applicata indica che il componente ha funzione di bloccaggio per la stabilità della macchina, verificarne sempre il corretto funzionamento quando viene utilizzato.

Q15A00531. Indica i DPI (dispositivi di protezione individuali) previsti: tuta, mascherina, cuffie, scarpe e guanti.

**SEZIONE 4
SOLLEVAMENTO,
MONTAGGIO
COMPONENTI
E TRASPORTO**

4.1 MEZZIDISOLLEVAMENTO

ATTENZIONE! Nelle fasi di trasporto, movimentazione e posizionamento della macchina:

- Pericolo di ribaltamento dei componenti.
- Pericolo di urto e schiacciamento per le persone.
- Finché la macchina non risulta interamente sollevata é bene verificare il corretto bilanciamento della stessa.
- Il sollevamento deve essere eseguito con continuità (esente da strappi o impulsi).
- Eseguire sempre un pre-sollevamento di pochi centimetri per verificare la sicurezza dell'imbracatura e l'equilibrio del carico.
- Assicurarsi che non vi siano persone in zona pericolosa.

 **DURANTE IL SOLLEVAMENTO TUTTA L'AREA CIRCOSTANTE IL COMPONENTE É DA CONSIDERARSI ZONA PERICOLOSA.**



D02630

FRANÇAIS

d'ouvrir les capots quand le rotor est en marche; en effet le rotor tourne sous les capots.

D02627. Indique le point d'accrochage pour le soulèvement de la machine.

D02628. Cette étiquette est enroulée sur le tuyau qui, une fois sous pression, ferme la herse pliante.

D02629. Cette étiquette est enroulée sur le tuyau qui, une fois sous pression, ouvre la herse pliante.

D02630. Cette étiquette, là où elle est appliquée, indique que l'élément a une fonction de blocage pour la stabilité de la machine. Contrôler toujours son fonctionnement correct pendant l'utilisation.

Q15A00531. Indique le EPI (Équipements de protection individuelle) requis: combinaison, masque, casque, chaussures, gants etc..

**SECTION 4
LEVAGE,
MONTAGE
COMPOSANTS
ET TRANSPORT**

4.1 ENGINES DE LEVAGE

ATTENTION! Lors des phases de transport, manutention et positionnement de la machine:

- Danger de renversement des composants.
- Danger de choc et d'écrasement pour les personnes.
- Tant que la machine n'est pas entièrement soulevée, il est opportun d'en vérifier l'équilibrage correct.
- Le levage doit être effectué avec continuité (sans à-coups ou secousses).
- Effectuer toujours un levage à l'avance de quelques centimètres afin de vérifier la sécurité de l'élingue



D02627

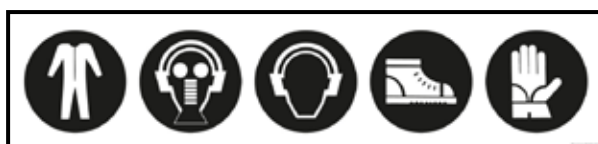

Q15A00531

DEUTSCH

Druck – die klappbare Kreiselegge zusammenklappt.

D02629. Dieser Aufkleber befindet sich um den Schlauch, der –wenn unter Druck – die klappbare Kreiselegge aufklappt.

D02630. Zeigt die Bestandteile, die als Verriegelung zur Stabilität des Geräts dienen. Vor den Verbrauch immer sicherstellen, dass sie einwandfrei funktionieren.

Q15A00531. Der Aufkleber zeigt Ihnen die obligatorischen Personen - Schutz-Ausrüstungen: Overall, Masken (Mundschutz), Ohrstöpsel, Sicherheitsschuhe, Handschuhe.

**ABSCHNITT 4
ABHEBEN,
MONTAGE DER
BESTANDTEILE
UND TRANSPORT**

4.1 HUBMITTEL

ACHTUNG! Während der Transport-, Bewegungs- und Aufstellungsphasen der Maschine muß folgendes beachtet werden:

- Gefahr des Kippens der Komponenten.
- Stoß- und Quetschungsgefahr für Personen.
- Solange die Maschine noch nicht vollständig angehoben wurde, sollte ihre korrekte Auswuchtung überprüft werden.
- Der Hebevorgang muß auf kontinuierliche Weise erfolgen (ohne ruck- oder impulsartige Bewegungen).
- Führen Sie immer einen vorherigen Hub von wenigen Zentimetern durch, um die Sicherheit und das Gleichgewicht der Last zu überprüfen.
- Sicherstellen, daß sich keine Personen im Gefahrenbereich befinden.

 **WÄHREND DES HEBEVORGANGS MUSS DER GESAMTE BEREICH UM DIE KOMPONENTE HERUM ALS GEFÄHRBEREICH BETRACHTET WERDEN.**

ENGLISH

closes the folding harrow.

D02629. This label is rolled up onto the tube that, once it has been pressurized, opens the folding harrow.

D02630. Wherever it is applied, it indicates that a certain element has a locking function for the stability of the machine, always checking the correct operation when utilised.

Q15A00531. The sticker depicts the compulsory PPE (Personal Protective Equipment): coverall, mask, earplugs, safety shoes, gloves.

SECTION 4 LIFTING, COMPONENTS ASSEMBLING AND TRANSPORT

4.1 LIFTING EQUIPMENT

CAUTION! During transport, handling and positioning:

- Component overturning danger.
- People impact damage and crushing danger.
- Until the machine is not entirely lifted, check its correct balancing.
- Lifting must be carried out smoothly (without any pulling and jerking).
- Always perform a test lift of just a few centimetres to check the safety of the slinging and the load balance.
- Make sure no one is standing in the danger area.



DURING LIFTING THE ENTIRE AREA AROUND THE COMPONENT MUST BE CONSIDERED A DANGER AREA.

ESPAÑOL

en cuanto debajo de éstos se encuentra el rotor que gira.

D02627. Indica el punto de enganche para la elevación de la máquina.

D02628. Esta etiqueta está enrollada en el tubo que una vez puesto en presión cierra la grada plegable.

D02629. Esta etiqueta está enrollada en el tubo que una vez puesto en presión abre la grada plegable.

D02630. Donde viene aplicada indica que el componente tiene función de bloqueo para la estabilidad de la máquina, verificar siempre el correcto funcionamiento cuando viene utilizado.

Q15A00531. Indica el DPI (dispositivos de protección individual) hay: mono, máscara, protectores de ruido, zapatos, guantes.

SEZIONE 4 IZAJE, MONTAJE DE COMPONENTES Y TRANSPORTE

4.1 MEDIOS DE ELEVACIÓN

¡ATENCIÓN! En las fases de transporte, desplazamiento y colocación de la máquina:

- Peligro de volcado de los componentes.
- Peligro de golpe y aplastamiento para las personas.
- Durante el levantamiento de la máquina, y hasta que esté completamente levantada, es conveniente controlar que se mantenga bien equilibrada.
- El levantamiento se debe efectuar en modo continuado (sin tirones o impulsos).
- Realice siempre una elevación previa de pocos centímetros para verificar la seguridad del enganchado y el equilibrio de la carga.
- Asegúrese de que no haya personas en la zona peligrosa.



DURANTE EL LEVANTAMIENTO, TODA EL ÁREA QUE CIRCUNDA AL COMPONENTE DEBE CONSIDERARSE ZONA PELIGROSA.

ITALIANO

FRANÇAIS

DEUTSCH

4.2 AVVERTENZE PER LA MOVIMENTAZIONE

Il carico o lo scarico dovrà essere eseguito con funi di sollevamento a norma, ed inoltre:

- Accertarsi che le fasce o funi siano costruite secondo le normative vigenti e che su di esse vi siano apposte le relative targhette che certifichino la rispondenza alle norme.
- ACCERTARSI CHE LA PORTATA MASSIMA DI CIASCUNA FASCIA O FUNE SIA SUPERIORE AL PESO TOTALE DELLA MACCHINA.
- Verificare che le fasce o funi siano in buono stato.
- Prestare la massima attenzione durante tutte le operazioni di movimentazione, allo scopo di non danneggiare la macchina.



É VIETATO AVVICINARSI O PASSARE SOTTO A CARICHI SOSPESI.

4.3 SOLLEVAMENTO MACCHINA

Le operazioni di sollevamento e trasporto devono essere eseguite con mezzi adeguati al peso della macchina e da personale addestrato a questo tipo di manovre.

Se la macchina viene consegnata chiusa, agganciarla esclusivamente come indicato in Fig. 21 sui due appositi ganci laterali, durante questa operazione la macchina non dovrà essere sollevata più di 200 mm dal suolo.

Non agganciare la macchina sul distanziale centrale se la macchina è chiusa si corre il pericolo di ribaltamento della macchina stessa in quanto il baricentro si trova al di sopra del punto di aggancio.

et l'équilibre de la charge.

- Vérifier l'absence de personnes dans la zone dangereuse.



DURANT LE LEVAGE, TOUTE LA ZONE AUTOUR DU COMPOSANT EST A CONSIDERER COMME ZONE DANGEREUSE.

4.2 AVERTISSEMENTS POUR LA MANUTENTION

Le chargement et déchargement devront être effectués avec des câbles de levage conformes aux normes et de plus:

- Vérifier que les bandes ou les câbles sont réalisés selon les normes en vigueur, que les plaquettes correspondantes y sont apposées certifiant la correspondance aux normes.
- VERIFIER QUE LA CAPACITE MAXIMUM DE CHARGE DE CHAQUE BANDE OU CABLE EST SUPERIEURE AU POIDS TOTAL DE LA MACHINE.
- Vérifier que les bandes ou câbles sont en bon état.
- Faire beaucoup d'attention durant toutes les opérations de manutention afin de ne pas endommager la machine.



IL EST INTERDIT DE S'APPROCHER OU DE PASSER SOUS DES CHARGES SUSPENDUES.

4.3 LEVAGE DE LA MACHINE

Les opérations de levage et de transport seront effectuées avec des moyens indiqués pour le poids de la machine et par un personnel expert dans ce type de manoeuvres.

Si la machine est livrée fermée, il faut la

4.2 HINWEISE ZUR BEWEGUNG

Das Auf- oder Abladen muß mit normgerechten Hebeseilen erfolgen. Außerdem muß folgendes beachtet werden:

- Sicherstellen, daß die Bänder oder Seile nach den geltenden Normen hergestellt wurden und daß die entsprechenden Schilder, die diese Übereinstimmung mit den Normen bescheinigen, darauf angebracht sind.
- SICHERSTELLEN, DASS DIE MAX. TRAGKRAFT EINES JEDEN BANDS ODER SEILS HÖHER ALS DAS GESAMTGEWICHT DER MASCHINE IST.
- Überprüfen, daß die Bänder oder Seile in gutem Zustand sind.
- Während aller Bewegungsvorgänge mit äußerster Vorsicht vorgehen, um die Maschine.



ES IST VERBOTEN, SICH SCHWEBENDEN LASTEN ZU NÄHERN ODER UNTER IHNEN HINDURCHZUGEHEN.

4.3 AUFHEBEN

Die Hebung- und Transport-Vorgänge müssen durch dem Gewicht der Maschine angemessene Mittel und von zu dieser Art Tätigkeit geschultem Personal ausgeführt werden.

Wenn die Maschine in zusammengeklapptem Zustand geliefert wird, sie ausschließlich mittels der zwei seitlichen Haken anhängen, wie im Bild dargestellt (Abb. 21) Während dieses Vorgangs soll die Maschine nicht mehr als 200 mm. vom Boden gehoben werden.

Maschine nicht am mittigen Abstandstück anhängen, wenn es zusammengeklappt ist, sonst besteht Umsturz-Gefahr, da der Schwerpunkt sich oberhalb des Ankopplungspunkts befindet.

Wenn die Maschine in ausgeklapptem Zustand geliefert wird, (Abb. 22) mittels

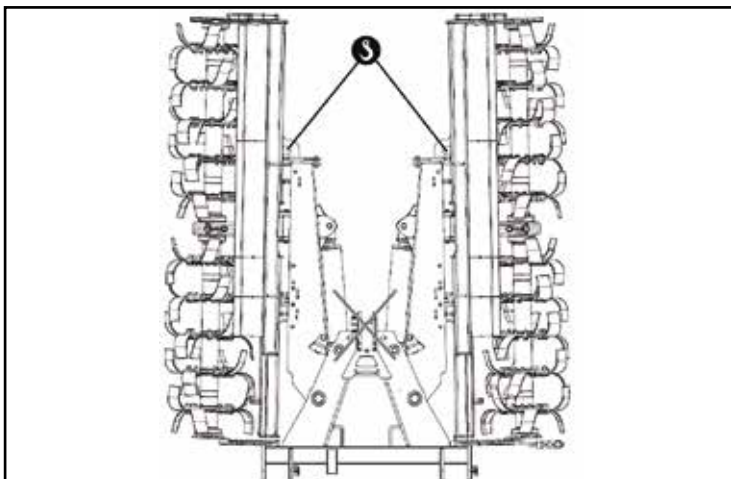

Fig./Abb. 21

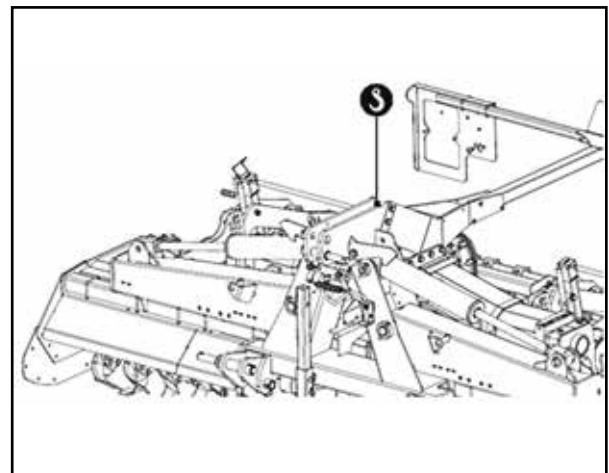

Fig./Abb. 22

ENGLISH

ESPAÑOL

4.2 HANDLING INSTRUCTIONS

Loading and unloading must be carried out with lifting cables to standards. Also:

- Make sure that the straps or cables are made in accordance with current standards and that they have the relative dataplates certifying compliance with the standards.
- **MAKE SURE THAT THE MAXIMUM LOAD CAPACITY OF EACH STRAP OR CABLE IS GREATER THAN THE TOTAL WEIGHT OF THE MACHINE.**
- Check that the straps or cables are in good condition.
- Pay maximum attention during all handling operations, in order to not damage the machine.



DO NOT APPROACH OR PASS UNDER SUSPENDED LOADS.

4.3 LIFTING OF THE MACHINE

The lifting and transport operations have to be carried on with means suitable for the weight of the machine and by personnel trained for this kind of maneuver.

If the machine is supplied closed, connect it only as indicated in the Fig. 21 to the two suitable side hooks, during this operation the machine shall not be lifted for more than 200 mm from the ground.

Do not connect the machine to the central spacer if it is closed. This may cause the overturning of the machine itself since its center of gravity is placed above the connection point.

4.2 ADVERTENCIAS PARA EL DESPLAZAMIENTO

La carga o la descarga deberán realizarse con cabos elevadores conforme a la norma. También es necesario:

- Asegurarse de que las eslingas o los cabos estén contruidos conforme a las normativas vigentes y de que lleven las placas que certifican que responden a las normas.
- **ASEGÚRESE DE QUE LA CAPACIDAD MÁXIMA DE CADA ESLINGA O CABO SEA SUPERIOR AL PESO TOTAL DE LA MÁQUINA.**
- Comprobar que las eslingas o cabos estén en buen estado.
- Prestar la máxima atención durante todas las operaciones de desplazamiento, para así evitar daños a la máquina.



SE PROHIBE ACERCARSE O PASAR BAJO CARGAS SUSPENDIDAS.

4.3 LEVANTAMIENTO

Las operaciones de levantamiento y transporte tienen que ser ejecutadas con medios adecuados al peso de la máquina y por personal adiestrado a este tipo de maniobras.

Si la máquina se entrega cerrada, engancharla exclusivamente como indicado en Fig. 21 en los dos ganchos laterales, durante esta operación la máquina no deberá estar levantada por más de 200 mm. del suelo.

No enganchar la máquina en el separador central si la máquina está cerrada, se corre el peligro de vuelco de la misma en cuanto el baricentro se encuentra por encima del punto de enganche.

Si la máquina se entrega abierta, acoplarla como indica la Fig.22 en el separador central y realizar el transporte, durante esta operación la máquina no deberá elevarse del suelo por más de 200mm.

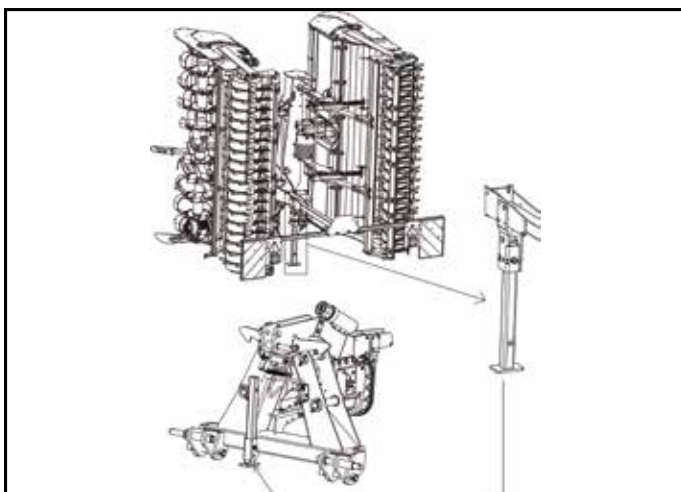

Fig./Abb. 23

ITALIANO

Se la macchina viene consegnata aperta, agganciarla come indicato in **Fig.22** sul distanziale centrale ed eseguire il trasporto, durante questa operazione la macchina non dovrà essere sollevata più di 200 mm dal suolo.

4.4 RICEVIMENTO DELLA MACCHINA

Alla consegna dell'attrezzatura (con rulli montati o smontati), è necessario collegare l'attacco tre punti del trattore, a gli spinotti di aggancio della macchina; per fare ciò è necessario tenere l'attrezzatura sospesa con adeguato mezzo di sollevamento che ne eviti il ribaltamento e seguire le istruzioni descritte nella sez.5 del presente manuale.



UNA VOLTA AGGANCIATA AL TRATTORE, SOLLEVARE L'ATTREZZATURA DI CIRCA 200MM DA TERRA, E TOGLIERE LA GAMBA POSTERIORE UTILIZZATA SOLO PER LA MOVIMENTAZIONE E RIPORLA NELLA SEDE DEL TELAIO CENTRALE (Fig. 23)

Una volta fatto ciò, è possibile procedere all'apertura della macchina seguendo le istruzioni descritte nella sez.5 del presente manuale

4.5 MACCHINA CON RULLI SMONTATI

Se la macchina è consegnata con rulli smontati è necessario eseguirne il montaggio. Fate molta attenzione perché la macchina priva del rullo non è stabile. Tenendo la macchina sospesa con adeguato mezzo di sollevamento, per evitarne il ribaltamento, applicarla ai tre punti del trattore bloccando gli spinotti con gli appositi chiavistelli. Verificare che il tutto sia perfettamente collegato e appoggiare la macchina a terra operando con cautela. Agganciare un rullo alla volta

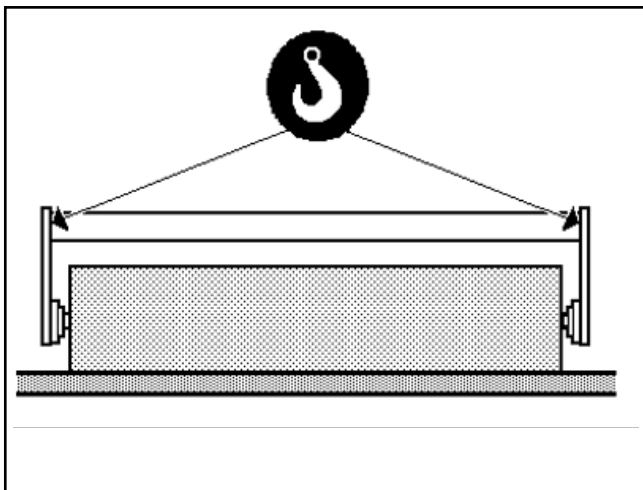

Fig./Abb. 24

FRANÇAIS

fixer seulement aux deux crochets latéraux spéciaux (**Fig.21**); ne pas soulever la machine à plus de 200 mm du sol pendant cette opération.

Ne pas fixer la machine à l'entretoise central si elle est fermée. On risque de renverser la machine parce que le barycentre se trouve sous le point d'accrochage.

Si la machine est livrée ouverte, il faut la fixer à l'entretoise central selon les indications de la **Fig. 22** et effectuer le transport. Ne pas soulever la machine à plus de 200 mm du sol pendant cette opération.

4.4 RÉCEPTION DE LA MACHINE

Lors de la livraison de la machine (avec rouleau monté ou démonté), il est nécessaire d'accrocher le relevage du tracteur aux chapes de la machine. Pour ce faire, il est nécessaire de maintenir la machine soulevée avec un moyen de levage qui évite tout retournement et suivre les instructions décrites dans la section 5 de cette notice.



UNE FOIS ATTELÉE AU TRACTEUR, SOULEVER LA MACHINE D'ENVIRON 200MM DU SOL, ENLEVER LES BÉQUILLES ARRIÈRES UTILISÉES UNIQUEMENT POUR LE TRANSPORT ET POSEZ LA SUR LE SOCLE DU CHÂSSIS CENTRAL (Fig. 23)

Une fois fait ceci, il est possible de procéder à l'ouverture de la machine en suivant les instructions décrites dans la section 5 de cette notice.

4.5 MACHINE AVEC ROULEAU DÉMONTÉ

Si la machine est livrée avec le rouleau démonté, il faut monter celui-ci. Faites bien attention parce que la machine sans le rouleau n'est pas stable. En tenant la machine suspendue par un moyen de levage adéquat, atteler celle-ci aux trois points du tracteur et bloquer les chevilles par les arrêts spéciaux. Contrôler que les

DEUTSCH

des mittigen Abstandstücks anhängen und danach den Transport vornehmen. Während dieses Vorgangs soll die Maschine nicht mehr als 200 mm. vom Boden gehoben werden.

4.4 MASCHINE ERHALTEN

Bei Auslieferung der Ausrüstung (mit montierten oder demontierten Walzen) muss die Dreipunktaufhängung des Traktors mit den Kupplungsstiften der Maschine verbunden werden. Zu diesem Zweck muss das Gerät mit einer geeigneten Hebevorrichtung aufgehängt werden, die ein Umkippen verhindert, und die in Abschnitt 5 dieses Handbuchs beschriebenen Anweisungen befolgen.



HEBEN DAS GERÄT NACH DEM ANBRINGEN AM TRAKTOR ETWA 200 MM ÜBER DEM BODEN AN, ENTFERNE DIE HINTERE STÜTZE, DAS NUR FÜR DIE HANDHABUNG VERWENDET WIRD, UND SETZE ES IN DEN ZENTRALEN RAHMENSITZ EIN (Abb. 23)

Sobald dies erledigt ist, kann die Maschine geöffnet werden, indem Sie den Anweisungen in Abschnitt 5 dieses Handbuchs folgen.

4.5 MASCHINE MIT SEPARAT GELIEFERTER WALZE

Wird DIE Walze separat von der Maschine geliefert wird, so ist es notwendig, die Montage der Walze vorzunehmen. Seien Sie sehr vorsichtig, da die Maschine ohne Walze nicht stabil ist. Heben Sie die Maschine durch ein angemessenes Hebungsmittel auf und koppeln Sie sie an die Dreipunkt-Hydraulik des Traktors. Verriegeln Sie sie durch die dafür vorgesehene Stecker und Klinken, um zu vermeiden, dass sie umkippt. Überprüfen Sie, ob das Ganze perfekt verbunden ist, und legen Sie die Maschine sehr vorsichtig auf den Boden Haken Sie je eine Walze an, wie im Bild gezeigt (**Abb. 24**), mittels eines angemessenen Hebungsmittels. Halten

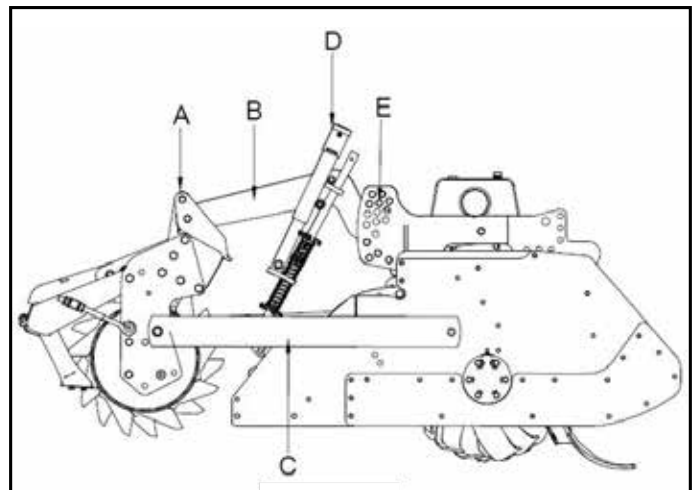

Fig./Abb. 25

ENGLISH

ESPAÑOL

If the machine is supplied open, connect it to the central spacer, as indicated in the **Fig. 22** and proceed with the transportation. During this operation the machine is not to be lifted more than 200 mm from the ground.

4.4 RECEIVING OF THE MACHINE

Upon delivery of the equipment (with rollers assembled or disassembled), it is necessary to connect the three-point hitch of the tractor to the coupling pins of the machine; to do this, it is necessary to keep the equipment suspended with a suitable lifting device that prevents it from overturning and follow the instructions described in section 5 of this manual.



ONCE ATTACHED TO THE TRACTOR, LIFT THE EQUIPMENT ABOUT 200MM FROM THE GROUND, AND REMOVE THE REAR LEG USED ONLY FOR HANDLING AND PLACE IT IN THE CENTRAL FRAME SEAT (Fig. 23)

Once this is done, the machine can be opened by following the instructions described in section 5 of this manual.

4.5 MACHINE WITH DISASSEMBLED ROLLER

If the machine is supplied with the roller disassembled, it is necessary to perform the assembling of the same. Pay attention to the instability of the machine without the roller. Keeping the machine lifted with proper means apply it to the three points of the tractor locking the piston pins by means of the suitable bolts. Verify that everything is perfectly connected and place the machine onto the ground, carefully. Connect the roller as indicated in the **Fig. 24** by means of a proper lifting mean and

4.4 RECEPCIÓN DE LA MÁQUINA

En el momento de la entrega del equipo (con rodillos montados o desmontados), es necesario conectar el acople tres puntos del tractor a los pasadores de acople de la máquina; para ello es necesario mantener suspendido el equipo con un dispositivo de elevación adecuado que evite que se vuelque y seguir las instrucciones descritas en la sección 5 del presente manual.



UNA VEZ ACOPLADO AL TRACTOR, LEVANTE EL EQUIPO UNOS 200 MM DEL SUELO, RETIRE LA PATA TRASERA QUE SE UTILIZA SOLO PARA LA MANIPULACIÓN Y COLÓQUELA EN EL ASIENTO DEL BASTIDOR CENTRAL (Fig. 23)

Una vez hecho esto, es posible proceder con la apertura de la máquina siguiendo las instrucciones descritas en la sección 5 del presente manual.

4.5 MÁQUINA CON ROLLOS DESMONTADOS

Si la máquina viene entregada con rodillos desmontados es necesario ejecutar el montaje. Tener mucho cuidado porque la máquina priva rollo no es estable. Teniendo la máquina suspendida con el adecuado medio de levantamiento, para evitar el vuelco, aplicarla a los tres puntos del tractor bloqueando los enchufes con los adecuados cerrojos. Verificar que todo esté conectado perfectamente y apoyar la máquina a tierra obrando con cautela. Enganchar un rollo por vez como indica en **Fig. 24**, con el adecuado medio de levantamiento teniéndolo estable sin levantarlo del suelo, proceder como indicado al párrafo 4.5 y 4.6.

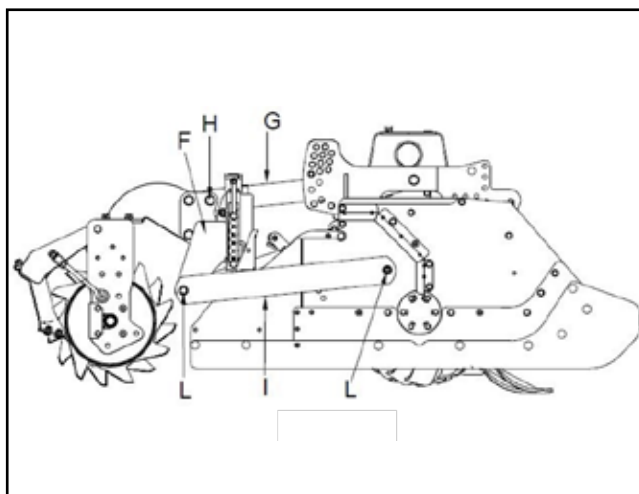

Fig./Abb. 26

ITALIANO

come in **Fig. 24** con adeguato mezzo di sollevamento tenendolo stabile senza sollevarlo dal pavimento, procedere quindi come indicato al paragrafo 4.5 e 4.6.

4.6 MONTAGGIO DEL RULLO PER POKER PF

Dopo aver eseguito le operazioni indicate nei paragrafi precedenti, procedere come segue (**Fig. 25**):

- Montare le staffe (**A**) sul tubo quadro del telaio del rullo quindi sollevarlo e posizionarlo dietro alla macchina in precedenza montata sul trattore.
- Fissare le due lame superiori (**B**) e le due lame inferiori (**C**) con i relativi bulloni e distanziali; a questo punto il rullo è fissato alla macchina.
- Fissare la manovella (**D**) sulle lame superiori.
- Regolare la posizione di lavoro spostando i due spinotti (**E**) sul foro desiderato.

4.7 MONTAGGIO DEL RULLO PER POKER PI

Dopo aver eseguito le operazioni indicate nei paragrafi precedenti, procedere come segue (**Fig. 26**):

- Verificare che il telaio che supporta il cofano (**f**) alla consegna sia già montato sulla macchina. Se non presente, fissare le due lame superiori (**G**) con i bulloni (**H**) e le due lame inferiori (**I**) con i bulloni più distanziale (**L**).

4.8 TRASPORTO CON CAMION O RIMORCHIO

Nel trasportare la macchina con altri mezzi, si devono considerare alcuni fattori per garantire una maggiore sicurezza e stabilità durante il trasporto, e più precisamente:

- La macchina è trasportabile su mezzi tipo camion, rimorchi, ecc. a patto che il mezzo sia idoneo per quanto riguarda la sagoma, la portata, lo stato della struttura portante; e comunque che rispetti le norme in vigore nel paese di utilizzo della vostra macchina.
- Bloccare la macchina in modo sicuro al pianale del vostro mezzo, utilizzando gli appositi ancoraggi preposti, utilizzando funi omologate ed in buono stato.

 **Il posizionamento ed il fissaggio della macchina sul mezzo di trasporto, ricade sotto la responsabilità del trasportatore.**

 **La Ditta ALPEGO si esonera da ogni responsabilità per danni causati durante il trasporto della macchina, nel caso non siano state applicate le misure sopra descritte.**

- Una volta scaricata la macchina, controllare eventuali danni subiti dalla stessa.

FRANÇAIS

connexions soient parfaites et poser la machine à terre avec prudence. Accrocher le rouleau selon la description de la **Fig. 24** par un moyen de levage adéquat qui garantit sa stabilité, sans le soulever du plancher, appliquer ensuite la procédure indiquée dans le paragraphe 4.5 et 4.6.

4.6 MONTAGE DU ROULEAU POUR POKER PF

Après les opérations indiquées dans les paragraphes précédents, appliquer la procédure suivante (**Fig. 25**):

- Pour monter les étriers (**A**) sur l'image de tube du châssis de la couture donc soulever tout le positionner derrière la machine a précédemment monté sur le tracteur.
- Pour fixer les deux lames avancées (**B**) et les deux lames inférieures (**C**) avec le relati à vous se boulonne et les écarter; à ce point la couture fixe et à la machine.
- Fixer la manivelle (**D**) sur les lames supérieures.
- Pour régler le travail placez déplacer les deux goupilles de poignet (**E**) sur le trou souhaité.

4.7 MONTAGE DU ROULEAU POUR POKER PI

Après les opérations indiquées dans les paragraphes précédents, appliquer la procédure suivante (**Fig. 26**):

- Vérifier que le châssis qui supporte la cape (**F**) lors de la livraison soit déjà monté sur la machine. S'il n'est pas présent, fixer les lames supérieures (**G**) avec les boulons (**H**) et les 2 lames inférieures (**I**) avec les boulons et les entretoises (**L**).

4.8 TRANSPORT AVEC CAMION OU REMORQUE

Lors du transport de la machine avec d'autres moyens, il est nécessaire de prendre en considération certains facteurs afin de garantir une plus grande sécurité et stabilité durant le transport et plus précisément:

- La machine peut être transportée sur des moyens type camion, remorques, etc. à condition que le moyen soit approprié en ce qui concerne le gabarit, la capacité, l'état de la structure portante et qu'il respecte les normes en vigueur dans le pays d'utilisation de la machine.
- Bloquer la machine de manière sûre à la plate-forme du moyen de transport en utilisant les ancrages préposés, les câbles homologués et en bon état.

 **Le positionnement et la fixation de la machine sur le moyen de transport, est la responsabilité du transporteur.**

 **La société ALPEGO s'exonère de toute responsabilité pour les dommages provoqués durant le transport de la machine lorsque les mesures décrites ci-dessus n'ont pas été appliquées.**

- Une fois la machine déchargée, contrôler d'éventuels dommages subis par celle-ci.

DEUTSCH

Sie die Walze stabil, ohne sie von dem Boden zu heben. Gehen Sie dann, wie im Paragraph 4.5 und 4.6 angegeben, vor.

4.6 ANBAU DER STÜTZWALZE FÜR POKER PF

Nachdem Sie die in den vorhergehenden Paragraphen beschriebenen Tätigkeiten ausgeführt haben, machen Sie wie folgt weiter (**Abb. 25**):

- Bügel (**A**) auf das viereckige Profil des Rahmens der Walze montieren, danach sie aufheben und hinter der vorher an den Traktor angekoppelten Maschine legen.
- Die zwei oberen Arme (**B**) und die zwei unteren Arme (**C**) mit den entsprechenden Bolzen und Abstandstücken befestigen; jetzt ist die Walze mit der Maschine verbunden.
- Kurbel (**D**) an den oberen Armen montieren.
- Arbeitstellung durch die Einführung der zwei Bolzen (**E**) in die gewünschte Bohrung einstellen.

4.7 ANBAU DER STÜTZWALZE FÜR POKER PI

Nachdem Sie die in den vorhergehenden Paragraphen beschriebenen Tätigkeiten ausgeführt haben, machen Sie wie folgt weiter (**Abb. 26**):

Überprüfen Sie, dass bei der Lieferung der Rahmen, der die Heckklappe (**F**) unterstützt, schon montiert ist. Wenn er nicht vorhanden ist, die zwei oberen Arme (**G**) mit den Bolzen (**H**) und die zwei unteren Armen (**I**) mit den Bolzen und Abstandhalter (**L**) befestigen.

4.8 TRANSPORT MITHILFE LASTWAGEN ODER ANHÄNGER

Wird die Maschine mithilfe anderer Fahrzeuge transportiert, müssen einige Faktoren berücksichtigt werden, um eine erhöhte Sicherheit und Stabilität während des Transports zu gewährleisten:

- Die Maschine kann auf Fahrzeugen wie zum Beispiel LKWs, Anhängern, etc. transportiert werden, vorausgesetzt jedoch, dass das Fahrzeug hinsichtlich seiner Form, Traglast, Zustand der tragenden Struktur geeignet ist und in jedem Fall muss es die im Verwendland der Maschine geltenden Vorschriften erfüllen.
- Die Maschine sicher auf der Ladefläche des Transportmittels blockieren und hierzu diese mit zugelassenen Seilen in gutem Zustand an den vorgesehenen Verankerungspunkten anschlagen.

 **Das Aufstellen und Befestigen der Maschine auf dem Transportmittel fallen unter die Verantwortung des Transporteurs.**

 **Das Unternehmen ALPEGO übernimmt keinerlei Haftung für Transportschäden, die auf eine Nichtbeachtung der oben beschriebenen Maßnahmen zurückzuführen sind.**

- Sobald die Maschine abgeladen worden ist, muss sie auf Transportschäden untersucht werden.

ENGLISH

ESPAÑOL

by keeping it stable without lifting it from the floor, proceeds as indicated in paragraph 4.5 and 4.6

4.6 ASSEMBLY OF THE ROLLER FOR POKER PF

After you have performed the operations described in the preceding paragraphs, proceed as follows (Fig. 25):

- Assemble the brackets (A) on the square tube of the roller frame, and at this point the roller is ready to be assembled on the machine, lift it and place it at the rear of the machine previously hitched to the tractor.
- Secure the upper arms (B) and the lower arms (C) with their appropriate bolts and spacers; now the roller is attached to the machine
- Assemble the crank (D) on the upper arms.
- Control the position of work with the two pins (E) on the request hole.

4.7 ASSEMBLY OF THE ROLLER FOR POKER PI

After you have performed the operations described in the preceding paragraphs, proceed as follows (Fig. 26):

- Check that the support of the rear tail (F) is already mounted on the machine. If it is not present, fix the two upper blades (G) with the bolts (H) and the two lower blades (I) with the bolts and spacers (L).

4.8 TRANSPORT BY MEANS OF TRUCK OR TRAILER

For transporting the machine by other means, certain factors must be taken into consideration, to ensure better safety and stability during transport, i.e.

- The machine can be transported by truck, trailer etc. provided the means is suitable as regards the outline, capacity, condition of the load-bearing frame and, in any case, complies with the regulations applicable in the country in which the machine is used.
- Secure the machine to the flatbed, by means of the anchoring devices provided, using homologated ropes in good condition.

 **Placing and securing the machine onto the transport vehicle is responsibility of the carrier.**

 **ALPEGO shall not accept liability for damage caused during machine transport if the measures described above have not been adopted.**

- After unloading the machine, check it for damage.

4.6 MONTAJE DEL ROLLO PARA POKER PF

Después de haber hecho las operaciones indicadas en los párrafos anteriores, proceder como sigue (Fig. 25):

- Montar los estribos (A) sobre el tubo cuadro telar del rollo levantarlo y posicionarlo detrás de la máquina precedentemente montada sobre el tractor.
- Fijar las dos cuchillas superiores (B) y las dos cuchillas inferiores (C) con los relativos pernos y separador; a este punto el rodillo se encuentra acoplado a la máquina.
- Fije la manivela (D) en las cuchillas superiores.
- Regular la posición de trabajo desplazando los dos enchufes (E) sobre el agujero deseado.

4.7 MONTAJE DEL ROLLO PARA POKER PI

Después de haber hecho las operaciones indicadas en los párrafos anteriores, proceder como sigue (Fig. 26):

- Compruebe que el bastidor que soporta el capó (F) en la entrega ya esté montado en la máquina. Si no está presente, fije las dos cuchillas superiores (G) con los pernos (H) y las dos cuchillas inferiores (I) con los pernos y espaciadores (L).

4.8 TRANSPORTE CON CAMIÓN O REMOLQUE

Al transportar la máquina con otros medios, se deben considerar algunos factores para garantizar mayor seguridad y estabilidad durante el transporte, y más precisamente:

- La máquina de puede transportar con medios como por ejemplo camión, remolques, etc. siempre que el medio sea adecuado por lo que respecta al galibo, la capacidad, el estado de la estructura de sustentación; y de todas maneras que respete las normas en vigor en el país de uso de vuestra máquina.
- Bloquear la máquina de manera segura al tablado de vuestro medio, utilizando las adecuadas fijaciones predispuestas, usando cuerdas homologadas y en buen estado.

 **La colocación y la fijación de la máquina en el medio de transporte, gravita bajo la responsabilidad del transportador.**

 **La Empresa ALPEGO se exime de toda responsabilidad ante daños causados durante el transporte de la máquina, en caso que no se hayan aplicado las medidas anteriormente descritas.**

- Una vez descargada la máquina, controlar eventuales daños sufridos a la misma.

ITALIANO
FRANÇAIS
DEUTSCH
**SEZIONE 5
AGGANCIAMENTO**
**SECTION 5
ACCROCHAGE**
**TEIL 5
KUPPLUNG**
5.1 COLLEGAMENTO ALLA TRATTRICE

- Controllare soprattutto il peso sugli assi e, se necessario, zavorrare anteriormente il trattore, (accertarsi da "TABELLA DATI TECNICI" del peso della macchina).
- Prima di agganciare o sganciare la macchina dall'attacco tre punti, mettere in posizione di blocco la leva di comando sollevatore.
- Dopo avere verificato che la trattoria è compatibile ad essere collegata, con la macchina posizionata in piano, avvicinarsi con il trattore ad una distanza minima di circa un metro (**Fig. 27**).
- Spegnerne il motore, azionare il freno di stazionamento quindi scendere dal trattore e prepararsi al collegamento dei tre punti.

5.2 COLLEGAMENTO ALL'ATTACCO A 3 PUNTI

Procedere come indicato in (**Fig. 28**) al collegamento dei bracci inferiori:

- Togliere le viti (**A**) e i dadi (**B**).
- Sfilare i perni (**C**).
- Inserire le rotule di attacco sulle bocche (**D**).
- Infilare i perni (**C**) le viti (**A**) e i dadi (**B**) (o le spine di fermo), scegliere il foro più idoneo in base alla capacità di sollevamento del trattore.
- Collegare alla stessa maniera il tirante terzo punto montato sul trattore sul foro (**E**).
- Nel caso la trattoria disponga del sistema con attacchi rapidi (**F**) è sufficiente

5.1 ACCROCHAGE AU TRACTEUR

- Contrôler surtout le poids sur les essieux et, le cas échéant, lester la partie antérieure du tracteur (voir tableau "DONNÉES TECHNIQUES" pour le poids de la machine).
- Avant l'accrocher ou décrocher la machine de l'attelage 3 points, mettre en position de blocage la commande du relevage.
- Après avoir vérifié la possibilité d'accrochage du tracteur, avec la machine positionnée horizontalement, s'approcher avec le tracteur à une distance minimum d'environ un mètre (**Fig. 27**).
- Arrêter le moteur, actionner le frein de stationnement, descendre du tracteur et préparer l'attelage trois points.

5.2 ATTELAGE DES MACHINES MUNIES DES ATTELAGES A TROIS POINTS

Appliquer la procédure indiquée dans la (**Fig. 28**) pour la connexion des bras inférieurs:

- Enlever les vis (**A**) et les écrou (**B**).
- Extraire les pivots (**C**).
- Insérer les fixations sur les orifices (**D**).
- Insérer les pivots (**C**), les vis (**A**) et les écrou (**B**), choisir l'orifice le plus indiqué sur la base de la capacité de levage du tracteur.
- Relier de la même façon le troisième point monté sur l'orifice (**E**) du tracteur.
- Au cas où le tracteur disposerait du système avec attelages rapides (**F**) il

5.1 ANHÄNGUNG AN DEN SCHLEPPER

- Die Maschine weist Anschlüsse 2e. und 3er Kategorie auf. Wichtig ist hauptsächlich die Überprüfung des Gewichts auf den Schlepperachsen. Wenn erforderlich Ballast anbringen (Nach der Tabelle "GEWICHT DER MASCHINEN" überprüfen).
- Bevor Man mit den Kupplungs- und Entkupplungsvorgängen anfängt, muss man den Steuerhebel des Hubwerks in die Sperrstellung umschalten.
- Nachdem man überprüft hat, daß der Schlepper dazu geeignet ist, mit dieser Maschine gekuppelt zu werden und die Maschine waagrecht auf dem Boden steht, sich mit dem Schlepper bis auf einer Entfernung von mindestens 1 m. nähern (**Abb. 27**).
- Motor abschalten, Parkbremsen betätigen und die Anhängung an die Dreipunkt-Hydraulik vorbereiten.

5.2 KUPPLUNG DES A-RAHMENS (DREIPUNKT-GESTELLS)

Befestigen Sie die Unterlenker wie im (**Abb. 28**) dargestellt:

- Bolzen (**A**) und Mutter (**B**) entfernen.
- Bolzen (**C**) entfernen.
- Anschlussösen der Unterlenker in die Mündungen (**D**) einführen Bolzen (**C**), Bolzen (**A**) und Mütter (**B**) einführen.
- In der gleichen Art Oberlenker des Schleppers in die Öffnung (**E**) befestigen, dabei je nach Hubkraft des Schleppers die geeignete Bohrung wählen.
- Wenn der Schlepper mit Schnellanschlüssen (**F**) ausgerüstet ist, reicht es aus, die beiden Haken auf die Kugelgelenke zu setzen (**Fig. 29**).

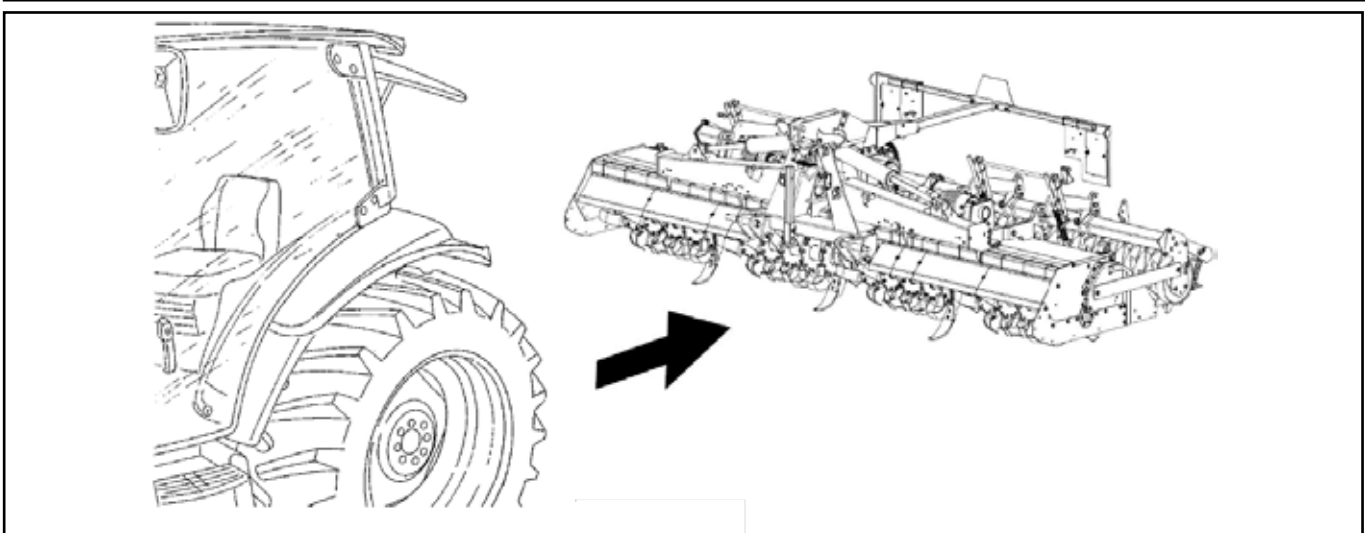
Fig./Abb. 27

ENGLISH

ESPAÑOL

SECTION 5
COUPLING
SECCIÓN 5
ENGANCHE
5.1 CONNECTING TO THE TRACTOR

- The machine is pre-set for 2nd and 3rd category links. Primarily check the weight on the axes and, if necessary, ballast the front of the tractor (check the weight of the machine in the chart given in point "TECHNICAL SPECIFICATIONS").
- Before connecting or removing the machine from the three point linkage, put the lifting control lever in "Locked" position.
- Check that the tractor is ready to be connected, make sure that the machine is on a flat surface, then move the tractor closer to a distance of at least one metre (Fig. 27).
- Switch off the motor, pull the handbrake up, get off the tractor and get ready to connect the three points.

5.2 CONNECTING THE 3-POINT HITCH

At this point connect the lower arms, as shown in the (Fig. 28):

- Remove screws (A) and nuts (B).
- Remove pins (C).
- Insert detents into holes (D).
- Reposition pins (C), screws (A) and nuts (B). Choose the most suitable hole according to the lifting capacity of the tractor.
- Follow the same procedure to connect the third point tension rod to hole (E).
- If the tractor has a quick-release coupling system (F) just insert the two hooks on the spherical joints (Fig. 29.)

5.1 CONEXIÓN AL TRACTOR

- La máquina está predispuesta por conexiones de 2ª e 3ª categoría, controlar sobre todo el peso sobre los ejes y, si es necesario, lastrar anteriormente el tractor, (cerciorarse del tablero "DATOS TÉCNICOS" del peso de la máquina).
- Antes de enganchar o desenganchar la máquina de la conexión a tres puntos, poner en posición de bloqueo el botón de mando del levantador.
- Después de haber verificado que el tractor es compatible para ser conectado, con la máquina posicionada en plano horizontal, acercarse con el tractor a una distancia mínima de aproximadamente un metro (Fig. 27).
- Apagar el motor, accionar el freno de estacionamiento bajar del tractor y prepararse a la conexión de los tres puntos.

5.2 CONEXIÓN AL ENCHUFE A 3 PUNTOS

Proceder como indicado en (Fig. 28) a la conexión de los brazos inferiores:

- Sacar los tornillos (A) y los dados (B).
- Desenganchar los pernos (C).
- Insertar las rótulas de enganche en las bocas (D).
- Insertar los pernos (C) los tornillos (A) y los dados (B), elegir el agujero más indicado en base a la capacidad de levantamiento del tractor.
- Conectar de la misma manera el tirante tercer punto montado en el agujero (E)
- En el caso el tractor cuente con el

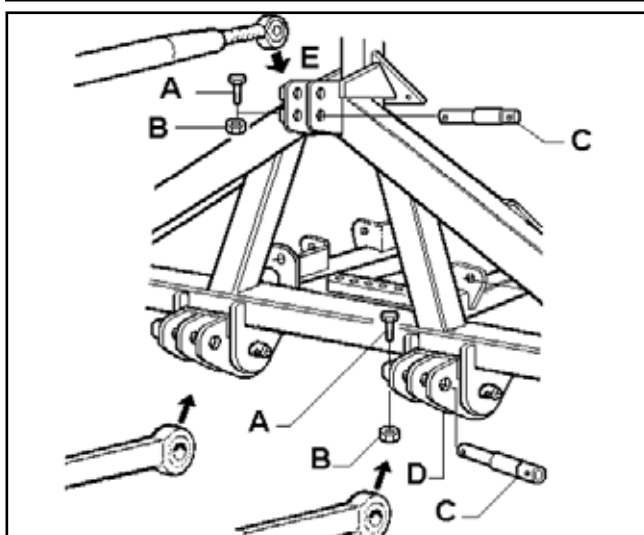

Fig./Abb. 28

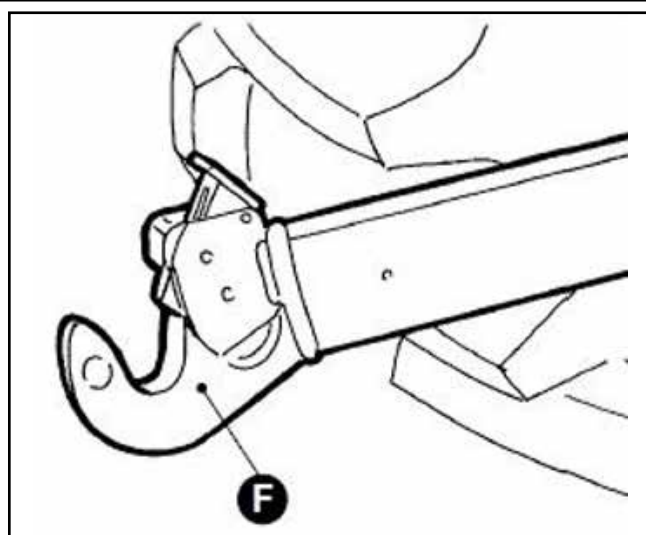

Fig./Abb. 29

ITALIANO

inserire i due ganci sulle rotule sferiche (Fig. 29).

- Limitare gli spostamenti laterali e mantenere la macchina parallela al trattore agendo sulle catene stabilizzatrici o sui tenditori (G) (Fig. 30).
- Collegare i tubi oleodinamici al distributore del trattore (Fig. 31)

5.3 COLLEGAMENTO DELL'ALBERO CARDANICO

Agganciare il giunto cardanico centrale alla P.d.F della macchina inserendo i due pulsanti C (Fig. 32) nelle apposite scanalature. Verificare che la lunghezza massima e minima del giunto siano compatibili con le lunghezze di lavoro richieste. Agganciare l'estremità opposta del giunto cardanico alla trattrice verificando che il pulsante sia inserito nella apposita scanalatura.



La protezione è un componente di sicurezza. Non usate mai la macchina senza questo componente.

5.4 GIUNTI CARDANICI LATERALI



N.B: I cardani laterali devono essere posizionati nelle apposite scanalature in modo che le crociere ai due lati del cambio siano sempre in fase tra loro come indicato in figura. (Fig. 33)



Attenzione per i cardani automatici inoltre a non invertire il montaggio del cardano destro con il sinistro.

Leggere ed attenersi alle norme contenute nel manuale istruzioni relativo al giunto cardanico.

FRANÇAIS

suffit d'insérer les deux crochets sur les joints sphériques (Fig. 29).

- Limiter les déplacements latéraux et laisser la machine parallèle au tracteur en agissant sur les chaînes stabilisatrices ou sur les tendeurs (G) (Fig. 30).
- Brancher les tuyaux hydrauliques sur le distributeur du tracteur (Fig. 31).

5.3 CONNEXION DU JOINT DE CARDAN

Accrocher le joint de cardan central à la prise de force de la machine en insérant les deux poussoirs C (Fig. 32) dans leurs rainures. Vérifier que la longueur maximum et minimum du joint soient compatibles avec les longueurs de travail demandées. Accrocher l'extrémité opposée du joint de cardan au tracteur et contrôler que le poussoir se trouve dans sa rainure.



La protection est un élément de sécurité, n'utilisez jamais la machine sans cet élément.

5.4 JOINTS DE CARDAN LATÉRAUX



Les joints de cardan latéraux doivent être positionnés dans leurs rainures afin que les croisillons aux deux côtés de la boîte de vitesse soient toujours mis en phases selon les indications de la figure. (Fig. 33)



Attention, pour les cardans automatiques, ne jamais inverser le cardan de droite avec celui de gauche.

Lire et respecter les normes contenues dans le manuel des instructions à propos du joint de cardan.

DEUTSCH

- Entsprechende der Einstellung der stabilisierenden Ketten oder Spanner (G) Verschiebungen begrenzen und die Maschine parallel zum Traktor halten (Abb. 30).
- Die ölhydraulischen Schläuche an den Verteiler des Traktors anschließen (Abb. 31).

5.3 ANSCHLUSS DER GELENKWELLE

Zentrale Gelenkwelle-Hälfte auf die Zapfwelle der Kreiselegge-Seite aufstecken; und die Zwei Druckknöpfe C (Abb. 32) in die dazu bestimmten Ausnehmungen einrasten Überprüfen, dass die min. und max. Längen der Gelenkwelle den für die Arbeit notwendigen Längen entsprechen. Die andere Hälfte der Gelenkwelle auf den Zapfwellenanschluss des Traktors aufstecken und sicherstellen, dass der Druckknopf in der dazu bestimmte Ausnehmung richtig eingerastet ist.



Die Schutzhaube stellt einen Sicherheitsschutz dar. Maschine nie ohne diesen Schutz verwenden.

5.4 SEITLICHE GELENKWELLEN



N.B: Beide seitlichen Gelenkwellen müssen in die dazu bestimmten Ausnehmungen eingerastet sein, damit die Kreuzgelenke an den Seiten des Getriebes immer mit einander geflüchtet sind, wie im Bild dargestellt. (Abb. 33)



Außerdem aufpassen, die Montage der linken Gelenkwelle mit der rechten nicht zu verwechseln.

Die Betriebsanleitung der Gelenkwelle sorgfältig lesen und die darin enthaltenen Vorschriften berücksichtigen.

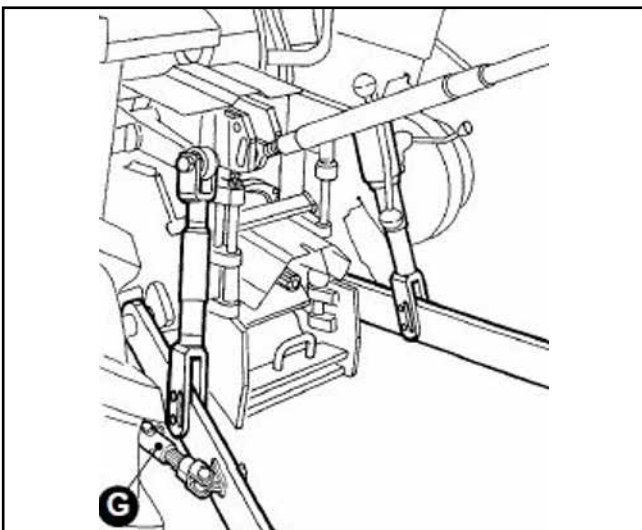

Fig./Abb. 30

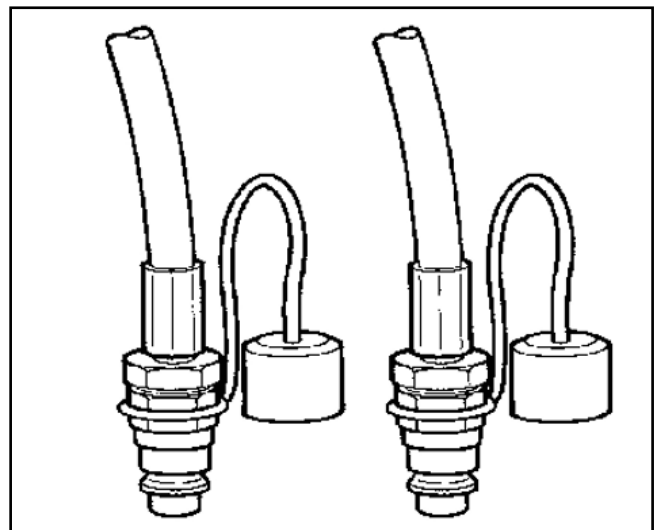

Fig./Abb. 31

ENGLISH

- Restrict lateral movements and keep the machine parallel to the tractor by using the stabilising chain or the turnbuckles (G) (Fig. 30).
- Connect the hydraulic hoses to the tractor distributor (Fig. 31).

5.3 CONNECTING THE DRIVE SHAFT

Connect the central universal joint to the power takeoff of the machine by inserting the two buttons **C** (Fig. 32) into the suitable slots. Check that the min. and max. length of the joint were compatible with the required working lengths. Connect to the tractor the opposite end of the universal joint by verifying that the button was inserted into the suitable slot.



The guard is an important safety device and the machine must **NEVER** be used without it.

5.4 UNIVERSAL SIDE JOINT CONNECTION



The side universal joints shall be placed into the suitable slots so that the spiders at both the sides of the change gear were always in phase with one another, as indicated in the figure.(Fig. 33)



VERY IMPORTANT: when installing the automatic drive shafts make sure to position them correctly (right hand one to the right and left hand one to the left).

Read and follow the indications contained in the instruction manual relating to the universal joint.

ESPAÑOL

- sistema con enganches rápidos (F) es suficiente introducir los dos ganchos en las rótulas esféricas (Fig. 29).
- Limitar los desplazamientos laterales y mantener la máquina paralela al tractor actuando en las cadenas estabilizadoras o en los tensores (G) (Fig. 30).
- Conectar los tubos oleodinámicos al distribuidor del tractor (Fig. 31).

5.3 CONEXIÓN DEL ÁRBOL CARDÁNICO

Enganchar la junta cardánica central a la P.d.F de la máquina insertando los dos pulsantes **C** (Fig. 32) en las apropiadas rendijas. Verificar que el largo máximo y mínimo de la junta sean compatibles con el largo de trabajo requerido. Enganchar la extremidad opuesta de la junta cardánica al tractor verificando que el pulsante esté inserido en la apropiada rendija.



Las protecciones son un componente de seguridad. No usar jamás la máquina sin este componente.

5.4 JUNTAS CARDANICAS LATERALES



NOTA: Los cardanes laterales deben estar posicionados en las apropiadas rendijas de modo que los cruceros a los dos lados del cambio estén siempre en fase entre sí como indica la figura.(Fig. 33)



La atención por otra parte para no invertir el montaje de repriendas endereza con la izquierda.

Leer atentamente y atenerse a las normas contenidas en el manual de instrucciones relativo a la junta cardánica.

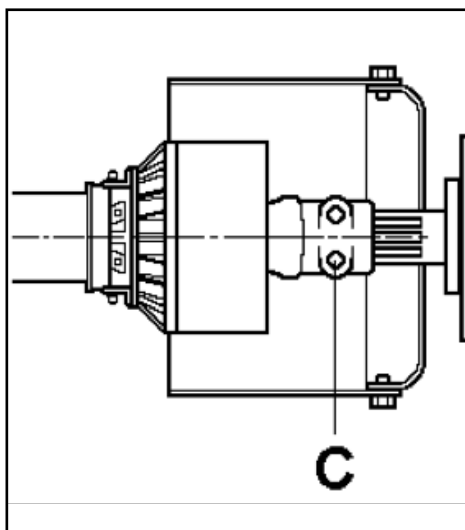

Fig./Abb. 32

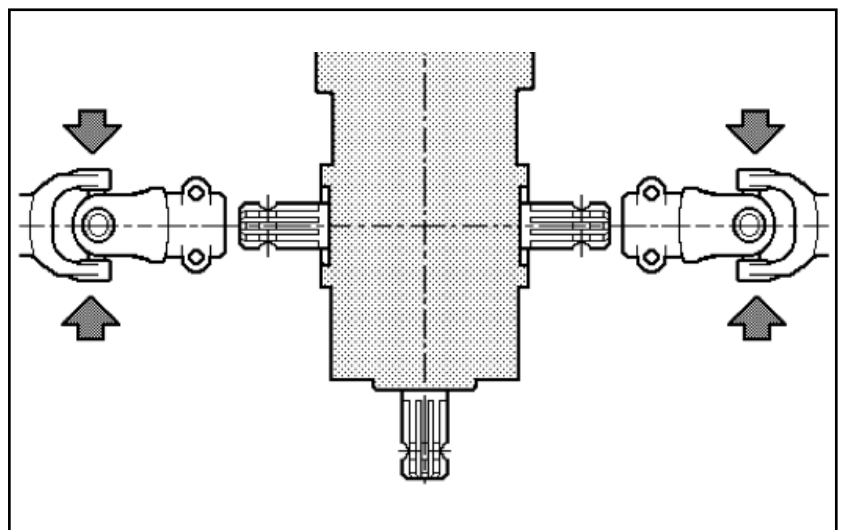

Fig./Abb. 33

ITALIANO
FRANÇAIS
DEUTSCH
5.5 COLLEGAMENTO IDRAULICO DELLE FRESE PIEGHEVOLI

Le frese pieghevoli **POKER PF / PI** sono dotate di impianto idraulico a doppio effetto per ripiegarle durante il trasporto. Assicurarsi che le spine, gli eventuali attacchi rapidi del trattore nonché i fermi di sicurezza siano ben efficienti e nelle sedi appropriate. Collegate ora i due innesti rapidi del circuito idraulico a due prese del trattore (è necessaria una pressione di 160/190 bar). Seguite le linee dirette dai cilindri al trattore, tenendo lontano i tubi da parti in movimento.

A questo punto l'attrezzo è ancora adagiato sul terreno, agganciato al trattore con gli attacchi 3° punto e con i raccordi idraulici collegati. **Assicuratevi che intorno all'attrezzo non ci siano persone;** dal trattore potete agire sul sollevatore ed alzare l'erpice a circa 50 cm. da terra.

5.6 SISTEMA IDRAULICO DI SBLOCCAGGIO DEI GANCI DI SICUREZZA

La sicurezza dallo sblocco accidentale del dispositivo è garantita dalla staffa di sicurezza **A**. Prima di effettuare le operazioni di apertura/chiusura assicurarsi che la staffa **A** sia posizionata in posizione di sblocco. (Fig.34)

APERTURA

Agire lentamente sulla leva del distributore idraulico per aprire l'attrezzatura, automaticamente si solleveranno prima i ganci "B", procedere senza scossoni fino a quando entrambe le due metà della fresatrice sono in posizione orizzontale.

5.5 BRANCHEMENTS HYDRAULIQUES DE LA FRAISE REPLIABLE

Les fraises repliables **POKER PF/PI** sont doté d'une installation hydraulique à double effet qui permet de le replier pendant le transport. S'assurer que les chevilles, les éventuels attelages rapides du tracteur et aussi les freins de sécurité, soient en bon état et dans leur sièges appropriés. Maintenant connecter les deux embrayages rapides du circuit hydraulique à deux prises du tracteur (une pression du 160/190bar est nécessaire). Suivre les lignes directes des cylindres au tracteur. A ce point, l'outil est encore placé sur le sol, il est accroché au tracteur avec les attelages du 3ème point et les raccords hydraulique couplés.

S'assurer que personne ne se trouve près de l'outil; du tracteur on peut agir sur le releveur et soulever la machine de 50 cm. du sol.

5.6 SYSTEME DE DEBLOCAGE HYDRAULIQUE DES CROCHETS DE SECURITE

La sécurité de déblocage accidentel du dispositif est garantie par la plaque **A**. Avant d'effectuer l'opération d'ouverture ou de fermeture, veuillez vous assurer que la plaque **A** est bien en position de blocage. (Fig.34)

OUVERTURE

Enclenchez doucement le distributeur hydraulique pour ouvrir la machine. Automatiquement les crochets **B** vont se soulever, puis procédez sans fortes secousses, jusqu'à ce que les deux lamiers soient en position horizontale.

5.5 HYDRAULISCHER ANSCHLUSS DER KLAPPBAREN FRÄSEN

Die klappbaren Fräsen **POKER PF / PI** sind mit einer hydraulischen doppelwirkenden Anlage ausgerüstet, damit sie für Transportzwecke zusammengeklappt werden können. Sicherstellen, dass alle Schnellanschlüsse des Traktors und alle Verriegelungsmittel in gutem Arbeitszustand und in ihren Sitzen sind. Jetzt schließen Sie die zwei Schnellanschlüsse der hydraulischen Leitung mit zwei Ölzuführungen des Traktors (ein Druck von 160/190 Bar ist erforderlich). Schläuche gerade von den Zylindern des Traktors strecken und sie von beweglichen Teilen entfernt halten.

Das Gerät liegt immer noch am Boden, es ist mit der Dreipunkt-Hydraulik des Traktors angekoppelt und die hydraulische Leitung ist angeschlossen. **Sich vergewissern, dass niemand sich in der Nähe des Geräts befindet.** Vom Traktor aus dürfen Sie jetzt den Huber des Traktors betätigen und das Gerät vom Boden um 50 cm heben.

5.6 HYDRAULISCHES SYSTEM ZUM ENTSPERREN DER HAKEN UND DER SCHNUR

Die Sicherheit gegen ein zufälliges Entsperrern der Vorrichtung wird durch den Sicherheits-Bügel **A** gewährleistet. Vor dem Anfang der Öffnen-/Schließen-Verfahren sicherstellen, dass der Bügel **A** sich in seiner Entsperrern-Stellung befindet (Abb. 34)

AUFKLAPPEN

Fig./Abb. 34

Fig./Abb. 35

ENGLISH

ESPAÑOL

5.5 HYDRAULIC CONNECTION FOR FOLDING CULTIVATORS

The folding cultivators **POKER PF / PI** is a machine with double effect hydraulic installation to limit the overall transport dimension. Make sure that the pin link, the eventual quick couplings of the tractor as well as the safety brakes are in good working order and in their proper seats. Now connect the two quick couplings of the hydraulic circuit to two clamps of the tractor (it is necessary a pressure of 160÷190 bar). Follow the direct lines from the cylinders to the tractor. At this point the implement is still laying on the ground, connected to the tractor, with the 3-point linkages and the hydraulic connections coupled, **Make sure that no other person is close to the implement;** from the tractor it is possible to act on the lifting device and lift the equipment for ~50 cm. from the ground.

5.6 HYDRAULIC LOCKING SAFETY SYSTEM

Safety bracket "A" prevents any unwanted unlocking. Bracket "A" must be in "unlocking position" (Fig.34) before starting Unfolding/Folding).



OPENING

In order to open the equipment act slowly on the hydraulic distributor lever, hooks "B" will lift automatically, proceed without any jolts until both the two halves of the rotary cultivator are in horizontal position.



CLOSING

Act on the hydraulic distributor lever which

5.5 CONEXIÓN HIDRÁULICA DE FRESADORAS PLEGABLES

Las fresadoras plegables **POKER PF / PI** están dotadas con instalación hidráulica a doble efecto para plegarlas durante el transporte. Cerciorarse que los enchufes, las eventuales conexiones rápidas del tractor además de los bloqueos de seguridad sean bien eficientes y en los lugares apropiados. Colegar los dos injertos rápidos del circuito hidráulico a dos enchufes del tractor (es necesaria una presión de 160/190 bares). Seguir las líneas dirigidas por los cilindros al tractor, teniendo lejos los tubos de las partes en movimiento. A este punto el utensilio todavía está acomodado sobre el terreno, enganchado al tractor con los enlaces 3° punto y con los empalmes hidráulicos unidos. **Asegurarse que alrededor del utensilio no haya personas;** con el tractor se puede actuar sobre el elevador y levantar la grada a unos 50 cm. de tierra.

5.6 SISTEMA DE DESBLOQUEO HIDRÁULICO DEL GANCHO DE SEGURIDAD

La seguridad de desbloqueo accidental del dispositivo está asegurada por el soporte de seguridad **A**.

Antes de realizar la apertura / cierre para asegurarse de que el soporte se coloca en la posición de desbloqueo. (Fig. 34)



APERTURA

Actuar lentamente sobre la leva del distribuidor hidráulico para abrir el utillaje, automáticamente se levantarán, por primeros, los ganchos "B", proceder suavemente hasta cuando ambas dos

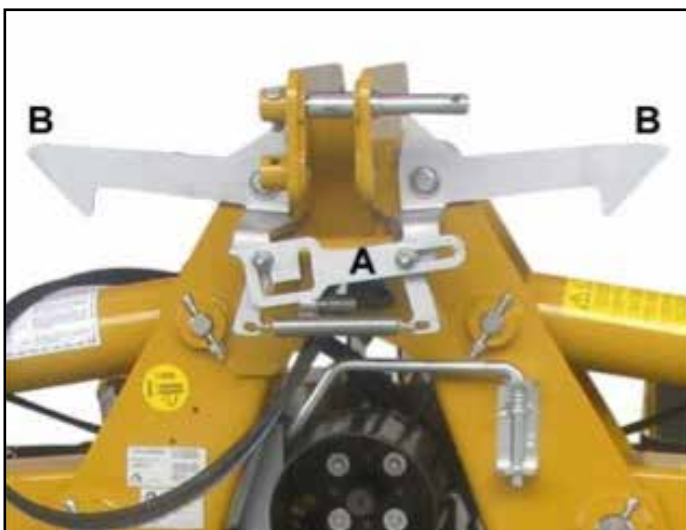

ITALIANO

FRANÇAIS

DEUTSCH



CHIUSURA

Agire sulla leva del distributore che chiude l'attrezzatura e procedere alla manovra completa di chiusura fin tanto che le due parti mobili della fresatrice non si siano fermate nella posizione verticale. A questo punto rilasciare la leva del distributore per permettere l'abbassamento dei ganci di sicurezza "B".



Per un corretto funzionamento la portata minima di olio non deve essere inferiore a 20 l/min



Una volta chiuso l'erpice deve essere messo in sicurezza posizionando la staffa "A" nella posizione di blocco (Fig. 35)

Controllare ad ogni utilizzazione della macchina lo stato dei tubi e il fissaggio dei raccordi. Le riparazioni vanno eseguite da personale qualificato, utilizzare solo ricambi originali ALPEGO.

SCHEMA IDRAULICO (Fig.36)

LISTA COMPONENTI:

- A. Cilindri idraulici
- B. Valvola di blocco
- C. Riduttore di portata
- D. Innesto rapido 1/2" apertura fresatrice
- E. Innesto rapido 1/2" chiusura fresatrice
- F. Cilindro apertura ganci

5.7 SCHEMA ELETTRICO

Se la macchina è provvista di tabelle di illuminazione in caso di danneggiamento della presa fare riferimento al seguente schema per la riparazione.



FERMATURE

Enclenchez le distributeur hydraulique qui ferme la machine et procédez à la fermeture totale. Ensuite relâchez le distributeur pour permettre l'abaissement des crochets de sécurité B.



Pour un bon fonctionnement, le débit d'huile minimum doit être inférieur à 20 l/min.



Une fois fermée, la herse doit être mise en sécurité en positionnant la plaque A en position de blocage (Fig. 35)

Contrôler l'état des tuyaux et la fixation des raccords à chaque utilisation de la machine. Pour les dépannages, il faut s'adresser exclusivement au personnel qualifié et n'utiliser que des pièces de rechange originales ALPEGO.

SCHEMA HYDRAULIQUE (Fig.36)

ELEMENTS PRINCIPAUX DE L'INSTALLATION HYDRAULIQUE:

- A. Cylindres hydrauliques
- B. Soupapes de sécurité
- C. Réducteur de débit
- D. Enclenchement rapide 1/2" ouverture fraises
- E. Enclenchement rapide 1/2" fermeture fraises
- F. Vérin d'ouverture des crochets

5.7 SCHEMA ELECTRIQUE

Si la machine est dotée d'éclairage, en cas de détérioration de la prise, veuillez vous reporter au schéma ci après pour toute réparation.

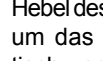

ZUSAMMENKLAPPEN

Hebel des Verteilers, der das Gerät zusammenklappt, betätigen bis der Zusammenklappen-Vorgang beendet ist und die zwei Hälften der bodenfräsen in ihrer senkrechten Stellung zum Stillstand gekommen sind. Jetzt den Verteiler-Hebel los lassen, um die Senkung der Sicherheits-Haken „B“ zu erlauben.



Für einen korrekten Betrieb darf der minimale Ölfluss nicht weniger als 20 l / min betragen.



Nachdem die Kreiselegge zugeklappt ist, muss sie in Sicherheit gestellt werden, indem man die Bügel A in die blockierte Stellung anbringt. (Abb. 36)

Vor jeder Anwendung der Maschine allgemeinen Zustand der Ölleitungen und die Befestigung der Anschlüsse überprüfen. Reparatur-Tätigkeiten dürfen nur von geschultem Personal ausgeführt werden. Es dürfen nur ALPEGO OriginalErsatzteile verwendet werden

HYDRAULISCHER PLAN (Fig.35)

LISTE DER BESTANDTEILE:

- A. Hydr. Zylinder
- B. Sicherheits-Ventile
- C. Fluss-Minderer
- D. Schnell-Anschluss 1/2" zum Aufklappen
- E. Schnell-Anschluss 1/2" zum Zusammenklappen
- F. Zylinder zum Öffnen der Haken

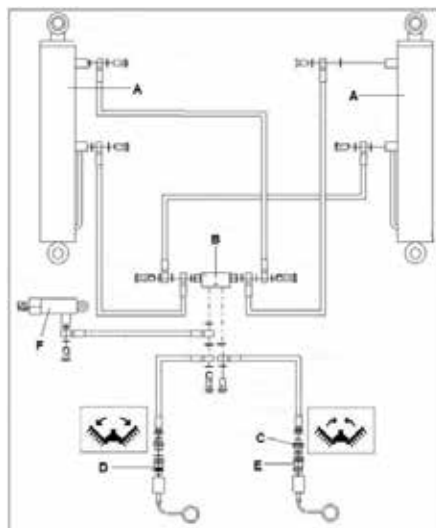

Fig./Abb. 36

ENGLISH

closes the equipment and proceed to the complete closing manoeuvring until the two moving parts of the rotary cultivator get to a stop in vertical position. Release the lever of the hydraulic distributor to lower the safety hook "B".



For a proper operation the minimum oil flow must not be less than 20 l/min.



Once folded, put brackets "A" in locking position (Fig. 35)

The hydraulic pipes must be kept far from any moving component.

Every time you use the machine, check the pipes and the fixing devices of the pipe fittings for their conditions. The repairs must be carried on only by qualified personnel using only ALPEGO original spare parts.

HYDRAULIC DIAGRAM (Fig.36)

COMPONENTS:

- A Hydraulic cylinders
- B. Safety valves
- C. Flow reducing device
- D. Quick-coupling for opening half the rotary cultivator
- E. Quick-coupling for folding half the rotary cultivator
- F. Ram for opening hooks

5.7 ELECTRIC DIAGRAM

If the machine is complete with lights, refer to the following layout for the repair in case of socket damages.

ESPAÑOL

mitades de la fresadora están en posición horizontal.



CIERRE

Actuar sobre la leva del distribuidor que cierra el utillaje y proceder a la maniobra completa de cierre hasta que las dos partes móviles de la fresadora no se detienen en la posición vertical. En este punto, suelte la palanca del dispensador para permitir la reducción de los ganchos de seguridad "B".



Para un correcto funcionamiento, el caudal mínimo de aceite no debe ser inferior a 20 l/min.



Una vez cerrada la grada debe ser asegurado mediante la colocación del soporte "A" en la posición de bloqueo (Fig. 35)

Controlar a cada utilización de la máquina el estado de los tubos y la fijación de los empalmes. Las reparaciones van hechas de personal calificado, utilizar solo repuestos originales ALPEGO

ESQUEMA HIDRÁULICO (Fig.36)

LISTA COMPONENTES:

- A. Cilindros hidráulicos
- B. Válvulas de seguridad
- C. Reductores de portada
- D Conexión rápida 1/2" apertura fresadora
- E. Conexión rápida 1/2" cierre fresadora
- F. Cilindro de apertura del gancho

5.7 ESQUEMA HIDRAULICO

Si la máquina está equipada con barras de iluminación en caso de daños en el enchufe, consulte el siguiente diagrama para repararlo.

ITALIANO

7	= GIALLO	Freccia sinistra
54G	= BLU	Retronebbia
31	= BIANCO	(negativo)
R	= VERDE	Freccia destra
58R	= MARRONE	Luce posizione destra
54	= ROSSO	Luce freni
58L	= NERO	Luce posizione sinistra

Verificare il corretto funzionamento di tutte le luci e l'integrità di fanali, cablaggi e spine periodicamente o comunque prima di affrontare un viaggio.

5.8 VERIFICA DI CAPACITÀ DI SOLLEVAMENTO E STABILITÀ DELLA TRATTRICE

Quando un attrezzo viene accoppiato al trattore, divenendo ai fini della circolazione stradale parte integrante dello stesso, può alterarne la stabilità e causare difficoltà nella guida e nel lavoro.

L'applicazione di una macchina al trattore, comporta una diversa distribuzione dei pesi sugli assi.

A seconda della composizione della macchina è consigliabile pertanto aggiungere apposite zavorre nella parte anteriore del trattore in modo da ripartire adeguatamente il peso sugli assi (**Fig. 37**) facendo riferimento alla seguente lista:

A	= Distanza dell'asse anteriore dalle zavorre anteriori (m)	1
B	= Interasse ruote trattore (m)	2
C	= Distanza dell'asse posteriore all'attacco inferiore dell'attrezzatura (m)	2
Gv	= Massa della zavorra (Kg)	3
Te	= Massa del trattore a vuoto	2
Tv	= Carico sull'asse anteriore del trattore a vuoto	2
Th	= Carico sull'asse posteriore del trattore a vuoto	2
Lb tot	= Distanza dall'attacco inferiore al baricentro dell'attrezzatura combinata completa (m)	3
Lb1	= Distanza dall'attacco inferiore al baricentro della prima macchina combinata (m)	1
Lb2	= Distanza dall'attacco inferiore al baricentro della seconda macchina combinata (m)	1
Lb3	= Distanza dall'attacco inferiore al baricentro della terza macchina combinata (m)	1
Lb4	= Distanza dall'attacco inferiore al baricentro della terza macchina combinata (m)	1
Mb1	= Massa complessiva della prima attrezzatura (kg)	4

FRANÇAIS

7	= JAUNE	Clignotant gauche
54G	= BLE	Anti brouillard
31	= BLANC	Négatif
R	= VERT	Clignotant gauche
58R	= MARRON	Feu de position droit
54	= ROUGE	Feu de frein
58L	= NOIR	Feu de position gauche

Vérifier le bon fonctionnement de tous les feux de l'ensemble roulant et le bon état des panneaux, des câblages et des axes périodiquement ou à chaque déplacement sur route.

5.8 VÉRIFIE DE CAPACITÉ DE SOULÈVEMENT ET DE STABILITÉ DU TRACTEUR AVEC LA HERSE

Lorsque j'équipe est couplé au tracteur, en devenant aux fins de la circulation routière une partie intégrant du même, il peut en altérer la stabilité et causer difficulté dans la guide et dans le travail.

L'application d'une machine au tracteur, comporte une différente distribution des poids sur les as.

Il est conseillé d'ajouter des masses d'alourdissement, selon la composition de la machine, dans la partie avant du tracteur de manière à répartir le poids sur les essieux (**Fig. 37**) en tenant compte des indications suivantes:

A	= Distance de l'axe intérieur aux masses avant (m)	1
B	= Entraxe roues du tracteur (m)	2
C	= Distance de l'axe arrière à l'attelage inférieur de l'équipement (m)	2
Gv	= Masse d'alourdissement (kg)	3
Te	= Masse du tracteur à vide	2
Tv	= Charge sur l'essieu avant du tracteur à vide	2
Th	= Charge sur l'essieu arrière du tracteur à vide	2
Lb tot	= Distance entre l'attelage inférieur et le centre de gravité de l'équipement combiné complet (m)	3
Lb1	= Distance entre l'attelage inférieur et le centre de gravité de la première machine combinée (m)	1
Lb2	= Distance entre l'attelage inférieur et le centre de gravité de la deuxième machine combinée (m)	1
Lb3	= Distance entre l'attelage inférieur et le centre de gravité de la troisième machine combinée (m)	1
Lb4	= Distance entre l'attelage inférieur et le centre de gravité de la troisième machine combinée (m)	1
Mb1	= Masse totale du premier équipement (kg)	4

DEUTSCH
5.7 ELECTRISCHER SCHALTPLAN

Wenn die Maschine mit Licht-Anlage ausgestattet ist, im Falle von einer Beschädigung der Steckdose, bitte folgenden Plan für die Reparatur in Betracht ziehen.



7	= GELB	Winker links
54G	= BLAU	Nebelleuchte hinten
31	= WEISS	(negativ)
R	= GRÜN	Winker rechts
58R	= BRAUN	Parklicht rechts
54	= ROT	Bremsenlicht
58L	= SCHWARZ	Parklicht links

Periodisch und auf jeden Fall vor einer Reise alle Lichter und die Integrität der Leuchte, der Verkabelung und der Stecker überprüfen.

5.8 ÜBERPRÜFUNG DES AUFWERFENS VON ÄHIGKEIT UND VON STABILITÄT DES TRAKTOR MIT KREISELEGGE

Wenn ein Werkzeug verbunden zum Traktor kommt, zu den Enden des Straße Zirkulation integrierenteils von dem gleichen werden, es kann von der Stabilität ändern und Schwierigkeit im Führer und im Job verursachen.

Wenn ein Werkzeug verbunden zum Traktor kommt, zu den Enden des Straße Zirkulation integrierenteils von dem gleichen werden, es kann von der Stabilität ändern und Schwierigkeit im Führer und im Job verursachen.

Je nach der Konfiguration des Geräts sollte man frontal vom Traktor Ballast anbauen, um die Achslasten (**Abb. 37**) gleichmäßig zu verteilen. Dabei Bezug auf die folgende Liste nehmen:

A	= Abstand der Vorderachse vom Frontballast (m)	1
B	= Traktorrastabstand (m)	2
C	= Abstand der Hinterachse von der unteren Anbaustelle des Geräts (m)	2
Gv	= Gewicht des Ballasts (kg)	3
Te	= Gewicht des Traktors im leeren Zustand	2
Tv	= Vorderachslast des Traktors im leeren Zustand	2
Th	= Hinterachslast des Traktors im leeren Zustand	2
Lb tot	= Abstand des Unterlenkers vom Schwerpunkt der ganzen Kombination (m)	3
Lb1	= Abstand vom Unterlenker bis zum	

ENGLISH



7	= YELLOW	Left blinker
54G	= BLUE	Back foglight
31	= WHITE	(negative)
R	= GREEN	Right blinker
58R	= BROWN	Positioning right light
54	= RED	Brake light
58L	= BLACK	Positioning left light

Verify all lights, connections and plugs periodically and always before a trip.

5.8 VERIFICATION OF RAISING ABILITY AND STABILITY OF THE TRACTOR WITH ROTARY HARROW

When a machine comes coupled to the tractor, becoming to the ends of the street circulation integrating part of the same one, can alter of the stability and cause difficulty in the guide and the job.

The application of a machine to the tractor, involves one various distribution of the weights on the axes.

Depending on the composition of the machine, it is therefore advisable to add ballast to the front part of the tractor so as to adequately distribute the weight on the axles (Fig. 37). Refer to the following list:

A	= Distance of the front axle from the front ballast (m)	1
B	= Tractor wheelbase (m)	2
C	= Distance of the rear axle from the implement's lower hitch (m)	2
Gv	= Ballast weight (kg)	3
Te	= Empty weight of the tractor	2
Tv	= Load on the tractor's front axle when empty	2
Th	= Load on the tractor's rear axle when empty	2
Lb tot	= Distance from the lower hitch to the center of gravity of the complete implement combination (m)	3
Lb1	= Distance from the lower hitch to the center of gravity of the first combi machine (m)	1
Lb2	= Distance from the lower hitch to the center of gravity of the second combi machine (m)	1
Lb3	= Distance from the lower hitch to the center of gravity of the third combi machine (m)	1
Lb4	= Distance from the lower hitch to the center of gravity of the fourth combi machine (m)	1
Mb1	= Overall weight of the first implement (kg)	4

ESPAÑOL



7	= AMARILLO	Luz de giro izquierda
54G	= AZUL	Antiniebla trasero
31	= BLANCO	Negativo
R	= VERDE	Luz de giro derecha
58R	= MARRÓN	Luz de posición derecha
54	= ROJO	Luz de freno
58L	= NEGRO	Luz de posición izquierda

Verificar el correcto funcionamiento de todas las luces y la integridad de las luces, cableado y enchufes periódicamente o en cualquier caso antes de emprender un viaje.

5.8 VERIFICACIÓN DE LA CAPACIDAD DE LEVANTAMIENTO Y ESTABILIDAD DEL TRACTOR CON LA GRADA ROTATIVA

Cuando un utensilio se une al tractor, volviéndose a los objetivos de la circulación parte integrante del mismo, puede alterar la estabilidad y causar dificultad en la guía y en el trabajo.

La aplicación de una máquina al tractor, comporta una diversa distribución de los pesos sobre los ejes.

Según la composición de la máquina es aconsejable por lo tanto agregar específicos lastres en la parte delantera del tractor en modo tal de distribuir bien el peso sobre los ejes (Fig. 37) teniendo en cuenta la siguiente lista:

A	= Distancia del eje delantero desde los lastres delanteros (m)	1
B	= Dist. ejes ruedas tractor (m)	2
C	= Distancia del eje trasero al enganche inferior del implemento (m)	2
Gv	= Masa del lastre (Kg)	3
Te	= Masa del tractor en vacío	2
Tv	= Carga sobre el eje delantero del tractor en vacío	2
Th	= Carga sobre el eje trasero del tractor en vacío	2
Lb tot	= Distancia del enganche inferior al baricentro del implemento combinado completo (m)	3
Lb1	= Distancia del enganche inferior al baricentro de la primera máquina combinada (m)	1
Lb2	= Distancia del enganche inferior al baricentro de la segunda máquina combinada (m)	1
Lb3	= Distancia del enganche inferior al baricentro de la tercera máquina combinada (m)	1
Lb4	= Distancia del enganche inferior al	1

ITALIANO

Mb2 = Massa complessiva della seconda attrezzatura (kg)	4
Mb3 = Massa complessiva della terza attrezzatura (kg)	4
Mb4 = Massa complessiva della quarta attrezzatura (kg)	4
Mb tot = Massa complessiva totale dell'intera macchina combinata (kg)	2

dove:

- 1) Deve essere misurato.
- 2) Vedere manuale uso e manutenzione del trattore.
- 3) Deve essere calcolato.
- 4) Vedere manuale uso e manutenzione dell'attrezzatura da combinare.

- La zavorra da applicare si calcola con la formula (1 - Fig. 38).
- Per determinare la distanza dal baricentro della macchina combinata all'attacco trattore inferiore la si calcola con la formula (2 - Fig. 38).
- La massa complessiva totale dell'intera macchina combinata la si calcola con la formula (3 - Fig. 38).

Sul ponte anteriore del trattore deve, in ogni caso, gravare almeno il **20%** della massa complessiva trattore/attrezzatura in ordine di marcia. È comunque da tenere presente che, oltre all'appropriata scelta dell'accoppiamento trattore-attrezzatura, l'applicazione di zavorre in posizione anteriore, nei limiti e con le modalità indicate dal costruttore del trattore, può migliorarne la stabilità.

Inoltre, con trattore fermo si deve far scendere a terra l'attrezzo evitando così possibili discese involontarie, migliorandone, nel contempo, la stabilità.

FRANÇAIS

Mb2 = Masse totale du deuxième équipement (kg)	4
Mb3 = Masse totale du troisième équipement (kg)	4
Mb4 = Masse totale du quatrième équipement (kg)	4
Mb tot = Masse totale de toute la machine combinée (kg)	2

- 1) Doit être mesuré.
- 2) Voir le manuel d'utilisation et d'entretien du tracteur.
- 3) Doit être calculé.
- 4) Voir le manuel d'utilisation et d'entretien de l'équipement à combiner.

- La masse à appliquer doit être calculée avec la formule (1 - Fig. 38).
- Pour déterminer la distance du centre de gravité de la machine combinée à l'attelage du tracteur inférieur, il faut utiliser la formule (2 - Fig. 38).
- La masse totale de toute la machine combinée doit être calculée avec la formule (3 - Fig. 38).

Sur le pont antérieur du tracteur il doit, en tout cas, grever au moins le **20%** de la masse globale tracteur-équipe en ordre de marche. Il est de toute façon tendre de présent que, au-delà d'all'appropriée choisie dell'accouplement tracteur- j'èquipe, l'application de lests en position antérieure, les nei limite et avec les modalités indiquées dal constructeur del tracteur, peut enaméliorer la stabilité.

En outre, avec tracteur arrêté on doit faire descendre à terre équipe en évitant ainsi des possibles descentes involontaires, en améliorant, la stabilité.

DEUTSCH

Schwerpunkt des ersten Kombigeräts (m)	1
Lb2 = Abstand vom Unterlenker bis zum Schwerpunkt des zweiten Kombigeräts (m)	1
Lb3 = Abstand vom Unterlenker bis zum Schwerpunkt des dritten Kombigeräts (m)	1
Lb4 = Abstand vom Unterlenker bis zum Schwerpunkt des vierten Kombigeräts (m)	1
Mb1 = Gesamtgewicht der ersten Ausrüstung (kg)	4
Mb2 = Gesamtgewicht der zweiten Ausrüstung (kg)	4
Mb3 = Gesamtgewicht der dritten Ausrüstung (kg)	4
Mb4 = Gesamtgewicht der vierten Ausrüstung (kg)	4
Mb tot = Gesamtgewicht der ganzen Kombination (kg)	2

- 1) Muss gemessen werden.
- 2) Siehe Betriebs- und Wartungsanleitung des Traktors.
- 3) Muss gemessen werden.
- 4) Siehe Betriebs- und Wartungsanleitung des Kombigeräts.

- Der anzubringende Ballast wird nach der folgenden Formel berechnet (1 - Abb. 38).
- Um den Abstand vom Schwerpunkt des Kombigeräts zum Unterlenker des Traktors festzulegen, benutzt man die Formel (2 - Abb. 38).
- Das Gesamtgewicht des Kombigeräts wird nach der folgenden Formel berechnet (3 - Abb. 38).

Auf der vorderen Brücke des Traktors muß es, in irgendeinem Fall **20%** des Gesamtmassen Traktor-werkzeugs im März Auftrag mindestens belasten. Es soll jedoch Geschenk halten, das, über bis verwendeten hinaus gewählt dem Anschluß Traktor-Werkzeug, die An-

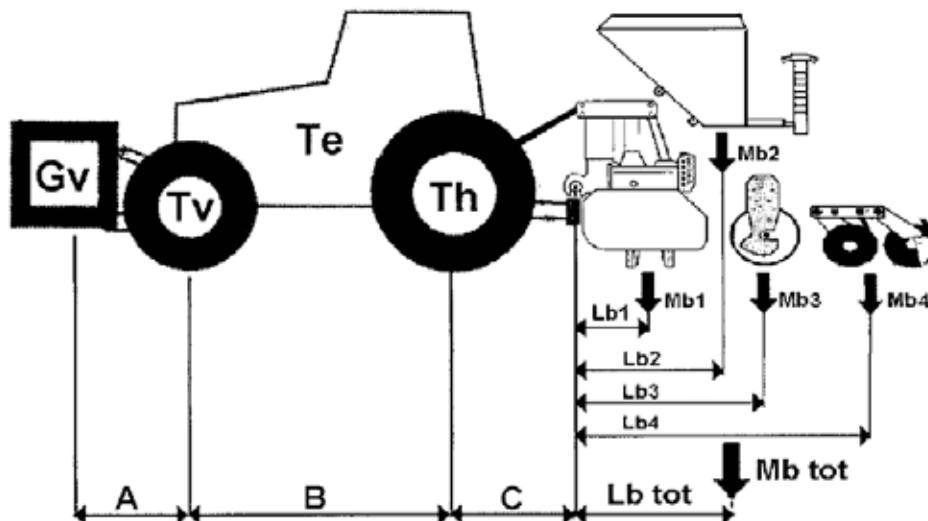

Fig./Abb. 37

ENGLISH

Mb2 = Overall weight of the second implement (kg)	4
Mb3 = Overall weight of the third implement (kg)	4
Mb4 = Overall weight of the fourth implement (kg)	4
Mb tot = Overall weight of the entire combi machine (kg)	2

- 1) **Must be measured.**
- 2) **Consult the tractor's operation and maintenance manual.**
- 3) **Must be calculated.**
- 4) **Consult the operation and maintenance manual of the required implement.**

- The ballast to add is calculated with the formula (1 - Fig. 38).
- The distance from the center of gravity of the combi machine to the lower hitch of the tractor is calculated with the formula (2 - Fig. 38).
- The overall weight of the entire combi machine is calculated with the formula (3 - Fig. 38).

On the front bridge of the tractor it must, in any case, burden at least **20%** of the total mass tractor-tool in march order. It is however to hold present that, beyond to the appropriated one chosen the connection tractor-tool, the application of ballasts in front position, the limits and with the modalities indicated from the constructor of the tractor, can improve of the stability. Moreover, with firm tractor it must be made to come down to earth the toolavoiding therefore possible involuntary reductions, improving some, at the same time, the stability.

ESPAÑOL

baricentro de la tercer máquina combinada (m)	1
Mb1 = Masa global del primer implemento (kg)	4
Mb2 = Masa global del segundo implemento (kg)	4
Mb3 = Masa global del tercer implemento (kg)	4
Mb4 = Masa global del cuarto implemento (kg)	4
Mb tot = Masa global total de toda la máquina combinada (kg)	2

- 1) **Es necesario medirlo.**
- 2) **Véase manual de uso y mantenimiento del tractor.**
- 3) **Es necesario calcularlo.**
- 4) **Véase manual de uso y mantenimiento del implemento a combinar.**

- El lastre a aplicar se calcula con la formula (1 - Fig. 38).
- Para determinar la distancia desde el baricentro de la máquina combinada hasta el enganche tractor inferior calcularlo con la formula (2 - Fig. 38).
- La masa global total de toda la máquina combinada se calcula con la formula (3 - Fig. 38).

Sobre el puente anterior del tractor debe, en todo caso, cargar al menos el **20%** de la masa total tractor-equipo en orden de marcha. Hay que tener presente que, además de la apropiada elección del acoplamiento tractor-utensilio, la aplicación de lastres en posición anterior, en los límites y con las modalidades indicadas por el constructor del tractor, puede mejorar la estabilidad. Además, con el tractor parado se tiene que hacer bajar a tierra el utensilio evitando así posibles bajadas involuntarias, mejorando, al mismo tiempo, la estabilidad.

1	$Gv \text{ min.} = \frac{(Mb \text{ tot} \times (C + Lb \text{ tot})) - (Tv \times B) + (0,2 \times Te \times B)}{A+B}$
2	$Lb \text{ tot.} = \frac{(Lb1 \times Mb1) + (Lb2 \times Mb2) + (Lb3 \times Mb3) + (Lb4 \times Mb4) + (Lb.... \times Mb....)}{Mb1 + Mb2 + Mb3 + Mb4 Mb....}$
3	$Mb \text{ tot} = Mb1 + Mb2 + Mb3 + Mb4 Mb....$

Fig./Abb. 38

ITALIANO		
Interasse ruote trattore:	B =	m
Distanza dell'asse anteriore		
dalle zavorre anteriori:	A =	m
Massa del trattore:	Te =	Kg
Massa della zavorra:	Gv =	Kg
Carico sull'asse del trattore		
del trattore a vuoto:	Tv =	Kg
Massa attrezzatura:	Mb tot =	Kg
Lunghezza		
baricentro tot:	Lb tot =	m

FRANÇAIS		
Entraxe roues du tracteur:	B =	m
Distance de l'axe avant		
aux masses avant:	A =	m
Masse du tracteur:	Te =	kg
Masse d'alourdissement:	Gv =	kg
Charge sur l'essieu du tracteur		
du tracteur à vide:	Tv =	kg
Masse de		
l'équipement	Mb tot =	kg
Longueur Centre		
de gravité tot. :	Lb tot =	m

DEUTSCH		
wendung der Drosseln in der vorderen Position, in den Begrenzungen und mit den Modalitäten angezeigt vom Erbauer des Traktors, es kann von der Stabilität verbessern. Außerdem mit festem Traktor muß es gebildet werden, um unten zu kommen, das Werkzeug mit Erde zu bedecken folglich, das mögliche unfreiwillige Verkleinerungen vermeidet, Verbessern einiges, gleichzeitig die Stabilität.		
Traktorraddstand:	B =	m
Abstand der Vorderachse		
vom Frontballast	A =	m
Gewicht des Traktors:	Te =	kg
Gewicht des Ballasts:	Gv =	kg
Achslast des Traktors		
im leeren Zustand:	Tv =	kg
Gewicht der		
Ausrüstung:	Mb tot =	kg
Länge		
Schwerpunkt tot	Lb tot =	m

5.9 VERIFICA DELL'ATTACCO AL TRATTORE

- Accertatevi nuovamente che non vi siano persone a meno di 5 metri dalla macchina, avviate il motore del vostro trattore e provate quindi ad azionare i vari movimenti con le leve del distributore.
- Controllate il corretto inserimento dei perni e delle relative spine di sicurezza.
- Se avvertite movimenti anomali della Vostra macchina o mancanza di controllo ai primi movimenti con il trattore, fermateVi immediatamente e ripetete dall'inizio la fase di attacco.
- Dopo aver ultimato questo controllo si può iniziare il lavoro.

5.9 VÉRIFICATION DE L'ATTELAGE AU TRACTEUR

- Assurez-vous à nouveau qu'il n'y ait pas de personnes à moins de 5 mètres de la machine, démarrez le moteur de votre tracteur et essayez enfin d'actionner les divers mouvements avec les leviers du distributeur.
- Contrôlez l'introduction correcte des pivots et des goupilles de sûreté relatives.
- Si vous constatez des mouvements anormaux de votre machine ou un manque de contrôle aux premiers mouvements avec le tracteur, arrêtez-vous immédiatement et refaites du début la phase d'attelage.
- Après avoir terminé ce contrôle on peut commencer le travail.

5.9 PRÜFUNG DES ANSCHLUSSES AN DEN TRAKTOR

- Versichern Sie sich erneut, dass sich keine Personen im Umkreis von weniger als 5 Meter von der Maschine befinden, starten Sie den Motor und versuchen Sie dann die verschiedenen Bewegungen mit den Verteilerhebeln.
- Kontrollieren Sie den korrekten Einsatz der Stifte und der bezüglichen Sicherheitsbolzen.
- Wenn bei ihrer Maschine anomale Bewegungen oder Mangel an Kontrolle der ersten Bewegungen mit dem Traktor

①	$Gv \text{ min.} = \frac{(Mb \text{ tot} \times (C + Lb \text{ tot})) - (Tv \times B) + (0,2 \times Te \times B)}{A+B}$
②	$Lb \text{ tot.} = \frac{(Lb1 \times Mb1) + (Lb2 \times Mb2) + (Lb3 \times Mb3) + (Lb4 \times Mb4) + (Lb... \times Mb...)}{Mb1 + Mb2 + Mb3 + Mb4 Mb...}$
③	$Mb \text{ tot} = Mb1 + Mb2 + Mb3 + Mb4 Mb...$

Fig./Abb. 39

ENGLISH	ESPAÑOL	
Tractor wheelbase: B = m	Dist. ejes ruedas tractor: B = m	
Distance of the front axle from the front ballast: A = m	Distancia del eje delantero de los lastres delanteros: A = m	
Tractor weight: Te = kg	Masa del tractor: Te = Kg	
Ballast weight: Gv = kg	Masa del lastre: Gv = Kg	
Load on the tractor's axle when empty: Tv = kg	Carga sobre el eje del tractor en vacío: Tv = Kg	
Implement weight: Mb tot = kg	Masa implemento: Mb tot = Kg	
Tot center of gravity length: Lb tot = m	Longitud baricentro tot: Lb tot = m	

5.9 CHECKING THE CONNECTION WITH THE TRACTOR

- Make sure there is no one standing within 5 metres from the machine, start up the tractor engine and then try to activate the various movements with the distributor levers.
- Ensuring correct insertion of the pins and relative shear pins.
- In case of abnormal movements of your machine or lack of control of initial movements with the tractor, stop immediately and repeat the connecting phase from the beginning.
- After this check, work can begin.

5.9 VERIFICACIÓN DEL ENGANCHE AL TRACTOR

- Asegúrese de nuevo de que no haya personas a menos de 5 metros de la máquina, encienda el motor de su tractor y pruebe a accionar los distintos movimientos con las palancas del distribuidor.
- Controle que los pernos y las correspondientes clavijas de seguridad están bien introducidos.
- Si advierte movimientos anómalos de su máquina o falta de control en los primeros movimientos con el tractor párese de inmediato y repita la fase de enganche desde el principio.
- Después de haber finalizado este control se puede iniciar el trabajo.

ITALIANO
5.10 CIRCOLAZIONE STRADALE

Se necessario la macchina può essere trasportata su strada agganciata al trattore; l'operatore deve verificare, confrontare ed adeguare l'attrezzatura per il pieno rispetto delle Norme del Codice della Strada nel paese di utilizzo.

Si deve tenere presente in particolar modo:

- Per l'aggancio della macchina al trattore è necessario seguire le istruzioni riportate nel presente manuale.
- Durante il trasporto è necessario mantenere la macchina bloccata e sollevata da terra.
- Obbligo del rispetto delle norme per la salvaguardia della propria incolumità e quella degli altri, adottando tutte le precauzioni possibili.
- Devono essere previste le protezioni per gli elementi sporgenti e fuori sagoma.
- L'intera attrezzatura deve essere equipaggiata di appropriato impianto di illuminazione con elementi di segnalazione e lampeggiante.
- Dove previsti, devono essere applicati i cartelli di segnalazione della sagoma.
- La capacità di frenatura e la direzione sono influenzati dal peso della macchina applicata al sollevatore del trattore; nelle curve inoltre considerare l'azione della forza centrifuga che sposta il baricentro della macchina.

FRANÇAIS
5.10 TRANSPORT SUR ROUTE

Si nécessaire, la machine peut être transportée sur route attelée au tracteur; l'opérateur doit vérifier, comparer et adapter son équipement conformément aux Normes du Code de la Route dans le pays d'utilisation.

En particulier, il ne faut pas oublier les consignes suivantes :

- Pour l'attelage de la machine au tracteur, suivre les instructions décrites dans la présent manuel.
- Pendant le transport, maintenir la machine bloquée et soulevée du sol.
- Il est obligatoire de respecter les normes garantissant sa propre sécurité et celle des autres, en adoptant toutes les précautions possibles.
- Il faut prévoir des protections pour les éléments en saillie et hors gabarit.
- L'équipement entier doit disposer d'une installation d'éclairage appropriée, avec des éléments de signalisation et clignotants.
- Appliquer des panneaux de signalisation du gabarit, lorsqu'ils sont exigés.
- La capacité de freinage et la direction sont influencées par le poids de la machine attelée au relevage du tracteur ; dans les virages, il faut considérer l'action de la force centrifuge qui déplace le centre de gravité de la machine.

DEUTSCH

auftreten, halten Sie umgehend an und wiederholen Sie von Anfang an die Phase des Anschlusses.

- Nach Abschluss dieser Kontrolle kann mit der Arbeit begonnen werden.

5.10 STRASSEN-VERKEHR

Bei Bedarf kann die am Traktor angebaute Maschine auf öffentlichen Straßen transportiert werden. Die Betriebsperson muss überprüfen, vergleichen und das Gerät so ausrüsten, dass es den im eigenem Land gültigen Vorschriften entspricht.

Folgendes muss im besonderen berücksichtigt werden:

- Um die Maschine an den Traktor anzubauen, ist es notwendig, die in dieser Betriebsanleitung enthaltenen Hinweise zu berücksichtigen.
- Während des Transportes ist es notwendig, die Maschine vom Boden gehoben in blockierter Stellung zu halten.
- Die Vorschriften für die eigene Sicherheit und die Sicherheit anderer muss unbedingt berücksichtigt werden, indem man alle möglichen Maßnahmen verwendet
- Ausragenden Teile müssen durch Schutzbleche gezeichnet werden.
- Das gesamte Gerät muss mit der dazu geeigneten Beleuchtung, mit den dazu gehörigen Warneinrichtungen, Schutzeinrichtungen und blinkenden Lichtern ausgerüstet sein.
- Die Tabellen zur Auszeichnung der Außenmaße müssen, wenn vorgesehen, angebracht werden.
- Die Brems- und Steuerungsfähigkeit werden vom Gewicht der an der Hebevorrückung des Traktors angebrachten Maschine beeinflusst; beim Wenden muss man auch die Wirkung der Zentrifugalkraft in Betracht ziehen, die den Schwerpunkt der Maschine versetzt.

ENGLISH

5.10 TRANSPORT ON PUBLIC ROADS

If necessary, the machine can be transported on the roads while hitched to the tractor. The operator must check, compare and adapt the implement so that it fully complies with the Highway Code in force in the country of use.

Bear in mind the following recommendations:

- Comply with the instructions in this manual when you hitch the machine to the tractor.
- The machine must remain blocked and raised from the ground during transport.
- You must take all possible precautions and comply with the pertinent laws in order to safeguard yourselves and others.
- Projecting parts and those beyond the width of the tractor must be fitted with the relative protections.
- The entire implement must be equipped with its own lighting system complete with flashing lights and indicators.
- Warning boards to indicate the projecting parts of the implement must be affixed where necessary.
- The braking capacity and the direction are influenced by the weight of the machine hitched to the lifting unit of the tractor; moreover, in the bends take into consideration the centrifugal force, which shifts the center of gravity of the machine.

ESPAÑOL

5.10 CIRCULACION POR CARRETERA

Si es necesario la máquina se podrá transportar en carretera enganchada al tractor; el operador debe controlar, confrontar y adecuar el implemento para lograr la plena conformidad con las Normas del Código de Circulación del país de empleo.

Se deberá recordar en particular:

- Para el enganche de la máquina con el tractor es necesario seguir las instrucciones expuestas en el presente manual.
- Durante el transporte es necesario mantener la máquina bloqueada y elevada del terreno.
- Es obligatorio el respeto de las normas de seguridad para proteger la propia incolumidad y la de otras personas, adoptando todas las precauciones posibles.
- Deben preverse protecciones para los elementos salientes y que superen el gálibo del vehículo.
- El implemento deberá contar con una instalación de iluminación propia con elementos de señalización y luz intermitente.
- En los casos previstos se deberán aplicar los carteles de señalización del gálibo.
- La capacidad de frenado y la dirección están influenciados por el peso de la máquina aplicada al elevador del tractor; en las curvas considerar también la acción de la fuerza centrífuga que desplaza el baricentro de la máquina.

ITALIANO
FRANÇAIS
DEUTSCH
SEZIONE 6
USO DELLA
MACCHINA IN CAMPO
SECTION 6
UTILISATION DE LA
MACHINE SUR LE CHAMP
TEIL 6
EINSATZ DER MASCHINE
AUF DEM FELD
6.1 ISPEZIONE DEL SITO DI LAVORO

È molto importante prima di recarsi nell'area di lavoro, effettuare un'accurata ispezione del sito, per determinare eventuali rischi connessi all'utilizzo della macchina in determinate condizioni critiche, quali ad esempio:

- Buche o cunette.
- Pendenze o discese.
- Inconsistenza del terreno.
- Presenza di persone estranee, ecc.

Una di queste condizioni potrebbe comportare una situazione pericolosa sia per eventuali persone nelle vicinanze, sia per la macchina stessa.



ATTENZIONE! Evitare di utilizzare la macchina in queste condizioni.

6.1 INSPECTION DU LIEU DE TRAVAIL

Il est très important avant de se rendre sur la zone de travail, effectuer une inspection méticuleuse du lieu, pour déterminer les risques éventuels liés à l'utilisation de la machine dans certaines conditions critiques de la machine, telles que par exemple:

- Trous ou dos-d'âne.
- Pentes ou descentes.
- Inconsistance du terrain:
- Présence de personnes étrangères, etc.

Une de ces condition pourrait engendrer une situation dangereuse autant pour les personnes éventuellement présentes à proximité, que pour la machine.



ATTENTION! Éviter d'utiliser la machine dans ces conditions.

6.1 INSPEKTION DES ARBEITSSTANDORTES

Es ist sehr wichtig, dass bevor man sich zu Arbeitsbereich begibt, eine sorgfältige Inspektion des Standortes vornimmt, um eventuelle Risiken bezüglich des Gebrauchs der Maschine unter bestimmten schwierigen Bedingungen zu erkennen, wie zum Beispiel:

- Löcher oder Unebenheiten.
- Gefälle oder Hänge.
- Inkonsistenz des Erdbodens.
- Anwesenheit von Unbefugten, u.s.w.

Eine dieser Bedingungen könnte eine Gefahrensituation, sowohl für eventuelle Personen in der Nähe, als auch für die Maschine selbst zur Folge haben.



ACHTUNG! Vermeiden Sie, die Maschine unter diesen Bedingungen zu verwenden.

6.2 OPERAZIONI PRELIMINARI

Prima di muovere la macchina accertarsi che:

- La macchina sia pronta per essere utilizzata.
- Non sia in manutenzione.
- Le protezioni siano efficienti e posizionate correttamente.
- Non vi siano persone o cose nei pressi della macchina che possano creare fonte di potenziale pericolo.

6.2 AVANT LA MISE EN MARCHÉ

Avant de bouger la machine en marche, s'assurer que:

- La machine soit prête pour être utilisée.
- Qu'elle ne soit pas en état d'entretien.
- Que les protections soient efficaces et correctement positionnées.
- Qu'ils n'y ait rien ni personne près de la machine qui puisse créer un quelconque danger.

6.2 VORBEREITENDE VORGÄNGE

Versichern Sie sich, bevor Sie die Maschine bewegen, dass:

- Die Maschine bereit zum Gebrauch ist.
- Sie sich nicht in Wartung befindet.
- Die Schutzvorrichtungen effizient und korrekt positioniert sind.
- Sich keine Personen oder Gegenstände in der Nähe der Maschine befinden, die eine eventuelle Gefahrenquelle darstellen könnten.

ENGLISH

ESPAÑOL

**SECTION 6
USE OF THE
MACHINE ON FIELD**
**SECCIÓN 6
USO DE LA MÁQUINA
EN CAMPO**
**6.1 INSPECTING THE
WORK SITE**

It is very important before going to the work area to perform an accurate site inspection to determine any risks related to use of the machine in certain critical conditions such as:

- Holes or bumps.
- Slopes or descents.
- Inconsistency of the terrain.
- Presence of unauthorised people.

Any one of these conditions could create a hazardous situation for any people in the vicinity as well as for the machine itself.



WARNING! Avoid using the machine in these conditions.

**6.1 BEFORE MACHINE
STARTING**

Before moving the machine, make sure that:

- The machine is ready to be used.
- It is not undergoing maintenance.
- The guards are efficient and correctly placed.
- No one or nothing that can create potential sources of danger is near the machine.

**6.1 INSPECCIÓN DEL
SITIO DE TRABAJO**

Es muy importante, antes de ir a la zona de trabajo, efectuar una inspección meticulosa del sitio para determinar los eventuales riesgos relacionados con el uso de la máquina en determinadas condiciones críticas, como, por ejemplo:

- Agujeros o cunetas.
- Inclinaciones o descensos.
- Inconsistencia del terreno.
- Presencia de personas extrañas, etc.

Una de estas condiciones puede comportar una situación peligrosa tanto para las eventuales personas que estén en las proximidades como para la misma máquina.



¡ATENCIÓN! Evite usar la máquina en estas condiciones.

**6.2 ANTES DEL
ARRANQUE**

Antes de mover la máquina asegurarse que:

- La máquina esté lista para ser utilizada.
- No se encuentre en la fase de manutención.
- Las protecciones sean eficientes y estén colocadas correctamente.
- No se encuentren personas o cosas en los alrededores de la máquina que puedan constituir fuentes de peligro.

ITALIANO
FRANÇAIS
DEUTSCH
6.3 ISTRUZIONI PER L'USO

- La macchina deve lavorare orizzontalmente, registrare il braccio terzo punto **(A)** in modo che la piastra superiore **(B)** risulti parallela al terreno **(Fig. 40)**. Durante il lavoro limitare le oscillazioni laterali, regolando gli stabilizzatori del sollevatore del trattore.
- Operare con prudenza la prima volta che usate la macchina.
- Inserire e disinserire sempre la presa di forza quando il rotore è a qualche cm. di distanza dal terreno.
- Agire sui comandi del sollevatore del trattore in modo che il contatto con il terreno sia graduale.
- Con la macchina in lavoro, il sollevatore idraulico del trattore deve essere in posizione flottante, in modo che il peso della macchina sia sostenuto in gran parte dal rullo posteriore che ha la funzione anche di livellatore. Nelle inversioni di marcia e nei cambiamenti di direzione tenere sempre la macchina sollevata dal terreno.

6.4 REGOLAZIONE DELLA PROFONDITA' DI LAVORO CON RULLO

- La regolazione della profondità di lavoro **(P)** della macchina viene determinata dalla posizione del rullo livellatore rispetto all'estremità inferiore delle lame **(Fig. 41-42)**.
- Maggiore è il dislivello **(P)** tra la punta delle lame e la parte inferiore del rullo livellatore tanto maggiore è la profondità di lavoro. In pratica, l'aumento della profondità di lavoro si ottiene spostando gli spinotti **(A)** in un foro più alto.
- Per ridurre la profondità, spostare gli spinotti in un foro più basso.

6.3 UTILISATION

- La machine doit travailler horizontalement; régler le 3eme point **(A)** afin de la plaque supérieure **(B)** soit parallèle au terrain **(Fig. 40)**. Pendant le travail, limiter les oscillations latérales par les stabilisateurs des bras de levage inférieurs.
- Nous recommandons la prudence quand on utilise la machine pour la première fois.
- Enclencher et déclencher toujours la prise de force quand le rotor se trouve à quelques cm de distance du sol.
- Actionner les commandes du relevage du tracteur de façon à ce que le contact avec le terrain soit graduel.
- Quand la machine est en marche, le relevage hydraulique du tracteur sera en position flottante, afin que le poids de la machine soit supporté surtout par le rouleau arrière qui est utilisé aussi pour le nivellement. Pour les demi-tours et les changements de direction, soulever toujours la machine du terrain.

6.4 REGLAGE PROFONDEUR DE TRAVAIL AVEC ROULEAUX

- Le réglage de la profondeur de travail **(P)** de la machine est déterminé par la position du rouleau de nivellement par rapport à l'extrémité inférieure des lames **(Fig. 41-42)**.
- L'écart de niveau **(P)** entre la pointe des lames et la partie inférieure du rouleau de nivellement est directement proportionnel à la profondeur de travail. En d'autres termes la profondeur de travail augmente par le déplacement des chevilles **(A)** dans un orifice plus haut.
- Pour réduire la profondeur, déplacer les chevilles dans un orifice plus bas.

6.3 BETRIEBSANLEITUNG

- Die Maschine muss waagrecht arbeiten. Den Oberlenkerarm **(A)** so einstellen, daß obere platte **(B)** parallel zum Boden verläuft **(Abb. 40)**. Während des Arbeitsvorgangs durch die Einstellung der Ausgleicher des Schlepper-Hubwerks seitliche Schwenkungen soviel wie möglich vermeiden.
- Beim ersten Einsatz der Maschine arbeiten Sie sehr vorsichtig.
- Schalten Sie immer die Zapfwelle an und aus, wenn der Rotor sich nur einige Zentimetern vom Boden befindet.
- Die Steuerung des Schlepper-Hubwerks so betätigen, daß die Berührung mit dem Boden stufenweise erfolgen kann.
- Während des Arbeitsvorgangs muss das hydraulische Hubwerk des Schleppers in der schwankendem Stellung sein. Damit das Gewicht des Geräts meistens von der Stützwalze, die auch als Nivellier-Vorrichtung dient, getragen wird. Beim Ablenken und bei Richtungsänderungen die Maschine in gehobener Stellung halten.

6.4 EINSTELLUNG DER ARBEITSTIEFE

- Die Einstellung der Arbeitstiefe **(P)** der Maschine wird durch die Lage der Stützwalze im Verhältnis zur unteren Spitze der Messer bestimmt **(Abb. 41-42)**.
- Je größer der Höhenunterschied **(P)** zwischen der unteren Spitze der Messer und dem unteren Teil der Stützwalze, je größer die Arbeitstiefe. In der Praxis die Steigerung der Arbeitstiefe wird durch die Verstellung der Bolzen in eine höhere Bohrung **(A)** erreicht.
- Um die Arbeitstiefe zu mindern, Bolzen in eine niedrigere Bohrung verstellen.

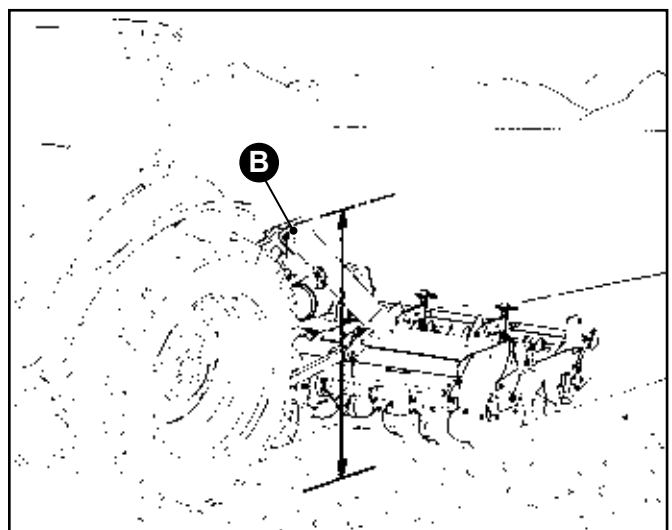
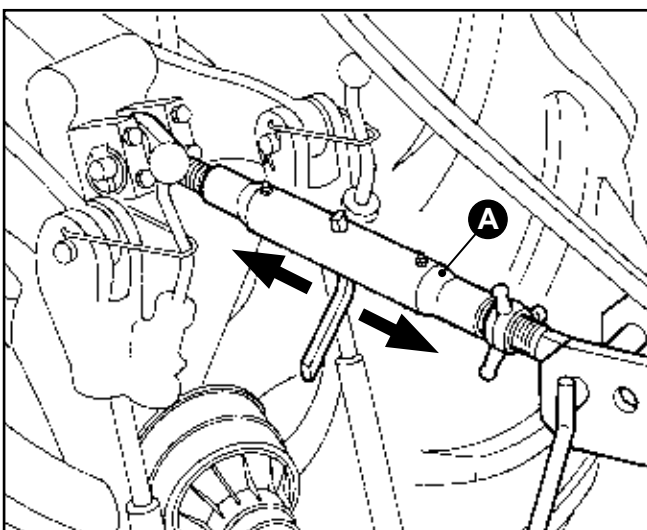
Fig./Abb. 40

ENGLISH

ESPAÑOL

6.3 STRUCTURE AND FUNCTIONALITY

- As the machine must work horizontally, adjust the third arm point (A) so that the upper plate (B) is parallel to the ground (Fig. 40). Limit side oscillations by regulating the stabilisers of the tractor lifter.
- Be careful when using the machine for the first time.
- You must always activate and disengage the power takeoff when the rotor is a few centimetres above the ground.
- Use the tractor lifting controls so that the equipment comes into gradual contact with the ground.
- While the machine is working, the hydraulic lifter of the tractor should be loose, so that most of the machine weight is supported by the rear roller. The rear roller functions also as a leveler. Keep the machine raised from the ground EVERYTIME you reverse and/or change direction.

6.4 DEPTH ADJUSTMENT WITH ROLLER

- The depth working adjustment (P) of the machine is determined by the position of the levelling roller in relation to the lower edge of the blades (Fig. 41-42).
- The greater the difference (P) between the blades and the lower part of the levelling roller, the greater the working depth. Practically, the increase of the working depth is obtained by shifting the proper pins (A) to a higher hole.
- In order to reduce the depth, shift the pins (A) toward the bottom.

6.3 INSTRUCCIONES PARA EL USO

- La máquina tiene que trabajar horizontalmente, registrar el brazo tercer punto (A) de modo que la placa superior (B) resulte paralela al terreno (Fig. 40). Durante el trabajo limitar las oscilaciones laterales, regulando los estabilizadores del levanta-dor del tractor.
- Obrar con prudencia la primera vez que se usa la máquina.
- Insertar y desconectar siempre la toma de fuerza cuando el rotor está a algunos cm. de distancia del terreno.
- Actuar sobre los mandos del elevador del tractor de modo que el contacto con el terreno sea gradual.
- Con la máquina en trabajo el elevador hidráulico del tractor tiene que estar en posición flotante, de modo que el peso de la máquina sea sostenido en gran parte por el rollo posterior que tiene también la función de nivelador. En las inversiones de marcha y en los cambios de dirección tener siempre la máquina levantada del terreno.

6.4 REGULACIÓN DE LA PROFUNDIDAD DE TRABAJO CON ROLLO

- La regulación de la profundidad de trabajo (P) de la máquina está determinada por la posición del rollo nivelador con respecto a la extremidad inferior de las cuchillas (Fig. 41-42).
- Mayor es el desnivel (P) entre la punta de las cuchillas y la parte inferior del rollo nivelador mucho mayor es la profundidad de trabajo. En práctica, el aumento de la profundidad de trabajo se consigue desplazando los enchufes (A) en un agujero más alto.
- Para reducir la profundidad, desplazar los enchufes en un agujero más bajo.

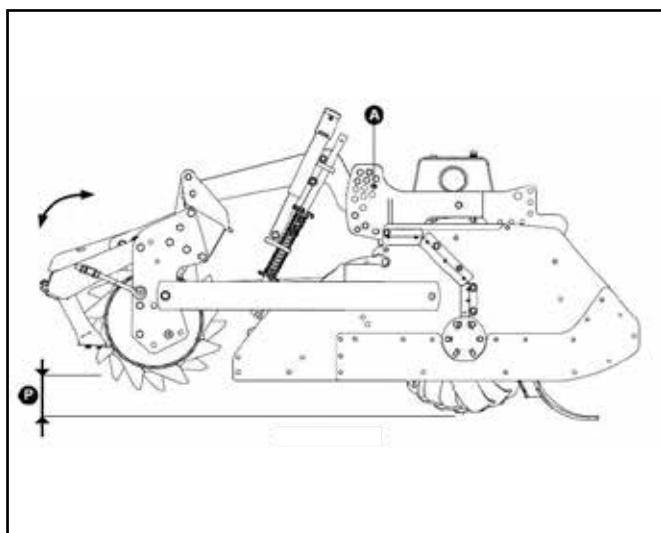

Fig./Abb. 41

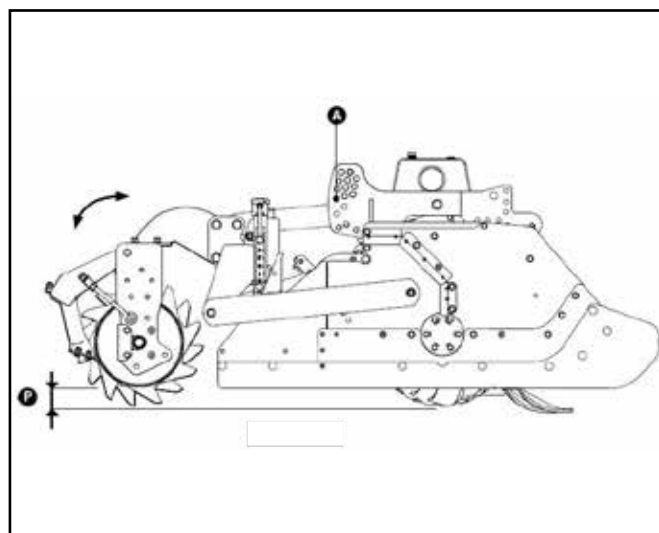

Fig./Abb. 42

ITALIANO



ATTENZIONE! Si consiglia di iniziare sempre il lavoro con una profondità di lavoro minima e di aumentarla progressivamente fino a quella desiderata facendo attenzione che, in lavoro, tutti gli spinotti devono essere in posizioni uguali. La profondità di lavoro consigliata è da 80 a 150 mm.

6.5 REGOLAZIONE DELLA VELOCITÀ DEL ROTORE

Il grado di sminuzzamento del terreno dipende principalmente da due fattori:

- La velocità di avanzamento del trattore.
- La velocità di rotazione del rotore portazappe o portalamme.

A velocità di avanzamento ridotte corrisponde un maggiore sminuzzamento del terreno, è consigliabile comunque non superare la velocità di 8 Km/h; più elevato è il numero di giri del rotore, maggiore è il grado di sminuzzamento del terreno ma anche maggiore è la potenza assorbita dal trattore e maggiore è il consumo delle lame o delle zappe.

Il cambio di velocità di cui sono dotate le macchine permette alla macchina di lavorare il terreno con diverse velocità dei rotori. Invertendo la posizione degli ingranaggi forniti di serie oppure utilizzando altre coppie di ingranaggi disponibili a richiesta si possono ottenere le velocità indicate nella tabella (Fig. 43).

Per invertire o sostituire la coppia ingranaggi del cambio, basta togliere il coperchio (A) facendo attenzione a non rompere la guarnizione, togliere le molle (B) sfilare gli ingranaggi (C e D) e invertirne la posizione o montare una coppia nuova. Rimontare le molle (B) e chiudere il coperchio (A) serrando le viti (E) da M10

FRANÇAIS



ATTENTION! Nous conseillons de commencer toujours le travail à une certaine profondeur et d'augmenter progressivement celle-ci jusqu'à atteindre la profondeur voulue. Attention: la position de toutes les chevilles sera égale pendant le travail. La profondeur de travail conseillée oscille entre 80 et 150 mm.

6.5 VARIATION DE LA VITESSE DE ROTATION DU ROTORS

Le degré d'émottage du terrain dépend principalement de deux facteurs:

- La vitesse d'avance du tracteur.
- La vitesse de rotation du rotor.

Des vitesses d'avance réduites correspondent à un émottage accru du terrain, nous conseillons donc de ne pas dépasser la vitesse de 8 Km/h; l'augmentation du nombre de tours du rotor entraîne un degré d'émottage accru du terrain. La puissance absorbée par le tracteur est directement proportionnelle à l'usure des lames.

La boîte de vitesse permet à la machine de travailler le terrain à des vitesses différentes des rotors. Par l'inversion de la position des engrenages de série ou l'utilisation d'autres couples d'engrenages disponibles sur demande on peut obtenir les vitesses indiquées dans le tableau (Fig. 43).

Pour inverser ou remplacer le couple d'engrenages de la boîte de vitesse, il suffit d'enlever le couvercle (C) sans rompre le joint, enlever les ressorts (D), extraire les engrenages (A et B) et inverser leur position ou monter un nouveau couple. Remonter les ressorts (D) et fermer le couvercle (C) en serrants les vis (E) de M10 à 4 Kgm au maximum.

Le tableau suivant (Fig. 44) l'autocollant

DEUTSCH



ACHTUNG! Unser Rat ist, immer mit einer bestimmten Arbeitstiefe die Arbeit anzufangen und sie graduell bis zu der gewünschten Arbeitstiefe zu erhöhen. Achten Sie darauf, daß während der Arbeit alle Stifter gleichmäßig hoch versetzt werden. Die empfohlene Arbeitstiefe ist von 80 bis 150 mm.

6.5 EINSTELLUNG DER ROTOR-GESCHWINDIGKEIT

Der Zerkleinerungsgrad des Bodens hängt hauptsächlich von zwei Faktoren ab:

- Fahrgeschwindigkeit des Schleppers
- Drehgeschwindigkeit des Messer- oder Klingensrotors.

Eine langsamere Fahrgeschwindigkeit verursacht eine feinere Zerkleinerung des Bodens. Es ist aber ratsam, die Fahrgeschwindigkeit von 8 Km/Stunde nicht zu übersteigen. Je größer die Drehzahl des Rotors, je feiner die Zerkleinerung des Bodens, wobei aber die Kraftaufwand des Schleppers und der Verschleiss der Messer oder Klingen größer wird.

Die Geschwindigkeit - Umschaltung ermöglicht der Maschine, den Boden bei verschiedenen Drehgeschwindigkeiten zu bearbeiten. Die verschiedenen in der Tabelle aufgelisteten Drehgeschwindigkeiten werden mittels des Umtausches der serienmässig gelieferten Zahnräder oder mittels der Verwendung anderer nach Anfrage erhaltbaren Zahnräder erreicht (Abb. 43).

Um das im Getriebekasten enthaltene Zahnradpaar umzutauschen oder um es durch ein anderes zu ersetzen, den Deckel des Kastens (A) entfernen, wobei man darauf achtet, den Dichtring nicht zu beschädigen. Federn (B) von den Zahnrädern (C und D) ausziehen und sie umtauschen

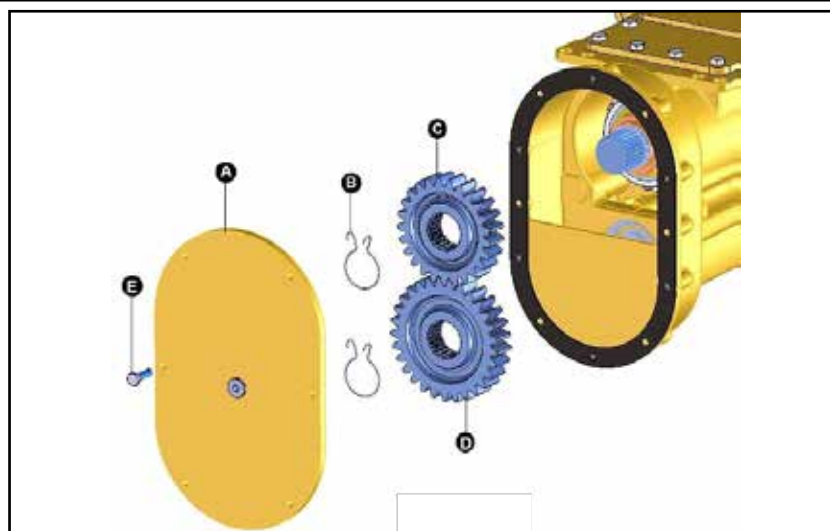

Fig./Abb. 43

ENGLISH



WARNING! Start always with one minimum working depth and then to increase it progressively until the required working depth is reached. Make sure that all the pins are in the same position during the work. It is advisable a working depth of 80÷50 mm.

6.5 SPEED ROTOR VARIATION

In order to obtain the best possible crumbling of the soil, the following two factors must be taken into consideration:

- **The speed of the tractor.**
- **The rotation speed of blades rotor.**

Therefore, it is advisable to use the lowest possible speeds but which can give as a result a good working of the soil. The greater the number of the rotor revolutions, the greater the crumbling degree of the soil but also higher is the power absorbed by the tractor and the wear of the blades. It is clear that the faster the rotors rotate, the faster the tractor advance; at any rate, make sure not to exceed the speed limit of 8 km/h.

The gear box allows the machine to work the soil with different rotor speeds, by using different gear couples available on request and interchangeable with those supplied standard (**Fig. 43**).

In order to invert or substitute the gear couple of the gear box, remove the lid (**A**) (making sure not to break the gasket), remove the springs (**B**) and the gears (**C** and **D**) and invert their position or replace them with new ones.

Then replace the springs (**B**) and the lid (**A**) by lightening the M10 screw (**E**) at not more than 4Kgm.

ESPAÑOL



ATENCIÓN! Aconsejamos siempre iniciar el trabajo con una profundidad de trabajo mínima y de aumentarla progresivamente hasta conseguir la deseada teniendo cuidado que en trabajo todos los enchufes tienen que estar en posiciones iguales. La profundidad de trabajo aconsejada es de 80 a 150 mm.

6.5 REGULACIÓN DE LA VELOCIDAD DEL ROTOR

El grado de desmenuzamiento del terreno depende principalmente de dos factores:

- **La velocidad de avance del tractor.**
- **La velocidad de rotación del rotor portazada o portacuchilla.**

A velocidad de adelanto reducida corresponde un mayor desmenuzamiento del terreno, es en todo caso aconsejable que no supere la velocidad de 8 Km/h; más elevado es el número de vueltas del rotor, mayor es el grado de desmenuzamiento del terreno pero también mayor es la potencia absorbida por el tractor y mayor es el consumo de las cuchillas o las azadas. El cambio de velocidad que son dotadas las máquinas permite a la máquina de trabajar el terreno con diversas velocidades de los rotores. Invertiendo la posición de los engranajes dotados de serie o bien utilizando otras parejas de engranajes disponibles a solicitud se pueden conseguir las velocidades indicadas en el tablero (**Fig. 43**).

Para invertir o reemplazar la pareja de engranajes del cambio, basta con sacar la tapa (**A**) teniendo cuidado de no romper la guarnición, sacar los resortes (**B**) sacar los engranajes (**C** y **D**) e invertir la posición o montar una pareja nueva.

Montar nuevamente los resortes (**B**) y

ITALIANO

a non più di 4 Kgm.

La tabella seguente (**Fig. 44**) ripete l'etichetta applicata sul cambio di velocità della macchina, la coppia di ingranaggi montata di serie è quella indicata con sfondo grigio in tabella, le altre sono disponibili a richiesta.

**6.6 REGOLAZIONE
PRESSIONE COFANO PF**

Per regolare la pressione del cofano, occorre ruotare la manovella (**A**) per abbassare od alzare la barra porta aste (**B**) (**Fig. 45**). Le molle presenti sulle aste verticali permettono di ammortizzare e seguire le asperità del terreno.

**6.7 REGOLAZIONE
AMMORTIZZATORI COFANO
PF**

Per migliorare l'affinamento è possibile modificare il carico delle molle (**C**) (**Fig. 46**) alzando od abbassando la posizione della spina (**D**) nelle aste; normalmente gli ammortizzatori non vengono forniti con pre carico.

FRANÇAIS

apposé sur la boîte de vitesse de la machine, la paire de pignon montée de série est indiqué en grisé sur le tableau, les autres sont disponibles sur demande.

**6.6 RÉGULATION DE LA
PRESSION DE CAPOT PF**

Pour régler la pression du capot, veuillez tourner la manivelle (**A**) pour abaisser ou relever la barre de maintien (**B**) (**Fig. 45**). Les ressorts sur les tiges verticales vous permettent d'amortir et de suivre les irrégularités du sol.

**6.7 RÉGLAGE DES
RESSORTS DU CAPOT PF**

Pour améliorer l'affinage sur il est possible de modifier la charge des ressorts (**C**) (**Fig. 46**) en relevant ou en abaissant la position de l'axe (**D**) dans la tige. Normalement les amortisseurs ne sont pas livré pré chargés.

DEUTSCH

oder das neue Zahnradpaar einsetzen. Die Feder (**B**) wieder montieren und Deckel (**A**) wieder einsetzen. Die 10M-Bolzen (**E**) bei nicht mehr als 4 Kgm spannen. Folgende Tabelle (**Abb. 44**) der Aufkleber, der sich auf dem Getriebekasten der Maschine befindet. Das vom Hersteller montierte Zahnradpaar entspricht der in der Tabelle Angegebenen, die anderen sind nach Anfrage erhältlich.

**6.6 EINSTELLUNG DES
DRUCKS AUF DER KLAPPE PF**

Um den Druck der Klappe einzustellen, muss man die Kurbel (**A**) drehen, um die Stab-tragende Schiene (**B**) nach oben oder nach unten zu kurbeln (**Abb. 45**). Die auf den senkrechten Stäben anwesenden Feder erlauben es, sich an die Boden-Unebenheiten anzupassen und zu dämpfen.

**6.7 EINSTELLUNG DER STOSS-
DÄMPFER AUF DER KLAPPE PF**

Um eine bessere Zerkleinerung in den ist es möglich, die Federspannung (**C**) (**Abb. 46**) durch die Einführung des Bolzens (**D**) in eine obere oder niedrige Bohrung im Stab einzustellen; normalerweise werden die Stoßdämpfer nicht vorgespannt geliefert.



CODICE COPPIA INGRANAGGI CODE COUPLE ENGRANAGES CODE PAAR ZAHNRÄDER CODE CÓDIGO PAREJA ENGRANAJE			MONTATA DI SERIE SU: VITESSE DE SÉRIE: STANDARD MONTIERT AUF: SERIAL MOUNTING ON: MONTADA DE SERIE SOBRE:	
S08015	28/26		188	
S08018	29/25		202	
S08017	30/24		218	
S08022	31/23		235	PI
S08016	33/21		274	PF
S08019	35/19		321	

Fig./Abb. 44

ENGLISH

ESPAÑOL

The following chart (**Fig. 44**) reproduces the available couple of gears the couple standard is to make evident on the figure as serial mounting the other couple are available on request.

6.6 PRESSURE ADJUSTMENT OF THE BONNET PF

In order to adjust the pressure on the tailgate it is necessary to turn the spindle (**A**) to lower or lift the bars (**B**) (**Fig. 45**). The springs on the vertical bars act as shock absorbers and they make it possible to follow the ruggedness of the soil.

6.7 ADJUSTMENT OF THE SHOCK-ABSORBERS OF THE TAILGATE PF

In order to improve the crumbling effect, it is possible to change the load on the springs (**C**) (**Fig. 46**) by lifting or lowering the position of pin (**D**) on the bars; as a rule the shock absorbers are not supplied pre-loaded.

cerrar la tapa (**A**) cerrando los tornillos (**E**) de M10 a no más de 4 Kgm.

La siguiente tabla repite (**Fig. 44**) la etiqueta aplicada sobre el cambio de velocidad de la máquina, la pareja de engranajes montada de serie es aquella indicada con fondo gris en el tablero, las otras están disponibles a solicitud.

6.6 REGULACIÓN DE LA PRESIÓN DE CAPÒ PF

Para ajustar la presión del capó es necesario girar la manivela (**A**) para subir o bajar la barra porta-varillas bar (**B**) (**Fig. 45**). Los resortes en las varillas verticales le permiten amortizar y seguir el desnivel del terreno.

6.7 REGULACIÓN DE LOS AMORTIGUADORES DEL CAPÓ PF

Para mejorar la nivelación está la posibilidad la carga del muelle (**C**) (**Fig. 46**) levantando o bajando la posición del pasador(**D**) en las varillas; normalmente los amortiguadores vienen precarga.

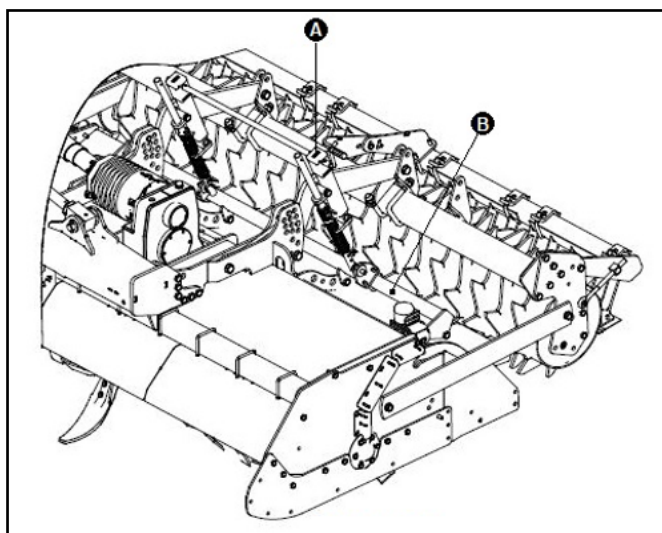

Fig./Abb. 45

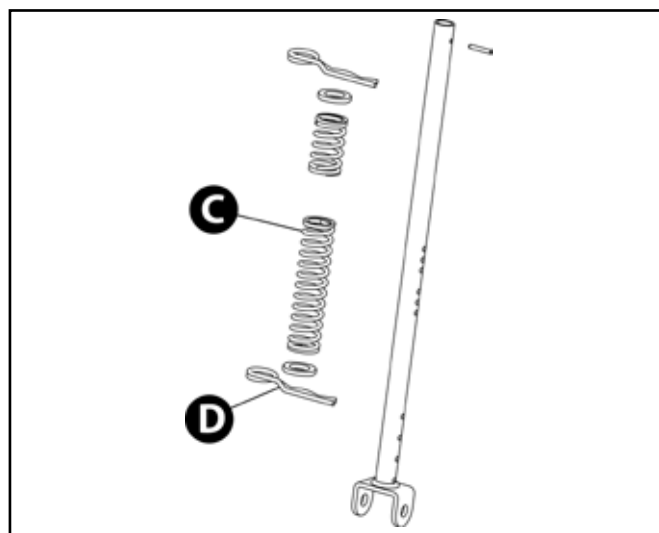

Fig./Abb. 46

ITALIANO
**6.8 REGOLAZIONE BARRA
PETTINE POSTERIORE
MOD. PI**

Nelle seguenti righe si fa riferimento a ogni metà di macchina essendo quest'ultima pieghevole idraulicamente.

Il pettine posteriore **(A)** (Fig. 47), è composto da una serie di aste montate su una barra regolabile e ammortizzata tramite manovelle **(B)**.

Ruotando le manovelle **(B)** si varia l'altezza e l'incidenza del pettine rispetto al normale flusso di terra generato dal rotore ottenendo così una finitura del terreno più meno grossolana; per fare ciò è necessario agire prima su uno dei due regolatori a manovella e poi sull'altro.

A tal proposito, essendo il pettine posteriore composto da 2 ranghi di aste, è possibile togliere un rango di aste qualora la finitura non risulti un elemento fondamentale nella lavorazione.

Per fare ciò, togliere la lamiera di copertura superiore svitando le relative viti fissaggio

Per evitare eccessive sollecitazioni durante il lavoro, la barra è dotata di molle a compressione **(C)** che mantengono la barra nella posizione desiderata.



È severamente vietato, lavorare senza molle o escluderle serrandole a pacco.

FRANÇAIS
**6.8 RÉGLAGE DE LA GRILLE
À TIGE ARRIÈRE MOD. PI**

Les lignes suivant font référence à chaque demi machine puisque celle-ci se replie hydrauliquement.

Les grille arrière **(A)** (Fig. 47) est composée d'une série de tiges montées sur une barre réglable et amortie avec une manivelle **(B)**.

En tournant la manivelle **(B)** vous changez la hauteur et l'efficacité de la grille en fonction du flux de terre généré par le rotor, obtenant ainsi une finition du terrain plus ou moins fine. Pour ce faire il est nécessaire d'agir sur une première manivelle puis sur l'autre.

La grille est composée de 2 rangées de tiges, il est possible d'en enlever une pour un travail plus grossier.

Pour ce faire, enlever la plaque supérieure de couverture en dévissant les boulons de fixation. Pour éviter une trop grosse sollicitation au travail, la barre est dotée de ressorts à compression **(C)** qui maintiennent la barre dans la position désirée.



Il est formellement interdit de travailler sans les ressorts ou les neutraliser en les serrant au maximum.

DEUTSCH
6.8 EINSTELLUNG DES HINTEREN STRIEGELS MOD. PI

In den folgenden Zeilen bezieht man sich auf je eine Hälfte der Maschine, weil diese hydraulisch zusammenklappbar ist.

Der hintere Striegel **(A)** (Abb. 47) besteht aus einem Satz Zinken, die auf einer mittels der Hebel **(B)** einstellbaren und gefederten Schiene montiert sind.

Beim Drehen der Hebel **(B)** ändert man die Höhe und den Einfall des Striegels im Verhältnis zum vom Rotor verursachten, normalen Durchfluss der Erde und man erhält dadurch eine mehr oder weniger grobe Feinbearbeitung; um dies zu tun, muss man erst einen Einstell-Hebel und dann den anderen drehen.

In dieser Beziehung, da der Striegel aus zwei Reihen von Zinken besteht, darf man eine Reihe von Zinken entfernen, falls die Feinbearbeitung kein wichtiges Element in der Bearbeitung darstellt.

Um dies zu tun, lösen Sie die entsprechenden Schrauben und entfernen Sie das obere Deckungs-Blech.

Um überhöhte Beanspruchungen während der Arbeit zu vermeiden, ist die Schiene mit Druck-Federn **(C)** ausgestattet, die die Schiene in der gewünschten Lage festhalten

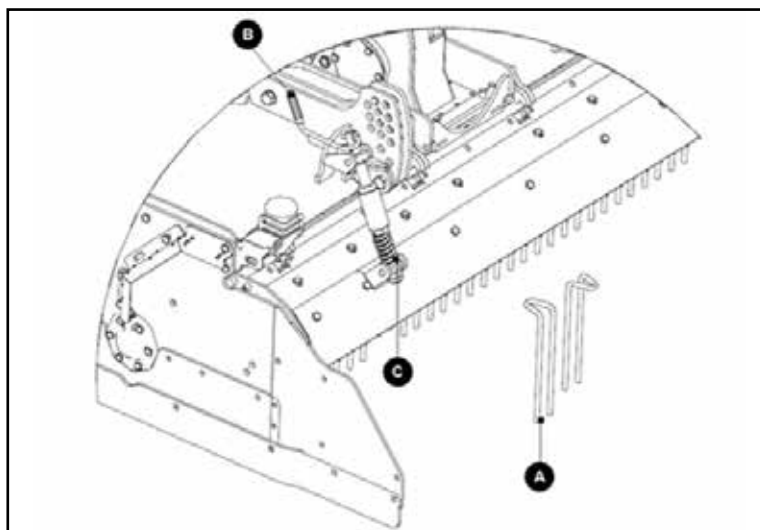

Es ist streng verboten, ohne Federn oder mit ausgeschlossenen Federn zu arbeiten (indem man sie als Federpaket schliesst).

Fig./Abb. 47

ENGLISH

6.8 ADJUSTEMENT OF THE REAR COVERING HARROW MOD. PI



In the following lines, reference is made to each half of the machine, since it is hydraulically foldable.

The rear comb (A) (Fig. 47) is composed by a series of rods mounted on an adjustable bar and cushioned by cranks (B). Rotating the cranks (B), the height and the incidence of the comb is varied with respect to the normal flow of soil generated by the rotor thus obtaining a less coarse soil finish; to do this it is necessary to act first on one of the two crank adjusters and then on the other one.

In this regard, since the rear comb consists of two rows of rods, it is possible to remove a row of rods if the finish is not a fundamental element in processing.

To do this, remove the upper cover plate by unscrewing the fixing screws.

To avoid excessive stress during work, the bar is equipped with compression springs (C) that keep the bar in the requested position.



It is strictly forbidden to work without springs or exclude them.

ESPAÑOL

6.8 REGULACION BARRA PEINE TRASERO MOD.PI



En las siguientes líneas se hace referencia a cada mitad de la máquina, siendo esta última plegable hidráulicamente.

El peine trasero (A) (Fig. 47) está compuesto por una serie de varillas montadas en una barra regulable y amortiguadas por medio de manivelas (B). Al girar las manivelas (B), la altura y la incidencia del peine se varían con respecto al flujo normal de tierra generado por el rotor, obteniendo así un acabado del suelo menos grueso; para hacer esto es necesario actuar primero en uno de los dos reguladores de manivela y luego en el otro.

En este sentido, dado que el peine trasero consta de 2 rangos de varillas, es posible quitar un rango de varillas si el acabado no es un elemento fundamental en el trabajo. Para ello, retire la placa de la cubierta superior desatornillando los tornillos de fijación

Para evitar una sollicitacion excesiva durante el trabajo, la barra está equipada con resortes de compresión (C) que mantienen la barra en la posición deseada.



Está estrictamente prohibido trabajar sin resortes o comprimirllos en su totalidad.

ITALIANO

6.9 REGOLAZIONE COFANO POSTERIORE MOD. PI

I due cofani posteriori montati posteriormente su **PI** hanno le seguenti funzioni:

- **Affinare** il terreno a parità di regime di rotazione del rotore e di velocità di avanzamento.
- **Livellare** orizzontalmente il terreno.

L'affinamento maggiore si ottiene abbassando il cofano, alzandolo invece sarà minore.

Per questa operazione è sufficiente ruotare la manovella **(A)** (Fig. 48) in un senso o nell'altro per alzare od abbassare il cofano.

Iniziare a lavorare sempre con cofani alzati, registrare la macchina per raggiungere la profondità di lavoro desiderata.

Abbassare i due cofani un pò per volta fino a notare che l'affinamento sia quello desiderato.

Qualora l'affinamento non fosse ancora sufficiente si dovrà diminuire la velocità di avanzamento del trattore.

C'è un limite da non oltrepassare nella discesa del cofano perché farà assorbire più energia senza migliorare il lavoro. Si potrà notare anche dal vostro posto di guida sul trattore, osservando la grande quantità di terreno movimentata, che il rotore riporta davanti alla macchina Il terreno lavorato, ma potrebbe non risultare ben livellato, si dovrà pertanto posizionare il cofano più in alto.

FRANÇAIS

6.9 RÉGLAGE DE LA CAPE ARRIÈRE MOD. PI

Les deux capes arrières montées sur la **PI** ont les fonctions suivantes:

- **Affiner** le terrain en fonction du régime du rotor et de la vitesse d'avancement.
- **Niveler** horizontalement le terrain.

Un meilleur affinage s'obtient en baissant la cape, en relevant l'affinage sera moindre. Pour cette opération il est suffisant de tourner la manivelle **(A)** (Fig. 48) dans un sens ou dans l'autre pour lever ou baisser la cape.

Commencer à travailler avec les capes relevées, régler la machine pour arriver à la profondeur de travail désirée.

Abaisser les deux capes un peu à la fois, jusqu'à l'affinage désiré.

Si l'affinage désiré n'est pas obtenu, réduire la vitesse d'avancement.

Il y a une limite à ne pas dépasser dans l'abaissement de la cape, qui fera consommer davantage sans affinage supplémentaire. Depuis le poste de conduite, si vous voyez une très grande quantité de terre en mouvement que le rotor dégage vers l'avant, veuillez relever la cape arrière vers le haut.

DEUTSCH

6.9 EINSTELLUNG DER HECKKLAPPE MOD. PI

Die zwei hinteren Klappen, die auf dem **PI** montiert sind, besitzen folgende Aufgaben:

- Den Boden bei der gleichen Drehzahl des Rotors und der gleichen Fahrgeschwindigkeit **fein zu machen**.
- Den Boden waagrecht **zu planieren**.

Die höchste Verfeinerung erhält man, wenn man die Heckklappe niedriger stellt; wenn man sie erhebt wird die Verfeinerung grober.

Für diesen Vorgang braucht man nur den Hebel **(A)** (Bild 48) in einer oder der anderen Richtung zu drehen, um die Heckklappe zu erheben oder niedriger zu stellen.

Fangen Sie immer mit den zwei Klappen in deren hohen Stellung zu arbeiten an, stellen Sie die Maschine ein, um die gewünschte Arbeitstiefe zu erreichen.

Setzen Sie die zwei Klappen stufenweise ab, bis Sie merken, dass Sie die gewünschte Verfeinerung erreicht haben.

Soll die Verfeinerung noch nicht zufriedenstellend sein, muss man die Fahrgeschwindigkeit des Traktors verlangsamen.

Es gibt eine Grenze in der Senkung der Heckklappe, die nicht überschritten werden darf, sonst wird zu viel Kraft aufgenommen, ohne die Qualität der Arbeit zu verbessern. Sie werden auch von Ihrem Fahr-Sitz auf dem Traktor die große Menge Erde bemerken können, die der Rotor vor der Maschine bringt, aber es kann sein, dass sie nicht gut planiert ist. Dann muss man die Heckklappe höher stellen.

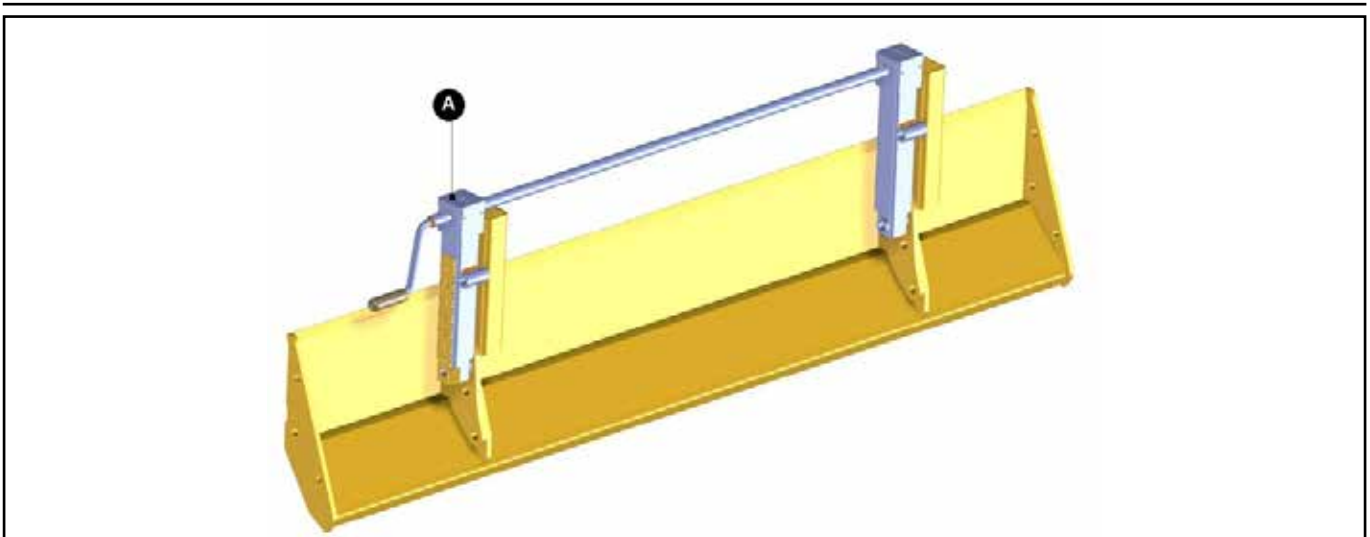

Fig./Abb. 48

ENGLISH

6.9 ADJUSTMENT OF THE REAR TAILGATE MOD. PI

The two rear gates mounted on the PI have the following functions:

- **Refining** the soil at the same speed of revolutions of the rotor and forward speed.
- **Levelling** the soil horizontally.

The greatest refinement is obtained by lowering the rear tailgate, while the refinement is less raising the rear tailgate. It is necessary just to rotate the crank **(A)** (fig.48) in a way or the other for raising or lowering the tailgate.

Start working with the gates in their highest position, adjust the machine until you have reached the desired working depth.

Lower the two gates gradually until you notice that the desired degree of crumbling has been obtained.

There is a limit that it cannot be crossed in the lowering the tailgate because it will absorb more energy without improving the work. You can also notice from your driving position on the tractor. It is possible to observe that the large amount of soil moved by the rotor is returned in front of the machine. In this scenario, the soil could not be levelled properly and it is necessary to raise the tailgate.

ESPAÑOL

6.9 AJUSTE DE LA CUBIERTA TRASERA/CAPO MOD. PI

Los dos capo posteriores montados en la PI tiene las siguientes funciones:

- **Refinar** el terreno a la misma velocidad de rotación del rotor y de avance.
- **Nivelar** el suelo horizontalmente.

El mayor refinamiento se logra bajando el capó, elevandolo será menor.

Para esta operación es suficiente girar la manivela **(A)** (Fig. 48) en una dirección u otra para subir o bajar el capó.

Siempre comience a trabajar con los capo elevados, ajuste la máquina para alcanzar la profundidad de trabajo deseada.

Baje los dos capo poco a poco hasta que note que el refinamiento es el deseado.

Existe un límite que no debe excederse en el descenso del capó porque absorberá más energía sin mejorar el trabajo. También puede notar desde su posición de conducción en el tractor, observando la gran cantidad de terreno movido, que el rotor muestra por delante de la máquina el terreno trabajado, pero puede no resultar bien nivelado, por lo tanto, deberá colocar el capó más alto.

ITALIANO
6.10 FINE LAVORO

Una volta terminato il lavoro sul campo, procedere come segue:

- Alzare la macchina da terra di circa 350 mm.
- Arrestare la presa di forza della trattrice in modo graduale.
- Portarsi a velocità moderata nell'area di parcheggio.

 **Durante il tragitto dal campo all'azienda, è assolutamente vietato trasportare persone, animali o cose sopra la macchina.**

6.11 SGANCIAMENTO

Per lo sgancio della macchina dal trattore operare come segue:

- Disinserire la presa di forza del trattore.
- Abbassare la gamba di sostegno.
- Abbassare l'attrezzatura appoggiandola sul terreno, spegnere il motore ed azionare il freno di stazionamento.
- Disinnestare i due innesti rapidi dell'impianto idraulico dalle prese del trattore.
- Sganciare l'albero cardanico dalla presa di forza del trattore e sistemarlo nell'apposito gancio di sostegno.
- Sganciare gli attacchi eseguendo le operazioni inverse da come descritto nel paragrafo "COLLEGAMENTO ALL'ATTACCO A 3 PUNTI".

FRANÇAIS
6.10 FIN TRAVAIL

Une fois terminé le travail sur le champ, procéder comme suit:

- Relever les marqueurs de files du sol d'environ 350 mm.
- Arrêter la prise de force du tracteur de manière progressive.
- Rouler à une vitesse modérée dans l'aire de stationnement.

 **Lors du trajet du champs à l'exploitation, il est formellement interdit de transporter des personnes, animaux ou autres choses sur la machine.**

6.11 DECROCHAGE

Pour décrocher la machine du tracteur, appliquer la procédure suivante:

- Debrayer la prise de force du tracteur.
- Abaisser les béquilles de remisage.
- Baisser l'équipement jusqu'au sol, arrêter le moteur et enclencher le frein de stationnement.
- Débrancher les deux prises rapides de l'implantation hydrauliques des prises du tracteur.
- Décrocher l'arbre à cardan de la prise de force du tracteur et fixer l'arbre dans le crochet de support prévu à cet effet.
- Décrocher les attelages en appliquant la procédure inverse selon la description du paragraphe "ATTELAGE DES MACHINES MUNIES DES ATTELAGES A TROIS POINTS".

DEUTSCH
6.10 ARBEITSENDE

Sobald die Arbeit auf dem Feld beendet ist, wie folgt, vorgehen:

- Die Maschine um ungefähr 350 mm anheben.
- Den Antrieb des Schleppers schrittweise anhalten.
- Mit mäßiger Geschwindigkeit auf den Parkbereich fahren.

 **Während des Transportes vom Feld bis zum Landbetrieb ist es absolut verboten, Leute, Tiere oder Gegenstände auf der Maschine zu transportieren.**

6.11 ENTKUPPLUNG

Um die Maschine vom Schlepper zu entkuppeln, wie folgt vorgehen:

- Zapfwelle des Schleppers ausschalten.
- Stützfuß herunterlassen.
- Gerät zum Boden herablassen.
- Die zwei Schnell-Kupplungen von der Hydraulikanlage des Traktors trennen.
- Gelenkwelle von der Zapfwelle des Schleppers abhaken.
- Anschlüsse abhaken, wobei man die umgekehrten Vorgänge ausführt, die unter Abschnitt "KUPPLUNG DES A-RAHMENS (DREIPUNKT-GESTELLS)" beschrieben werden.

ENGLISH

ESPAÑOL

6.10 ENDING THE WORK

After finishing the work in the field, proceed as follows:

- Lift the machine from the ground by about 350 mm.
- Stop the PTO of the tractor gradually.
- Move at moderate speed towards the parking area.



On the way from the field to the farm and vice versa, it is absolutely forbidden to transport people, animals or things on the machine.

6.10 FINAL DE TRABAJO

Una vez finalizado el trabajo en el campo, proceder de la siguiente manera:

- Levantar la máquina desde el suelo aproximadamente 350 mm.
- Detener la toma de fuerza del tractor de manera gradual.
- Transportar a velocidad moderada en el área de estacionamiento.



Durante el trayecto desde el campo a la empresa, está absolutamente prohibido transportar personas, animales o cosas sobre la máquina.

6.11 UNCOUPLING

To uncouple the machine from the tractor:

- Disengage tractor power takeoff.
- Lower the support leg.
- Lower the equipment onto the ground, switch off the motor and pull the handbrake up.
- Disconnect the two quick couplings of the hydraulic system of the tractor.
- Uncouple the drive shaft from the tractor power takeoff and place it in the support joint.
- Uncouple the connections, following the operations given in section "CONNECTING THE 3-POINT HITCH" but the other way round.

6.11 DESENGANCHE

Para desenganchar la máquina del tractor obrar como sigue:

- Desconectar la toma de fuerza del tractor.
- Bajar la pata de apoyo.
- Bajar el aparejo apoyándolo en el terreno, apagar el motor y accionar el freno de estacionamiento.
- Desacoplar los dos acoples rápidos del sistema hidráulico de las tomas del tractor.
- Desenganchar el árbol cardánico de la toma de fuerza del tractor y sistamarlo en el adecuado gancho de sostén.
- Desenganchar las conexiones ejecutando las operaciones inversas como descrito en el párrafo "CONEXIÓN AL ENCHUFE A 3 PUNTOS".

ITALIANO
**SEZIONE 7
PULIZIA,
CONTROLLI E
MANUTENZIONE**
**7.1 PULIZIA DELLA
MACCHINA**

 **ESEGUIRE LE OPERAZIONI DI PULIZIA SETTIMANALMENTE E COMUNQUE A SECONDA DELL'INTENSITA' E DELLA FREQUENZA DI UTILIZZO.**

- Gli interventi possono essere eseguiti in campo, negli intervalli di lavoro, o presso il centro aziendale se sono richiesti tempi più lunghi ed il supporto di attrezzature specifiche.
- Svolgere le attività di pulizia su un terreno piano e non cedevole.
- È buona norma eseguire una periodica pulizia della macchina al fine di eliminare corpi estranei (es. polvere, sostanze estranee ed imbrattanti, ecc.) che potrebbero usurare eccessivamente tutte le parti mobili della macchina.



TUTTE LE OPERAZIONI DI PULIZIA DEVONO ESSERE ESEGUITE A MOTORE FERMO E CON LA CHIAVE DI ACCENSIONE RIMOSSA DELLA TRATTRICE.

- **MANTENERE PULITA LA MACCHINA!** A prescindere da considerazioni inerenti l'aspetto esteriore del mezzo, ricordate che su una macchina pulita è più facile accorgersi di guasti o problemi sul telaio o sui circuiti idraulici od elettrici (se presenti).

 **Pulire con regolarità la macchina dopo ogni giornata di lavoro, soprattutto se si è lavorato su terreni bagnati o fangosi.**

- Non spruzzare acqua direttamente sulle parti elettromeccaniche e sui relativi cablaggi (se presenti).
- Pulire le zone di snodo. Pulire le parti mobili.
- Pulire tutti gli adesivi di segnalazione e sicurezza in modo che siano sempre leggibili e verificare la loro integrità.

 **Finché possibile, consigliamo di eseguire la pulizia dei residui a secco con stracci o spazzole (non metalliche). Diversamente lavare con acqua la Vostra macchina cercando di asciugarla subito dopo.**

FRANÇAIS
**SECTION 7
NETTOYAGE,
CONTRÔLES
ET ENTRETIEN**
**7.1 NETTOYAGE DE LA
MACHINE**

 **EXECUTER LES OPERATIONS DE NETTOYAGE CHAQUE SEMAINE ET SELON L'INTENSITE ET LA FREQUENCE D'EMPLOI.**

- Les interventions peuvent être effectuées en service, lors des intervalles de travail, ou auprès du centre de la société si sont nécessaires des temps plus longs et le support d'équipements spécifiques.
- Effectuer les activités de nettoyage sur un terrain plat et non meuble.
- Il est de conseillé d'exécuter un nettoyage périodique de la machine afin d'éliminer les corps étrangers (exemples: poussières, substances étrangères et collantes, etc.) qui pourraient user excessivement toutes les parties mobiles de la machine.



TOUTES LES OPERATIONS DE NETTOYAGE DOIVENT ETRE EXECUTEES AVEC LE MOTEUR ARRETE ET AVEC LA CLE DE CONTACT DU TRACTEUR ENLEVEE.

- **LA MACHINE DOIT TOUJOURS ETRE PROPRE!** Indépendamment des considérations concernant l'aspect extérieur, sur une machine propre il est plus facile de constater les dommages ou les problèmes du châssis ou des circuits hydrauliques ou électriques (si présents).

 **Nettoyer régulièrement la machine après chaque journée de travail, surtout si l'on a travaillé sur des sols mouillés ou boueux.**

- Ne pas vaporiser d'eau directement sur les pièces électromécaniques et sur les câblages correspondants (si présents).
- Nettoyer les zones d'articulation correspondantes.
- Nettoyer les parties mobiles.
- Nettoyer tous les autocollants de signalisation et de sécurité de manière à ce qu'ils soient toujours lisibles et contrôler leur état.

 **Tant que possible, nous conseillons d'effectuer le nettoyage des résidus à sec avec des chiffons ou des brosses (non métal-**

DEUTSCH
**TEIL 7
REINIGUNG,
KONTROLLEN
UND WARTUNG**
**7.1 REINIGUNG DER
MASCHINE**

 **FÜHREN SIE DIE VORGÄNGE DER REINIGUNG WÖCHENTLICH UND JEDENFALLS JE NACH INTENSITÄT UND FREQUENZ DER VERWENDUNG AUS.**

- Die Eingriffe können auf dem Feld, in den Betriebspausen oder im Unternehmen durchgeführt werden, wenn längere Zeiten und Unterstützung durch spezielle Ausrüstung erforderlich ist.
- Führen Sie die Reinigungsvorgänge auf ebenem und nicht nachgebendem Erdboden aus.
- Die regelmäßige Reinigung der Maschine empfiehlt sich, um Fremdkörper (z. B. Staub, verunreinigende Fremdkörper etc.) zu entfernen, die einen übermäßigen Verschleiß der bewegten Maschinenteile nach sich ziehen könnten.



SÄMTLICHE REINIGUNGSARBEITEN SIND BEI STILLSTEHENDER MASCHINE DURCHZUFÜHREN UND MIT ABGEZOGENEM TRAKTOR ZÜND-SCHLÜSSEL.

- **DIE MASCHINE SAUBER HALTEN!** Abgesehen vom Aspekt des optischen Erscheinungsbildes des Geräts, ist nicht zu vergessen, dass es im Falle einer sauberen Maschine leichter fällt, Defekte oder Probleme am Rahmen oder an den Hydraulik- oder Stromkreisen (wenn vorhanden) zu erkennen.

 **Die Maschine regelmäßig nach jedem Arbeitstag reinigen, vor allem wenn auf nassen oder schlammigen Böden gearbeitet wurde.**

- Wasser nicht direkt auf die elektromechanischen Teile und deren Verkabelung spritzen (wenn vorhanden).
- Die Gelenksbereiche reinigen.
- Die beweglichen Teile reinigen.
- Alle Hinweis- und Sicherheitsschilder reinigen, damit sie stets lesbar sind. Darüber hinaus sicherstellen, dass sie unversehrt sind.

 **Die Reinigung von den Rückständen sollte wenn möglich trocken mit Tüchern oder Bürsten (nicht aus Metall) erfolgen. Andernfalls die Maschine mit Wasser waschen und**

ENGLISH

ESPAÑOL

SECTION 7 CLEANING, INSPECTIONS AND MAINTENANCE

SECCIÓN 7 LIMPIEZA, CONTROLES Y MANTENIMIENTO

7.1 MACHINE CLEANING

 **CARRY OUT CLEANING OPERATIONS ON A WEEKLY BASIS, OR DEPENDING ON THE INTENSITY AND FREQUENCY OF USE.**

- These operations can be performed in the field, in work intervals or at the company location if they require longer periods of time and the use of specific tools.
- Perform cleaning activities on a flat and sturdy surface.
- It is a good rule to carry out periodical cleaning of the machine in order to remove foreign bodies (e.g. dust, foreign and dirtying substances, etc.) that could excessively wear all the mobile parts of the machine.





ALL CLEANING OPERATIONS MUST BE CARRIED OUT WITH THE ENGINE STOPPED AND THE IGNITION KEY OF THE TRACTOR REMOVED.

- **KEEP THE MACHINE CLEAN!**
Apart from the considerations concerning the outer appearance of the vehicle, remember that it is easier to detect faults or problems on the chassis or in the hydraulic or electric circuits if the machine is clean (if any).

 **Clean the machine regularly after the day's work, especially after working on wet or muddy terrain.**

- Do not spray water directly on the electromechanical parts or the relative wiring (if any).
- Clean the jointed areas.
- Clean the mobile parts.
- Clean all the warning and safety stickers so that they are intact and always clearly legible.

 **As far as possible, use rags or non-metallic brushes for cleaning residues. Otherwise, wash your machine with water and dry it immediately.**

 **Cleaning with a high-pressure water jet must be done from a distance of at least 1 m.**

 **EFFECTUAR LAS OPERACIONES DE LIMPIEZA CADA SEMANA, Y EN TODO CASO EN MANERA CONFORME A LA INTENSIDAD Y FRECUENCIA DE USO.**

- Las intervenciones se pueden realizar en el campo, en los intervalos de trabajo o en el centro empresarial, en caso de que se requieran tiempos más largos y el soporte de equipos específicos.
- Desarrolle las actividades de limpieza en un terreno llano y que no ceda.
- Es buena regla efectuar una limpieza periódica de la máquina para eliminar cuerpos extraños (p.ej., polvo, sustancias extrañas, suciedad, etc.) que pudieran desgastar en exceso todas las partes móviles de la máquina.



TODAS LAS OPERACIONES DE LIMPIEZA DEBEN REALIZARSE A MOTOR PARADO Y CON LA LLAVE DE ENCENDIDO DEL TRACTOR QUITADA.

- **¡MANTENGA LIMPIA LA MÁQUINA!**
Prescindiendo de consideraciones inherentes al aspecto exterior del equipo, recuerde que en una máquina limpia es más fácil notar las averías o problemas en el bastidor o en los circuitos hidráulicos o eléctricos (si existe).

 **Limpie con regularidad la máquina después de cada día de trabajo, sobre todo si ha trabajado en terrenos mojados o fangosos.**

- No pulverice agua directamente en las partes electromecánicas y en los correspondientes cableados (si existe).
- Limpie las zonas de articulación.
- Limpie las partes móviles.
- Limpie todos los adhesivos de advertencia y seguridad de forma que estén siempre legibles y verifique su integridad.

 **A ser posible, le aconsejamos que limpie los residuos en seco con trapos o cepillos (no metálicos). De no ser así lave con agua su máquina tratando de secarla inmediatamente después.**

ITALIANO

 Le operazioni di pulizia effettuate mediante una macchina ad alta pressione (per esempio idropulitrice) devono avvenire ad una distanza di minimo 1 metro.

- Durante la pulizia (se necessario) usare sostanze detergenti non nocive e non inquinanti a norma di legge.
- Evitare di agire durante la pulizia direttamente con le mani, usare guanti protettivi e pennelli o oliatori per la lubrificazione.

7.2 MANUTENZIONE

7.2.1 MANUTENZIONE ORDINARIA

- La continua osservanza delle seguenti norme garantisce una maggiore efficienza e durata della macchina in oggetto.
- La tempistica di intervento descritta in questo manuale è relativa a condizioni normali di utilizzo ed ha quindi un carattere puramente informativo.
- Tali indicazioni infatti sono strettamente legate all'ambiente in cui la macchina viene impiegata (spazi aperti, luoghi più o meno polverosi, ecc..).
- Riservare ai lavori di manutenzione un'apposita area pianeggiante e compatta.
- Pulire tutti gli ingrassatori, coperchi e tappi prima di ogni manutenzione.
- A manutenzione effettuata, rimontare tutte le protezioni.
- Non usare solventi o acidi aggressivi.



LE OPERAZIONI DI MANUTENZIONE ORDINARIA DEVONO ESSERE ESEGUITE DA PERSONALE AUTORIZZATO.

TUTTE LE OPERAZIONI DI MANUTENZIONE DEVONO ESSERE ESEGUITE CON LA CHIAVE DI ACCENSIONE RIMOSSA DELLA TRATTRICE E FRENO DI STAZIONAMENTO INSERITO ED ATTREZZATURA APPOGGIATA AL SUOLO CON APPOSITI CAVALLETTI DI SOSTEGNO (nel caso in cui la macchina sia collegata alla trattrice).

È bene ricordare che il sollevamento e lo spostamento manuale di carichi non possono superare per singolo operatore i 30 Kg.

Utilizzare solo ed esclusivamente RICAMBI ORIGINALI.

FRANÇAIS

liques). Sinon, laver la machine avec de l'eau en l'essuyant immédiatement après.

 Les opérations de nettoyage effectuées au moyen d'un appareil à haute pression (par exemple une laveuse à eau) doivent être effectuées à une distance d'1 mètre minimum.

- Pendant le nettoyage (si nécessaire) utiliser des substances détergentes non nocives et non polluantes selon les normes de lois en vigueur.
- Éviter d'agir directement avec les mains pendant le nettoyage, utiliser des gants de protection et pinceaux ou burettes à huile pour la lubrification.

7.2 MAINTENANCE

7.2.1 MAINTENANCE ORDINAIRE

- Le respect constant des règles suivantes garantit une plus grande efficacité et durée de la machine.
- La cadence des interventions décrite dans ce manuel se réfère à des conditions normales d'utilisation et a donc un caractère purement informatif.
- En effet, ces indications sont strictement liées au milieu dans lequel la machine est utilisée (espaces ouverts, lieux plus ou moins poussiéreux, etc.).
- Réserver une zone spéciale aux travaux d'entretien plate et compacte.
- Nettoyer tous les graisseurs, couvercles et bouchons avant tout entretien.
- Une fois l'entretien effectué, remonter toutes les protections.
- Ne pas utiliser de solvants ou d'acides agressifs.



LES OPERATIONS D'ENTRETIEN COURANT DOIVENT ETRE EFFECTUEES PAR DU PERSONNEL AUTORISE.

TOUTES LES OPERATIONS D'ENTRETIEN DOIVENT ETRE EFFECTUEES AVEC LA CLE DE CONTACT ENLEVEE DU TRACTEUR ET FREIN DE STATIONNEMENT TIRÉ ET LA MACHINE POSÉE SUR LE SOL SUR LES BÉQUILLES DE REMISAGE. (dans le cas où la machine est branché au tracteur).

Il est bien de rappeler que le levage et le déplacement manuel de charges ne peuvent pas dépasser pour chaque opérateur 30 Kg.

Utiliser seulement et exclusivement des PIÈCES DE RECHANGE ORIGINALES.

DEUTSCH

versuchen, sie sofort danach zu trocknen.

 Reinigungsarbeiten mithilfe eines Hochdruckgeräts (z. B. einem Hochdruckwasserstrahlgerät) müssen im Abstand von mindestens 1 Meter erfolgen.

- Zum Reinigen unschädliche und umweltfreundliche Reinigungsmittel verwenden, die den gesetzlichen Vorgaben entsprechen.
- Die Reinigung sollte nicht direkt mit den Händen erfolgen, unbedingt Schutzhandschuhe und Pinsel oder Schmier- vorrichtungen für die Schmierung verwenden.

7.2 WARTUNG

7.2.1 GEWÖHNLICHE WARTUNG

- Die fortlaufende Beachtung der folgenden Vorschriften garantiert eine höhere Effizienz und Lebensdauer der o. g. Maschine.
- Die in diesem Handbuch beschriebene Zeit der Einschnitte bezieht sich auf normale Verwendungsbedingungen und dient daher nur zur Information.
- Solche Angaben sind nämlich eng mit der Umgebung verbunden, in der die Maschine verwendet wird (Freiräume, mehr oder weniger staubige Orte usw. ...).
- Behalten Sie den Wartungsvorgängen einen eigenen ebenen und kompakten Bereich vor.
- Man muss alle Schmierbüchse, alle Deckel und alle Schrauben reinigen, bevor man die Unterhaltung beginnt.
- Wenn man die Wartung gemacht hat, muss man alle Schutzvorrichtungen wieder einbauen.
- Verwenden Sie keine Lösungsmittel oder aggressiven Säuren.



DIE ORDENTLICHEN WARTUNGSEINGRIFFE MÜSSEN VON AUTORISIERTEM PERSONAL DURCHFÜHRT WERDEN.

ALLE WARTUNGSVORGÄNGE MÜSSEN MIT VOM TRAKTOR ABGEZOGENEM ZÜNDSCHLÜSSEL, UND DER FESTSTELLBREMSE EINGESETZT, AUSGEFÜHRT WERDEN. DIE AUSRÜSTUNG MUSS AUF BODEN MIT DEN ENTSPRECHENDEN STÜTZE BLEIBEN. (im Falle, dass das Maschine mit der Zugmaschine verbunden ist).

ENGLISH

- During cleaning (if necessary), use harmless and non-pollutant detergent substances.
- During cleaning avoid intervening directly with hands, use protective gloves and brushes or oil-cans for lubricating.

7.2 MAINTENANCE

7.2.1 ORDINARY MAINTENANCE

- The continuous observance of the following guidelines guarantee a greater efficiency and duration of the machine.
- The intervention timescale described in this manual is relative to normal conditions of utilisation and therefore it has a purely informative purpose.
- Such indications in fact are strictly related to the environment where the machine is used (open spaces, places more or less dusty, and so on ..).
- Reserve a suitable area for the maintenance flat and compact.
- Clean all the lubricators, covers and caps before the maintenance.
- When the maintenance is done mount all the safekeeping again.
- Do not use aggressive solvents or acids.



ORDINARY MAINTENANCE OPERATIONS MUST BE CARRIED OUT BY AUTHORIZED PERSONNEL.

ALL MAINTENANCE OPERATIONS MUST BE CARRIED OUT WITH THE IGNITION KEY REMOVED FROM THE TRACTOR AND THE PARKING BRAKE SET. THE EQUIPMENT MUST BE STAY ON THE GROUND WITH SPECIAL SUPPORT STANDS (if the machine is connected to the tractor).

It is a good idea to keep in mind that manual lifting and movement of loads cannot exceed 30 kg per individual operator.

Use only and exclusively ORIGINAL

ESPAÑOL



Las operaciones de limpieza efectuadas mediante una máquina de alta presión (por ejemplo, hidrolimpiadora) deben realizarse a una distancia mínima de 1 metro.

- Durante la limpieza, si fuera necesario, utilizar sustancias detergentes no nocivas y no contaminantes conforme a la normativa vigente.
- Durante la limpieza, evitar trabajar directamente con las manos; utilizar guantes protectores y pinceles o aceitadores para la lubricación.

7.2 MANTENIMIENTO

7.2.1 MANTENIMIENTO ORDINARIO

- La observancia continua de las siguientes normas garantiza una mayor eficiencia y duración de la máquina en cuestión.
- La oportunidad de intervención descrita en este manual es relativa a unas condiciones normales de uso y, por tanto, tiene carácter puramente informativo.
- Dichas indicaciones, de hecho, están estrechamente vinculadas al ambiente en que se usa la máquina (espacios abiertos, lugares más o menos polvorientos, etc...).
- Reserve a los trabajos de mantenimiento una zona específica llana y compacta.
- Limpie todos los engrasadores, tapaderas y tapones antes de cualquier intervención de mantenimiento.
- Una vez realizado el mantenimiento vuelva a montar todas las protecciones.
- No use disolventes o ácidos agresivos.



LAS OPERACIONES DE MANTENIMIENTO ORDINARIO DEBEN SER REALIZADAS POR PERSONAL AUTORIZADO.

TODAS LAS OPERACIONES DE MANTENIMIENTO DEBEN SER REALIZADAS CON LA LLAVE DE ENCENDIDO DEL TRACTOR RETIRADA Y EL FRENO DE ESTACIONAMIENTO ACCIONADO Y EL EQUIPO APOYADO AL SUELO CON SUS CORRESPONDIENTES PATAS DE APOYO (en caso de que la máquina esté conectada a la tractora).

Conviene recordar que el levantamiento y el desplazamiento manual de cargas no puede superar por cada operador los 30 Kg.

Utilice sólo y exclusivamente **PIEZAS DE RECAMBIO ORIGINALES.**

ITALIANO

FRANÇAIS

DEUTSCH

7.2.2 EVITARE I FLUIDI AD ALTA PRESSIONE (SE PRESENTI)

- Gli spruzzi di fluido in pressione possono penetrare sotto la cute causando gravi lesioni (Fig. 49).
- Prima di scollegare i tubi idraulici, togliere la pressione. Serrare tutte le giunzioni prima di rimettere in pressione.
- Usare un pezzo di cartone per individuare le perdite.
- Proteggere le mani ed il corpo dai fluidi ad alta pressione, utilizzando appropriati dispositivi di protezione individuale (DPI).

7.2.3 SMALTIMENTO PRODOTTI DI SCARTO

- Tutti i prodotti di scarto devono essere smaltiti in conformità alle norme pertinenti.



La raccolta e lo smaltimento dell'olio usato deve essere conforme alle norme locali.

Non versare mai olio usato nelle fognature, canali di scolo o sul terreno.



Di seguito la lista dei materiali e liquidi da consegnare presso i Centri di Raccolta autorizzati:

- Oli lubrificanti esausti.
- Filtri.
- Grasso di lubrificazione.
- Materiale ausiliario per la pulizia (esempio stracci unti o imbevuti di combustibile).

Le leggi vigenti in materia, proprie in ogni Paese, prevedono pene severe per i trasgressori.

7.2.2 EVITER LES FLUIDES A HAUTE PRESSION (SI PRÉSENTS)

- Les éclaboussures de fluide sous pression peuvent pénétrer sous la peau et provoquer de graves lésions (Fig. 49).
- Avant de déconnecter les tuyaux hydrauliques, éliminer la pression. Serrer tous les joints avant de remettre sous pression.
- Utiliser un morceau de carton pour trouver les fuites.
- Protéger les mains et le corps des fluides à haute pression en utilisant les dispositifs de protection individuelle appropriés (DPI).

7.2.3 ÉLIMINATION DES DÉCHETS

- Tous les déchets doivent être évacués en conformité des normes en vigueur.



Le ramassage et l'évacuation de l'huile usagée doivent être conformes aux normes locales.

Ne jamais verser l'huile usagée dans les égouts, canaux d'écoulement ou dans le sol.



Voici de suite la liste des matériaux et liquides qui sont à consigner auprès des Centres de Récolte autorisés:

- Huiles lubrifiantes usagées.
- Filtres.
- Graisse de lubrification.
- Matériel auxiliaire pour le nettoyage (ex. chiffons graissés ou imbibés de combustible).

Les lois en vigueur en la matière, propres

ES IST gut, sich zu erinnern, dass der Hub und die manuelle Verstellung von Lasten je Bediener, 30 Kg nicht übertreffen dürfen.

Verwenden Sie ausschließlich ORIGINAL-ERSATZTEILE.

7.2.2 HOCHDRUCKFLÜSSIGKEITEN VERMEIDEN (WENN VORHANDEN)

- Spritzer von Hochdruckflüssigkeiten können unter die Haut dringen und schwere Verletzungen verursachen (Abb. 49).
- Vor Abstecken der Hydraulikschläuche den Druck ablassen. Sämtliche Anschlüsse vor erneuter Beaufschlagung festziehen.
- Pappe zur Lecksuche benutzen.
- Hände und Körper durch eine geeignete persönliche Schutzausrüstung (PSA) vor Hochdruckflüssigkeiten schützen.

7.2.3 ENTSORGUNG VON ABFALLPRODUKTEN

- Alle Abfallprodukte müssen den betreffenden Bestimmungen nach entsorgt werden.



Das Sammeln und die Entsorgung von Altöl müssen gemäß den lokal geltenden Normen erfolgen. Niemals

Altöl in die Abwasserleitung, Abflusskanäle oder in das Erdreich gießen.



Die nachfolgend angegebenen Materialien und Flüssigkeiten

sind an den dazu berechtigten Sammelstellen abzugeben:



Fig./Abb. 49

ENGLISH

ESPAÑOL

SPARE PARTS.

7.2.2 AVOID FLUIDS AT HIGH PRESSURE (IF ANY)

- The pressurized fluid sprays penetrate under the skin causing serious injuries (Fig. 49).
- Discharge the pressure before disconnecting the hydraulic pipes. Tighten all the joints before pressurizing the pipes again.
- Use a piece of cardboard to check for leaks.
- Hands and the body must be protected from high pressure fluids by using appropriate personal protection devices (PPD).

7.2.3 DISPOSAL OF WASTE PRODUCTS

- All waste products must be disposed of in accordance with the relative regulations.



Collection of disposal of old oil must be carried out in compliance with local regulations. Never pour oil in drains, gutters or on the ground.



Given below is a list of materials and liquids to be taken to the authorized Collection Centres:

- Depleted lubricant oils.
- Filters.
- Lubrication grease.
- Ancillary material for cleaning (e.g. greasy or fuelsoaked rags).

7.2.2 EVITE LOS FLUIDOS A ALTA PRESIÓN (SI EXISTE)

- Las salpicaduras de fluido en presión pueden penetrar bajo la piel causando graves lesiones (Fig. 49).
- Antes de desconectar los tubos hidráulicos quite la presión. Apriete todas las juntas antes de volver a meter la presión.
- Use un pedazo de cartón para identificar las pérdidas.
- Proteja las manos y el cuerpo de los fluidos a alta presión usando dispositivos de protección individual (DPI) apropiados.

7.2.3 ELIMINACIÓN PRODUCTOS DESECHABLES

- Todos los productos desechables deben ser eliminados de acuerdo con las normas pertinentes.



La recogida y la eliminación del aceite usado debe ser conforme a las normas locales. No vierta nunca aceite usado en las alcantarillas, los desagües y el terreno.



A continuación figura la lista de los materiales y líquidos que deben ser entregados en los centros de recogida autorizados:

- Aceites lubricantes exhaustos.
- Filtros.
- Grasa de lubricación.
- Material auxiliar para la limpieza (por ejemplo, trapos impregnados de combustible).

Las leyes vigentes en la materia,

ITALIANO

Si ricorda che la raccolta e lo smaltimento degli oli esausti e dei componenti sopra-elencati sono disciplinati a Norma di Legge. Consegnare quindi tutti i sopramenzionati residui presso i Centri di Raccolta preposti.



É severamente vietato liberarsi dai residui depositandoli in discariche abusive o scaricandoli in corsi d'acqua oppure nella rete fognaria!

La Ditta Costruttrice declina ogni responsabilità qualora le istruzioni di sicurezza ed uso elencate non siano rigorosamente rispettate.

7.3 SERRAGGIO BULLONI

- Durante le prime 8 ore di lavoro è bene controllare il serraggio di tutti i bulloni, in quanto lo sforzo generato durante il lavoro crea un assestamento della struttura, eventualmente stringere come da tabella, ripetere il controllo ogni 50 ore di lavoro (Fig. 50).
- Giornalmente controllare le lame, le zappe e il serraggio dei relativi bulloni.

FRANÇAIS

dans chaque Pays, prévoient des peines sévères pour les transgresseurs.

On rappelle que la récolte et l'évacuation des huiles usagées et des éléments indiqués ci-dessus sont contrôlées selon les Normes de Loi. Consigner donc tous les résidus mentionnés ci-dessus auprès des Centres de Récolte préposés.



Il est sévèrement interdit de se libérer des résidus en les déposant dans des décharges abusives ou en les déversant dans des cours d'eau ou bien dans les égouts !

La Société Constructrice décline toute responsabilité si les instructions de sécurité et d'utilisation citées ne sont pas rigoureusement respectées.

7.3 SERRAGE DES BOULONS

- Pendant les 8 premières heures de travail il faut contrôler le serrage de tous les boulons, car l'effort produit pendant le travail provoque un tassement de la structure, serrer les cas échéant selon le tableau, répéter le contrôle toutes les 50 heures de travail (Fig. 50).
- Contrôler tous les jours les lames et le serrage des boulons correspondants.

DEUTSCH

- Schmieröl verbraucht.
- Filter.
- Schmierfett.
- Reinigungshilfsmittel (z.B mit Brennmaterial getränkte Lappen).

Die gültigen staatlichen Bestimmungen sehen schwere Strafen gegen Gesetzübertreter vor.

Es ist insbesondere zu berücksichtigen, dass die Sammlung und die Entsorgung von Schmiermittelständen und von o.a Materialien durch Rechtsordnungen geregelt sind. All die obengenannten Rückstände sind an den dazu bestimmten Sammelstellen abzugeben.



Es ist stark verboten, die Rückstände in wilde Deponien abzulagern und in Wasserläufen oder in die Kanalisation gelangen zu lassen!

Der Hersteller haftet nicht infolge Missachtung der hier angeführten Sicherheitsund Gebrauchsanweisungen.

7.3 SPANNUNG DER BOLZEN

- Während der ersten 8 Betriebstunden ist es ratsam, die Spannung sämtlicher Bolzen zu überprüfen, weil die während der Arbeit entstehende Beanspruchung, eine Setzung verursacht. Nach den in der Tabelle angegebenen Angaben nachspannen. Dieser Vorgang soll alle 50 Betriebstunden durchgeführt werden (Abb. 50).
- Jeden Tag Messer, Klingen und die Spannung deren Bolzen überprüfen.

	M8	M10	M12	M14	M16	M20	M22	M24
	13	17	19	22	24	30	32	36
Coppia di serraggio Kgm couple de serrage Kgm Drehmoment der Spannung Kgm Tightening torque Kgm Pareja de cerraje Kgm	3	6	10	14	21	40	54	70
Coppia di serraggio Nm Couple de serrage Nm Drehmoment der Spannung Nm Tightening torque Nm Pareja de cerraje Nm	30	59	98	137	205	390	530	685

Fig./Abb. 50

ENGLISH

The relative laws in force in each country where the machine is used provide for severe penalties for offenders.

Remember that the collection and disposal of depleted oils and the components listed above is regulated in accordance with the Law. Therefore always take the abovementioned residuals to the special Collection Centres.



The disposal of residuals and oils in unauthorized dumps or in streams and rivers or in the drainage system is strictly prohibited!

The Manufacturer declines any responsibility in the event the instructions for safety and use are not strictly complied with.

7.3 TIGHTENING OF THE BOLTS

- During the first 8 working hours it is important to check that all bolts are perfectly tight, because the power generated while machine is at work moves the structure. If necessary tighten bolts as indicated in the chart. Repeat this check every 50 working hours (**Fig. 50**).
- Check the blades, the tines and the tightness of their bolts on a daily basis.

ESPAÑOL

propias de cada país, prevén penas severas para los transgresores.

Se recuerda que la recogida y la eliminación de los aceites exhaustos y de los componentes arriba enumerados están regulados por la ley. Así pues, entregue todos los residuos arriba mencionados en los centros de recogida específicos.



¡Está severamente prohibido liberarse de los residuos depositándolos en descargas abusivas o echándolos en cursos de agua o en la red de alcantarillado!

La empresa constructora rechaza toda responsabilidad en caso de que las instrucciones de seguridad y uso enumeradas no sean respetadas.

7.3 APRIETE DE BULONES

- Durante las primeras 8 horas de trabajo es conveniente controlar el cerraje de todos los pernos, en cuánto el esfuerzo engendrado durante el trabajo crea un ajuste de la estructura, eventualmente apretar como indica el tablero, repetir el control cada 50 horas de trabajo (**Fig. 50**).
- Diariamente controlar las cuchillas, las azadas y el cerraje de los relativos pernos.

ITALIANO

7.4 ALBERO CARDANICO CON LIMITATORE DI COPPIA A CAMME

Questo dispositivo serve per proteggere gli organi di trasmissione della macchina da sforzi e sovraccarichi eccessivi. La taratura di coppia non è regolabile. Lo slittamento dei dischi di attrito limita il valore della coppia trasmessa. Picchi di coppia e sovraccarichi di breve durata vengono eliminati.

Ad ogni utilizzo, verificare l'efficienza dei dischi di attrito che in caso di surriscaldamento dovuto a frequenti e prolungati slittamenti, si deteriorano velocemente.

Al termine dell'utilizzo stagionale, mantenere il dispositivo all'asciutto e protetto. In caso di sostituzione dei dischi seguire scrupolosamente le istruzioni riportate nel manuale uso del cardano in quanto il funzionamento del dispositivo può essere compromesso; evitare l'eccessivo serraggio dei bulloni (Max 20Nm). Le frizioni possono raggiungere elevate temperature. Non toccare!

Per evitare rischi di incendio, mantenere la zona adiacente la frizione pulita da materiale infiammabile ed evitare slittamenti prolungati.



Il limitatore viene fornito già tarato dal costruttore. In caso di problemi nel funzionamento non intervenire manomettendo il dispositivo. Se necessario interpellare la Ditta Costruttrice o un centro specializzato.

FRANÇAIS

7.4 CARDAN AVEC LIMITEUR DE COUPLE A DES CAMES

Ce dispositif sert à protéger les organes de transmission de la machine contre les contraintes excessives et les surcharges. L'étalement du couple n'est pas réglable. Le glissement des disques de friction limite la valeur du couple transmise. Les pics de couple et les surcharges de brève durée sont éliminés.

À chaque utilisation, vérifier l'efficacité des disques de friction, qui se détériorent rapidement en cas de surchauffe due à des glissements fréquents et prolongés.

À la fin de l'utilisation saisonnière, garder le dispositif au sec et protégé.

Lors du remplacement des disques, suivre scrupuleusement les instructions du manuel d'utilisation du cardan car le fonctionnement du dispositif pourrait être compromis ; éviter de serrer trop fort les boulons (max. 20Nm)

Les embrayages peuvent atteindre des températures élevées. Ne pas toucher ! Pour éviter tout risque d'incendie, veiller à ce que la zone adjacente à l'embrayage soit exempte de matières inflammables et éviter tout glissement prolongé.



Le limiteur est fourni déjà taré du constructeur. En cas de problèmes dans le fonctionnement ne pas intervenir modifier le dispositif. Si nécessaire appeler la Maison Constructrice ou le centre spécial sé.

DEUTSCH

7.4 GELENKWELLE MIT NOCKENSCHALT Kupplung

Dieses Gerät dient dazu, die Antriebselemente der Maschine vor übermäßiger Beanspruchung und Überlastung zu schützen. Die Drehmomentkalibrierung ist nicht einstellbar. Das Rutschen der Reibscheiben begrenzt den Wert des übertragenen Drehmoments. Drehmomentspitzen und kurzzeitige Überlastungen werden behoben.

Bei jedem Einsatz die Funktionstüchtigkeit der Reibscheiben überprüfen, die sich bei Überhitzung durch häufiges und langes Rutschen schnell abnutzen.

Das Gerät am Ende der Nutzungszeit trocken und geschützt aufbewahren.

Beim Auswechseln der Scheiben sind die Anweisungen im Handbuch des Kardanantriebs genau zu befolgen, da die Funktion des Geräts beeinträchtigt werden kann; Die Schrauben dürfen nicht zu fest angezogen werden (max. 20Nm).

Kupplungen können hohe Temperaturen erreichen. Nicht berühren!

Um Brandgefahren zu vermeiden, den Bereich neben der Kupplung frei von brennbarem Material halten und längeres Ausrutschen vermeiden.



Der Überlastkupplung wird schon von dem Hersteller geeicht geliefert. Sollen Funktionsstörungen auftreten, darf man nicht versuchen, die Vorrichtung zu reparieren. Wenn nötig, sich mit der Herstell-Firma oder einer spezialisierten Beratungsstelle in Verbindung setzen.

7.5 VOMERE CENTRALE E VOMERI LATERALI

Controllare periodicamente l'usura del vomere centrale (A) e dei vomeri laterali (B), eventualmente sostituirli.

La punta del vomere (A e B) deve essere

7.5 SOC CENTRALE E SOCS LATÉRAUX

Commander périodiquement l'usure du vomere les centre (A) e dei vomeri laterali (B), et le changer éventuellement.

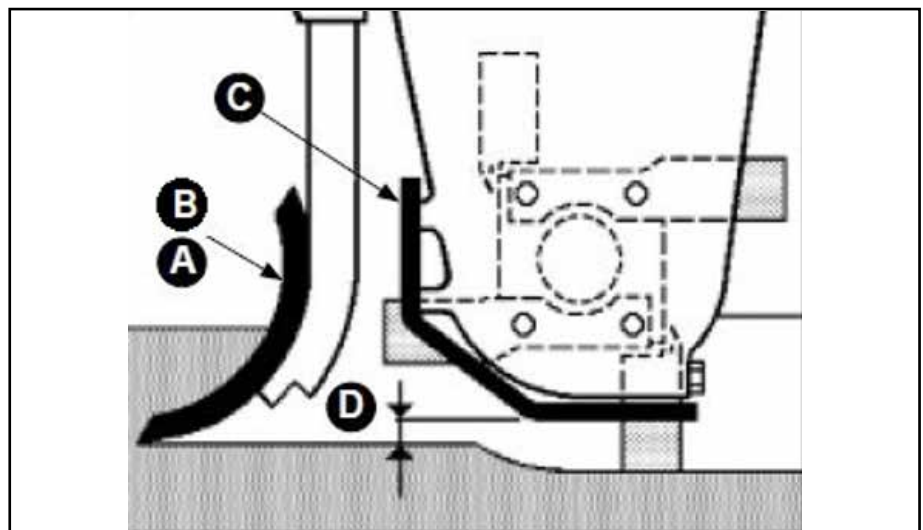
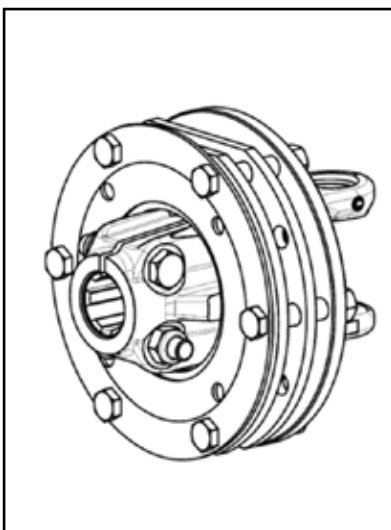

Fig./Abb. 51

ENGLISH

ESPAÑOL

7.4 POWER TAKE OFF WITH LIMITER OF CAM BRACE

This device serves to protect the machine's drive components from excessive strain and overloading. The torque setting is not adjustable. The slippage of the friction discs limits the value of the transmitted torque. Torque peaks and short-term overloads are eliminated.

Every time they are used, check the efficiency of the friction discs, which quickly deteriorate if overheated due to frequent and prolonged slipping.

At the end of seasonal use, keep the device dry and protected.

When replacing the discs, follow the instructions in the drive shaft manual scrupulously as the operation of the device may be impaired; avoid over-tightening the bolts (max. 20Nm)

Clutches can reach high temperatures. Do not touch!

To avoid fire hazards, keep the area adjacent to the clutch clean of flammable material and avoid prolonged slipping.



The limiter comes supplied already settled from the constructor. In case of problems in the operation don't modify anything. If necessary call the Manufacturing Company or a specialistic center.

7.5 CENTRAL AND LATERAL TRACK-ERADICATORS

Make periodical checks to see wornness of the central ploughshare (A) and track-eradicators (B), eventually replace.

The ploughshare point (A or B) should always be lower than the transmission guard (C), in order to guarantee space (distance) at point (D) (Fig. 51).

7.4 ÁRBOL CARDÁNICO CON LIMITADOR DE PAREJA A LEVA

Este dispositivo sirve para proteger los componentes de accionamiento de la máquina de esfuerzos excesivos y sobrecargas. El par de apriete no es ajustable. El deslizamiento de los discos de fricción limita el valor del par transmitido. Se eliminan los picos de par y las sobrecargas de corta duración.

Cada vez que se utilicen, compruebe la eficacia de los discos de fricción, que se deterioran rápidamente si se sobrecalientan debido al deslizamiento frecuente y prolongado.

Al final del uso estacional, mantenga el dispositivo seco y protegido.

Al sustituir los discos, siga escrupulosamente las instrucciones del manual del cardán, ya que el funcionamiento del aparato puede verse afectado; evite apretar demasiado los tornillos (máx. 20Nm)

Los discos de fricción pueden alcanzar altas temperaturas. ¡No tocar!

Para evitar riesgos de incendio, mantenga la zona adyacente al embrague limpia de material inflamable y evite deslizamientos prolongados.



El limitador viene suministrado ya calibrado del constructor. En caso de problemas en el funcionamiento no intervenir forzando el dispositivo. Si es necesario interpelar a la Empresa Constructora o a un centro especializado.

7.5 REJA CENTRAL Y ARADOS LATERALES

Controlar periódicamente la usura de la reja central (A) y arados laterales (B), eventualente reemplazarlo.

ITALIANO

sempre più bassa della protezione della trasmissione (C), in modo da garantire sempre la luce (D) (Fig. 51).

7.6 LUBRIFICAZIONE



Leggere sempre attentamente le avvertenze indicate sui contenitori.

Tenere sempre oli e grassi al di fuori della portata dei bambini. Evitare il contatto con la pelle, dopo l'utilizzo lavarsi bene e a fondo. Trattare gli oli usati in conformità alle leggi antinquinamento vigenti.

Nel mettere in funzione la attrezzatura per la prima volta verificare il livello lubrificanti come descritto.

Prima di eseguire le operazioni di controllo, ripristino o sostituzione lubrificanti, pulire accuratamente le parti o le aree interessate.

Prima di iniziare il lavoro controllare sempre il livello dell'olio nel cambio di velocità per mezzo della spia di livello, o tramite l'astina di livello, eventualmente ripristinarlo immettendo olio dal tappo di carico.

Utilizzare sempre lo stesso tipo di olio. Vedere a tal proposito la tabella «LUBRIFICANTI CONSIGLIATI».

Eseguire il primo cambio dopo 50 ore di lavoro e in seguito dopo 400 ore o almeno una volta all'anno per tutti modelli.

Questa operazione va eseguita in officina attrezzata con mezzi di sollevamento adeguati al peso della macchina rendendola stabile con appropriati supporti.

Scaricare l'olio svitando il tappo di scarico.

FRANÇAIS

Le bout du vomere (A ou B) ce toujours doit être le bas de piu de la protection de la transmission (C) pour garantir toujours la lumière (D) (Fig. 51).

7.6 LUBRIFICATION



Lire toujours avec attention les avis indiqués sur les récipients. Tenir toujours les huiles et les graisses hors de la portée des enfants.

Éviter le contact avec la peau, après l'utilisation il faut se laver soigneusement. Traiter les huiles usées selon les lois antipollution en vigueur.

Lors de la première mise en service de l'équipement, contrôler le niveau des lubrifiants selon la description.

Avant les opérations de contrôle, remplissage ou vidange des lubrifiants, nettoyer soigneusement les parties ou les zones concernées.

Avant de commencer le travail, contrôler le niveau de l'huile dans le boîtier en utilisant le bouchon avec jauge (en position serrée), ou le voyant transparent, si nécessaire rajouter de l'huile par le bouchon de remplissage.

Utiliser toujours le même type d'huile. Voir à ce propos le tableau «LUBRIFIANTS CONSEILLÉS».

Effectuer la première vidange après 50 heures de travail et ensuite après 400 heures ou au moins une fois par an.

Cette opération sera réalisée dans un atelier doté de moyens de levage indiqués pour le poids de la machine, afin de rendre celle-ci stable par des supports adéquats. Vidanger l'huile en dévissant le bouchon.



ATTENTION! Avant d'injecter de la graisse lubrifiante dans les graisseurs, il faut nettoyer avec soin les raccords

DEUTSCH

7.5 ZENTRALER UND SEITEN-SPURLOCKERER

Periodisch den Verschleiss der mittigen Schar (A) und seiten-spurlockerer (B) überprüfen, wenn nötig ersetzen.

Die Spitze der Schar (A oder B) muss immer niedriger als der untere Schutz des Antriebes (C) liegen und der Abstand (D) (Abb. 51) muss immer eingehalten werden.

7.6 SCHMIERUNG



Immer die auf den Beähltern angegebenen Hinweise sorgfältig lesen.

Öle und Schmierstoffe vor Kinderhänden schützen. Achtung: nicht mit ungeschützten Händen berühren. Nach der Verwendung Hände gründlich waschen.

Abfallöl immer nach den gültigen Umweltschutz-Vorschriften beseitigen.

Vor dem ersten Einsatz der Maschine, Öl- und Schmierstoff-Niveaus, wie beschrieben, überprüfen.

Vor der Ausführung von jeglicher Überprüfung-, Nachfüllung-Vorgang oder Wechsel der Öle, die infragekommenden Teile oder Bereiche sorgfältig reinigen.

Bevor Sie mit der Arbeit beginnen, kontrollieren Sie immer den Ölstand der Gangschaltung durch die Niveaueinleuchte. Wenn nötig, füllen Sie nach Öl über den Propfen.

Immer die gleiche Ölart verwenden. Siehe dazu die Tabelle «EMPFOHLENE SCHMIERSTOFFE».

Den ersten Ölwechsel nach 50 Betriebsstunden vornehmen. Danach alle 400 Betriebsstunden oder mindestens einmal im Jahr.

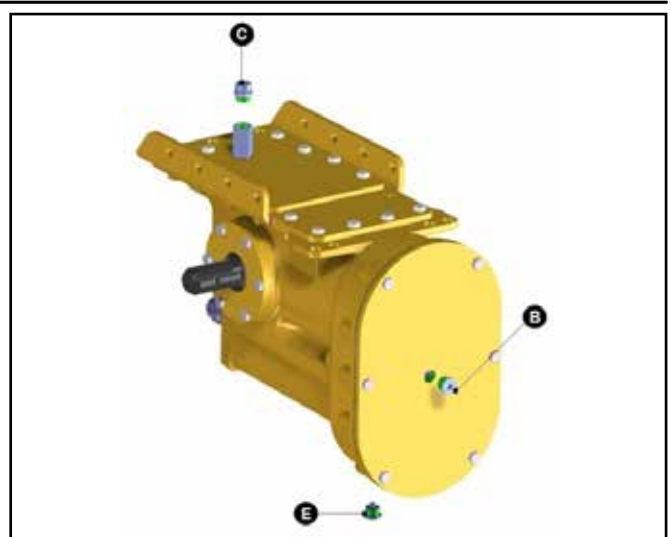
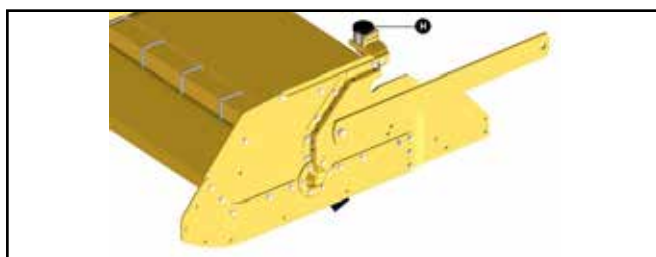
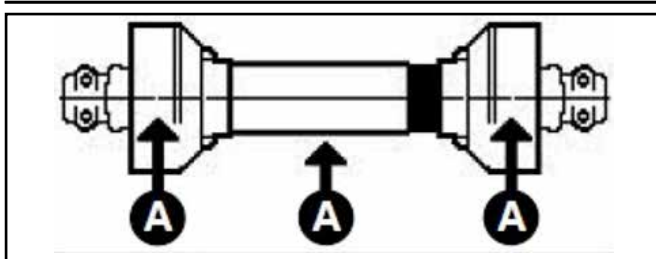

Fig./Abb. 52

ENGLISH

ESPAÑOL

7.6 LUBRICATION



Read the warnings written on the containers carefully. ALWAYS keep oils and greases out of the reach of children.

Avoid contact with the skin. After using the product, wash hands well.

Follow the current anti-pollution laws when handling used oil.

Before you start working, check lubricant level.

Before checking, topping up or replacing lubricants, clean the parts carefully.

Every day before starting the work check by visual level indicator that the lubricants are at correct level in gearbox; possibly to filling the level from the filling-plug.

Always use the same type of oil.

Consult table «RECOMMENDED LUBRICANTS» for further information.

Oil should be changed after 50 working hours and after that, every 400 hours, or at least once a year.

This should be done in an equipped workshop with lifting systems suitable for the machine, and stabilised with suitable supports.

Drain the oil by removing the drain-plug.



WARNING! Before grease can be injected into the grease nipples, carefully clean the greasing unions to prevent mud, dust or foreign bodies from mixing with the grease as this could impair or even annul its lubricating effect.

- after every 8 hours service, grease

La punta de la reja (A o B) tiene que ser siempre más baja que la protección de la transmisión (C), de modo de garantizar siempre la luz (D) (Fig. 51).

7.6 LUBRICACIÓN



Leer siempre cuidadosamente las advertencias indicadas sobre los contenedores.

Tener siempre aceites y grasas fuera del alcance de los niños. Evitar el contacto con la piel, después del empleo lavarse bien y a fondo.

Tratar los aceites usados en conformidad con las leyes anticontaminantes vigentes.

En poner en función el aparejo por la primera vez verificar el nivel lubricante como descrito.

Antes de ejecutar las operaciones de control, restablecer o sustituir lubricante, limpiar esmeradamente las partes o las áreas interesadas.

Antes de iniciar el trabajo siempre controlar el nivel del aceite en el cambio de velocidad a través de la espía de nivel o el astina de nivel, eventualmente restablecerlo introduciendo aceite desde tapón de carga.

Utilizar siempre el mismo tipo de aceite. Véase la tabla «LUBRICANTES ACONSEJADOS».

Ejecutar el primer cambio después de 50 horas de trabajo y sucesivamente después de 400 horas o al menos una vez al año.

Esta operación debe ser ejecutada en taller equipado con medios de levantamiento adecuados al peso de la máquina haciéndola estable con apropiados soportes.

Descargar el aceite destornillando la tapa de descarga.

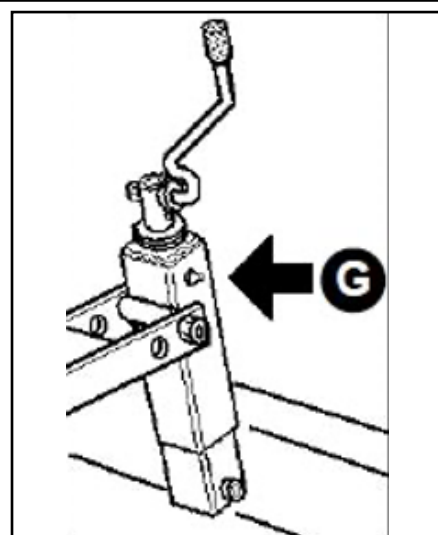
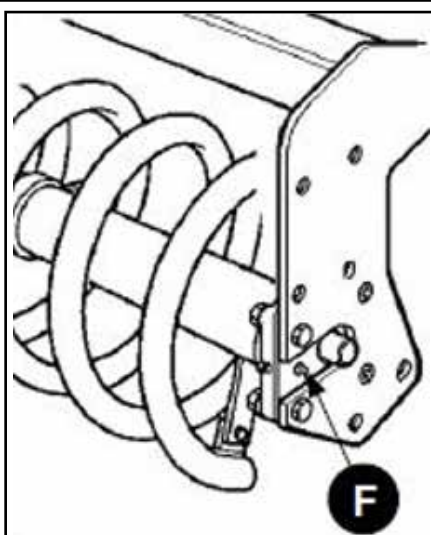
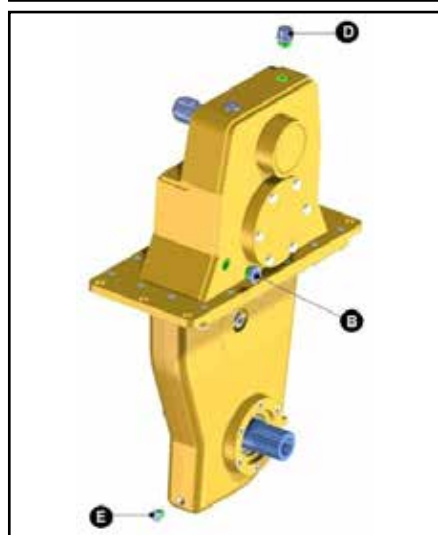

Fig./Abb. 52

ITALIANO

ATTENZIONE! Prima di iniettare grasso lubrificante negli ingrassatori, è necessario pulire con cura i raccordi di ingrassaggio per impedire che, fango, polvere o corpi estranei si mescolino con il grasso, facendo diminuire, o addirittura annullare l'effetto della lubrificazione.

- ogni 8 ore di lavoro ingrassare i tubi e le crociere del cardano (A) (Fig. 52);
- ogni 8 ore di lavoro verificare il livello olio del cambio centrale e dei riduttori laterali (B) (Fig. 52); se sufficiente ripristinarlo (C-D-E);
- ogni 20 ore di lavoro ingrassare i supporti del rullo livellatore (F) (Fig. 52);
- dopo le prime 50 ore di lavoro sostituire completamente l'olio del cambio centrale e dei riduttori laterali (C-D-E) (Fig. 52);
- ogni 50 ore di lavoro ingrassare sugli appositi ingrassatori (G) (Fig. 52);
- ogni 100 ore di lavoro verificare il livello olio, se insufficiente, ripristinarlo (H) (Fig. 52);
- ogni 400 ore di lavoro sostituire completamente l'olio del cambio centrale e riduttori laterali; pulire i tappi di scarico se magnetici (C-D-E) (Fig. 52);



ATTENZIONE! DURANTE LE OPERAZIONI DI MANUTENZIONE, EVITARE L'INQUINAMENTO AMBIENTALE.

FRANÇAIS

de graissage pour empêcher que la boue, la poussière ou d'autres corps étrangers puissent se mélanger à la graisse, en faisant diminuer ou même annulant l'effet de la lubrification.

- toutes les 8 heures de travail lubrifier les croisillons et le tube de le cardan (A) (Fig. 52);
- toutes les 8 heures de travail vérifier le niveau de l'huile de la boîte centrale et des réducteurs latéraux (B); si la quantité est insuffisante, rajouter de l'huile (C-D-E) (Fig. 52);
- toutes 20h de travail: lubrifier le support de le rouleau (F) (Fig. 52);
- Après les 50 premières heures de travail vidanger entièrement l'huile de la boîte centrale et des réducteurs latéraux (C-D-E) (Fig. 52);
- toutes les 50 heures de travail lubrifier à travers les graisseurs speciaux (G) (Fig. 52);
- Toutes les 100 heures de travail, vérifier le niveau d'huile, s'il est insuffisant, refaire le niveau (H) (Fig. 52);
- toutes les 400 heures de travail vidanger l'huile de la boîte centrale et des réducteurs latéraux; nettoyer les bouchons de vidange s'ils sont magnétiques (C-D-E) (Fig. 52);



ATTENTION! PENDANT LES OPERATIONS D'ENTRETIEN, EVITER DE POLLUER L'ENVIRONNEMENT.

DEUTSCH

Dieser Vorgang muss in einer dazu ausgestatteten Werkstatt durchgeführt werden, wo zu dem Gewicht der Maschine geeignete Hubmittel vorhanden sind. Lassen Sie das Öl durch Abschrauben des Propfen auslaufen.



ACHTUNG! Bevor man Schmierfett in die Schmiernippel einspritzt, muss man die Anschlüsse der Schmiernippel sorgfältig reinigen, um zu vermeiden, dass Schlamm, Staub oder Fremdkörper sich mit dem Fett vermischen und die Schmierwirkung verringern oder gar aufheben.

- Alle 8 Betriebsstunden die verschiedenen seitlichen Gelenkwelle, rohre und gabeln schmieren (A) (Abb. 52);
- Alle 8 Betriebsstunden den Ölstand im Schalt- oder zentralem Wechselgetriebe prüfen und in den seitlichen Getrieben (B). Wenn der Stand zu tief ist, Öl an den Stellen (C-D-E) (Abb. 52) nachfüllen.
- Alle 20 betriebsstunden : Stützen und Spindel der Planierwalze (F) (Abb. 52);
- Nach den ersten 50 Betriebsstunden muss das Öl im zentralem Wechselgetriebe und in den seitlichen Getrieben ganz ersetzt werden (C-D-E) (Abb. 52);
- Alle 50 Betriebsstunden; alle schmiernippel Schmieren (G) (Abb. 52);
- Immer nach 100 Stunden Arbeit Öl-Niveau überprüfen und, wenn es un-

**LUBRIFICANTI CONSIGLIATI - LUBRIFICATION - VERWENDEDE SCHMIERSTOFFE
LUBRICANTS TO BE USED - LUBRICANTES A USAR**

OLIO / HUILE / ÖL / OIL / ACEITE				
	FRESATRICI (quantità) FRAISES ROTATIVES (quantité) BODENFRÄSEN (menge) ROTARY TILLERS (enge) FRESADORAS (cantidad)	Prodotto riferimento (primo riempimento Alpego) Reference (first fill from Alpego)	Viscosità prodotto alternativo Oil viscosity index of alternative product	Specifiche Internazionali prodotto alternativo International specifics of alternative products
C	PF / PI (L. 6)	Pakelo Global Transmission TS SAE 80W/140	SAE 80W/140 (secondo SAE J306) basi sintetiche Gruppo III / IV	API GL-5 API MT-1 SAE J2360
D	PF / PI (L. 6,8+6,8)			
H	PF / PI (L. 0,2) (per serbatoio) - (for the tank)			

OLIO / HUILE / ÖL / OIL / ACEITE (in condizioni particolari / for special working conditions)				
Temperatura ambiente Outside temperature	Temperatura di esercizio Working temperature	Viscosità prodotto alternativo Oil viscosity index of alternative product	Specifiche Internazionali prodotto alternativo International specifics of alternative products	Prodotto riferimento (primo riempimento Alpego) Reference (first fill from Alpego)
-25 / +45 °	> 110° C	SAE 80W/140 (secondo SAE J306) basi sintetiche Gruppo III / IV	API GL-5 API MT-1 SAE J2360	Pakelo Global Transmission TS SAE 80W/140
-35 / +45 °		SAE 75W/140 (secondo SAE J306) basi sintetiche Gruppo III / IV	API GL-5 API MT-1 SAE J2360	Pakelo Global Transmission TS SAE 75W/140

GRASSO / GRAISSE / FETTE / GREASE / GRASA				
Punto di lubrificazione Lubrication point	Modello (Quantità) Modell (Quantity)	Prodotto riferimento (primo riempimento Alpego) Reference (first fill from Alpego)	Consistenza prodotto alternativo Thichness of alternative product	Note Note
A	PF / PI (Kg 0.01) (per ingrassatore) - (for grease)	Pakelo EP GREASE NLGI 2	NLGI	
G				

ENGLISH

- the drive shaft (A) (Fig. 52);
- check the level of the oil in the central gearbox and in the lateral gearboxes (B) or final drive after **every 8 hours service**. Top up if the level is low (C-D-E) (Fig. 52);
 - **every 20 hours of operation** grease the support of levelling roller (F) (Fig. 52);
 - completely change the oil in the central gearbox and in the lateral gearboxes **after the first 50 hours service (C-D-E) (Fig. 52)**;
 - **after every 50 hours service** grease through the special grease nipple (G) (Fig. 52);
 - **every 100 working hours** check the oil level and if it is not sufficient, restore it (H) (Fig. 52);
 - completely change the oil in the central gearbox and in the lateral gearboxes after **every 400 hours service**. Clean the drain plugs if they are magnetic (C-D-E) (Fig. 52);



WARNING! MAKE SURE THAT YOU DO NOT POLLUTE THE ENVIRONMENT DURING THE MAINTENANCE OPERATIONS.

ESPAÑOL



ATENCIÓN! Antes de inyectar grasa lubricante en los engrasadores es necesario limpiar bien los racores de engrase para evitar que el fango, el polvo u otros corpos extraños se mezclen con la grasa y disminuyan o incluso anulen el poder lubricante.

- **cada 8 horas de trabajo** engrasar los tubos y los cruceros del cardan (A) (Fig. 52);
- **cada 8 horas de trabajo** verificar el nivel del aceite del cambio central (B) y de los reductores laterales; si resulta insuficiente restablecer el nivel (C-D-E) (Fig. 52);
- **cada 20 horas de trabajo** engrasar sobre los soportes del rolo nivelador (F) (Fig. 52);
- **después de las primeras 50 horas de trabajo** sustituir completamente el aceite del cambio central y de los reductores laterales (C-D-E) (Fig. 52);
- **cada 50 horas de trabajo** engrasar sobre los adecuados engrasadores (G) (Fig. 52);
- **cada 100 horas de trabajo**, verificar el nivel de aceite; si es insuficiente, completar (H) (Fig. 52);
- **cada 400 horas de trabajo** sustituir completamente el aceite del cambio central y de los reductores laterales; limpiar los tapones de descarga, si son magnéticos (C-D-E) (Fig. 52);



ATENCIÓN! DURANTE LAS OPERACIONES DE MANTENIMIENTO, EVITAR TODA CONTAMINACIÓN AMBIENTAL.

ITALIANO

Nel caso di condizioni più gravose di servizio incrementare gli interventi di lubrificazione.

7.6.1 SCHEDE DI SICUREZZA DEI LUBRIFICANTI

- Le proprietà fisiche e chimiche dei lubrificanti utilizzati sono riportate nelle relative "SCHEDE DI SICUREZZA" fornite dai rispettivi fabbricanti/fornitori.



La Ditta ALPEGO non si assume responsabilità se le case petrolifere variano le composizioni chimiche degli oli, lasciando invariato il tipo di lubrificazione.

ATTENZIONE! Nel caso non siano reperibili i lubrificanti indicati in tabella, utilizzare lubrificanti di altra marca, compatibili e di uguali caratteristiche.

ATTENZIONE! Non miscelare mai olii diversi.

7.6.2 DEPOSITO LUBRIFICANTI

- Tenere i lubrificanti al di fuori della portata dei bambini, e delle persone non qualificate ed autorizzate alla movimentazione dei lubrificanti.



ATTENZIONE! Per il luogo di deposito e le modalità, rispettare le normative vigenti nel proprio paese.

Non immagazzinare mai lubrificanti in contenitori aperti o non contrassegnati da etichetta.

7.7 CILINDRI IDRAULICI

Quando i cilindri rimangono inutilizzati per alcuni mesi, bisogna farli movimentare, in modo da

FRANÇAIS

Dans le cas des conditions plus onéreuses que le service pour augmenter les participations de la lubrification.

7.6.1 FICHES DE SÉCURITÉ DES LUBRIFIANTS

Les propriétés physiques et chimiques des lubrifiants utilisés sont indiquées dans les "FICHES DE SÉCURITÉ" correspondantes fournies par les fabricants/fournisseurs respectifs.



L'entreprise ALPEGO ne sera pas responsable si les industries pétrolières changent les compositions chimiques des huiles, en laissant inchangé le type de lubrification.

ATTENTION! Si les lubrifiants indiqués dans le tableau sont introuvables, utiliser des lubrifiants d'autre marque, compatibles et ayant les mêmes caractéristiques.

ATTENTION! Ne jamais mélanger des huiles différentes.

7.6.2 DEPOT LUBRIFIANTS

- Tenir les lubrifiants hors de portée des enfants et des personnes non qualifiées et non autorisées au déplacement de ceux-ci.



ATTENTION ! Pour le lieu de dépôt et les modalités, respecter les normes en vigueur dans le propre pays.

Ne jamais emmagasiner les lubrifiants dans des récipients ouverts ou non marqués d'étiquette.

7.7 CYLINDRES HYDRAULIQUES

Lorsque les verins ne sont pas utilisés pendant plusieurs mois, il faut les faire bouger, de façon

DEUTSCH

zureichend ist, nachfüllen (H) (Bild 52);

- Alle 400 Betriebsstunden den Ölstand im zentralem Wechselgetriebe und in den seitlichen Getrieben ganz ersetzen. Die Ablass-Stopfen reinigen, auch wenn sie magnetisch sind (C-D-E) (Abb. 52);



ACHTUNG! WÄHREND DER WARTUNGSARBEITEN VERMEIDEN SIE ES, DIE UMWELT ZU VERSCHMUTZEN.



Im Falle von sehr schweren Arbeitsbedingungen Schmier-Vorgänge öfter durchführen.

7.6.1 SICHERHEITSDATENBLÄTTER DER SCHMIERMITTEL

- Die physischen und chemischen Eigenschaften der verwendeten Schmiermittel sind in den entsprechenden „PRODUKTDATENBLÄTTERN“ enthalten, die von den entsprechenden Herstellern/Lieferanten ausgehändigt werden.



ALPEGO übernimmt keine Verantwortung, wenn die Erdölunternehmen die chemische Zusammensetzung der Öle verändern, aber die Typenkennzeichnung unverändert lassen.

ACHTUNG! Sollten die in der Tabelle angegebenen Schmiermittel nicht verfügbar sein, verwenden Sie Schmiermittel anderer Marken, die kompatibel sind und die gleichen Charakteristiken besitzen.

ACHTUNG! Niemals unterschiedliche Öle mischen.

7.6.2 SCHMIERMITTELLAGER

- Die Schmiermittel für Kinder oder für Personen, die für den Umgang mit Schmiermitteln nicht qualifiziert und autorisiert sind, unerreichbar aufbewahren.



ACHTUNG! Hinsichtlich des Lagerorts und der Modalität...

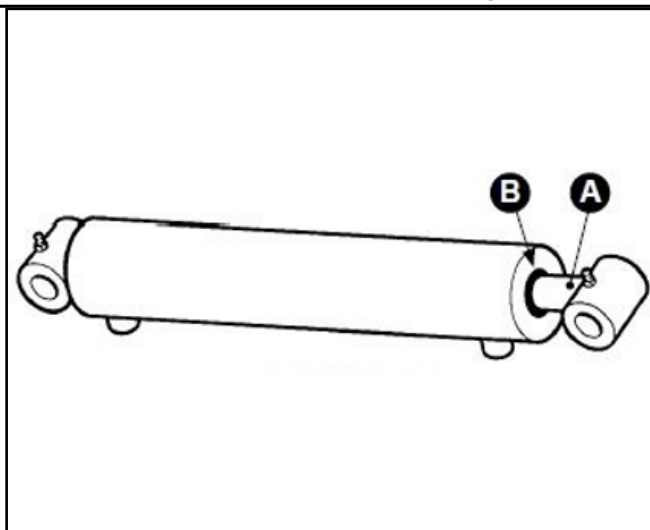



Fig./Abb. 53

ENGLISH

 When the machine is under heavy working conditions, these kind of interventions should logically increase.

7.6.1 SAFETY DATA SHEET FOR THE LUBRICANTS

- The physical and chemical properties of the lubricants used are detailed on the relative "Safety information cards" supplied by the respective manufacturers/suppliers.



ALPEGO is not responsible if the oil companies change the chemical composition of the oils, leaving the lubrication type unchanged.

WARNING! If the lubricants indicated in the table are not available, use other brand lubricants that are compatible and have the same characteristics.

WARNING! Never mix different oils.

7.6.2 STORING LUBRICANTS

- Keep lubricants out of reach of children and persons not qualified and authorized to handle lubricants.



ATTENTION! For the deposit area and methods, comply with the regulations in force in your country. Never store lubricants in open containers or containers not marked with a label.

7.7 HYDRAULIC CYLINDERS

 When the cylinders remain idle for a few months, it is necessary to run them, in order to lay an oil

ESPAÑOL

 En el caso de condiciones más graves de servicio incrementar las intervenciones de lubricación.

7.6.1 FICHAS DE SEGURIDAD DE LOS LUBRICANTES

- Las propiedades físicas y químicas de los lubricantes usados aparecen en las correspondientes "FICHAS DE SEGURIDAD" suministradas por los correspondientes fabricantes/proveedores.



La empresa ALPEGO no se considera responsable si las casas petrolíferas varían las composiciones químicas de los aceites dejando invariable el tipo de lubricación.

¡ATENCIÓN! En caso de que no se encuentren los lubricantes indicados en la tabla use lubricantes de otra marca compatibles y de idénticas características.

¡ATENCIÓN! No mezcle nunca aceites distintos.

7.6.2 DEPÓSITO LUBRICANTES

- Tenga los lubricantes fuera del alcance de los niños y de las personas no cualificadas y autorizadas para mover los lubricantes.



¡ATENCIÓN! En cuanto al lugar de depósito y a las modalidades, respete las normas vigentes en el propio país. No almacene nunca lubricantes en contenedores abiertos o sin marcar por una etiqueta.

7.7 CILINDROS HIDRÁULICOS

 Cuando los cilindros no se utilizan durante algunos meses, hay que desplazarlos de manera

ITALIANO

creare una pellicola di olio sullo stelo (A) per prevenire una futura corrosione e ruggine (Fig. 53). Le guarnizioni ed anelli raschiaolio (B) dei cilindri idraulici vanno controllati e sostituiti se guasti.

7.8 SOSTITUZIONE DELLE ZAPPE PER PF

La POKER PF (Fig. 54) è equipaggiata con 6 zappe per flangia (n°3 destre e n° 3 sinistre, di serie elicoidali), più contro flangia, usare solamente zappe originali ALPEGO.

Consigliamo di rispettare lo stesso schema di montaggio originale, sostituendo una zappa per volta e rimontando la nuova nella stessa posizione della vecchia quindi appoggiarvi le controflange.



Fare riferimento a tutte le norme descritte al paragrafo 7.2 "Manutenzione" e alla sezione 3 "Sicurezza".

Le zappe e le contro flange della flangia successiva devono sempre essere montate nello stesso senso della flangia precedente, seguendo il senso elicoidale delle flange stesse.

ATTENZIONE: assicurarsi che la vite (A) (M14X1,5X45) sia sempre montata come indicato in figura.

FRANÇAIS

à créer une pellicule d'huile sur la tige (A) pour prévenir une future corrosion et de la rouille (Fig. 53).

Les joints et les segments racleurs d'huile (B) des cylindres hydrauliques doivent être contrôlés et remplacés s'ils sont endommagés.

7.8 REPLACEMENTS DES HOUES POUR PF

Le POKER PF (Fig. 54) il est équipé de 6 houes pour flasque (n°3 à droite 3 à gauche, de la série hélicoïdal) plus contre-bride. Utiliser seulement des lames, houes originales ALPEGO.

Nous conseillons de respecter le même schéma de montage original par le remplacement d'une lame à la fois et le remontage de la nouvelle lame dans la même position de la précédente.



Veillez vous référer à toutes les normes du paragraphe 7.2 "entretien" et à la section 3 "sécurité".

Les houes e contre-bride du flasque suivant seront toujours montées dans la même direction du flasque précédente, selon la direction hélicoïdale des mêmes flasques.

ATTENTION: contrôler que la vis (A) (M14X1,5X45) soit toujours installée selon les indications de la figure.

DEUTSCH

ten der Lagerung die im jeweiligen Land geltenden Bestimmungen befolgen. Niemals Schmiermittel in offenen und nicht mit einer Etikette gekennzeichneten Behältern lagern.

7.7 HYDRAULIKZYLINDER

Wenn die Zylinder für mehrere Monate unbenutzt bleiben, müssen sie bewegt werden, so dass eine Ölschicht auf dem Stab (A) entsteht, um zukünftiger Korrosion und Rost vorzubeugen (Abb. 53).

Dichtungen und Abstreifringe (B) der Hydraulikzylinder sollten überprüft und, wenn defekt, ersetzt werden.

7.8 ERSATZ DER MESSER FÜR MOD. PF

POKER PF (Abb. 54) ist mit 6 Hacken pro Flansch (3 rechten und 3 linken) ausgerüstet. Diese werden mässig abgewinkelt geliefert, mit Gegenflansche. Verwenden Sie ausschließlich ALPEGO.

Beim Ersetzen der Messer, schlagen wir vor, die gleiche Anordnung wie bei dem originalen Anbau zu wiederholen. Dies wird leicht getan, wenn man je ein einzelnes Messer entfernt und es durch das Neue in der gleichen Position ersetzt und die Gegenflansche einsetzen.



Beachten Sie alle in Abschnitt 7.2 „Wartung“ und in Abschnitt 3 „Sicherheit“ beschriebenen Regeln.

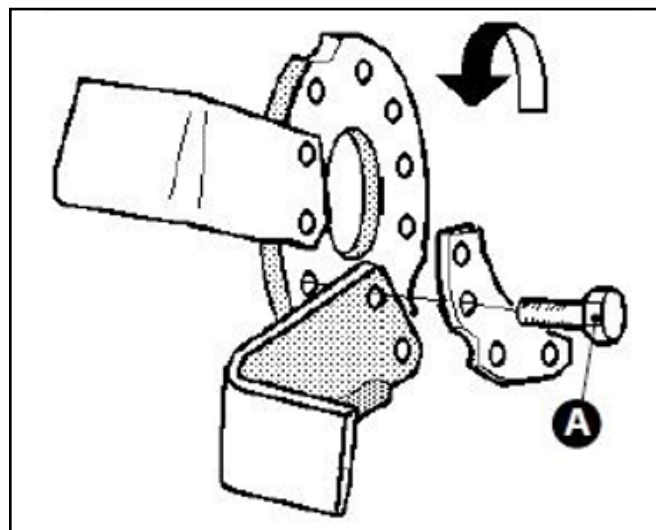

Fig./Abb. 54

ENGLISH

film on the rod (A) so as to prevent any future corrosion and rusting (Fig. 53). Seals and scraper rings (B) of hydraulic cylinders must be checked and replaced when broken.

7.8 REPLACEMENT

BLADES FOR PF

The POKER PF (Fig. 54) have 6 blades for flange (3 right and 3 left, **standard helicoidal**) plus counter-flange. Always use original spare parts **ALPEGO**.



It is advisable to remove and assemble one blade at a time in order to prevent positioning errors. (see figure) and then assemble the counter-flanges.



Refer to all the rules described in paragraph 7.2 "Maintenance" and in section 3 "Safety".

The blades and the counter-flange of the successive flange must always be mounted in the same sense of the previous flange, following the helicoidal sense of the flange.



ATTENTION: be sure that the screw (A) (M14X1,5X45) it is always mounted like indicated in figure.

ESPAÑOL

de crear una película de aceite sobre el vástago (A) evitando de esta manera la corrosión y la herrumbre (Fig. 53).

Las guarniciones y los anillos aro rascaaceite (B) de los cilindros hidráulicos deben controlarse y sustituirse si se encuentran deteriorados.

7.8 SUSTITUCIÓN DE LAS AZADAS PARA PF

La POKER PF (Fig. 54) está equipada con 6 azadas por arandela (nº3 derechas y nº 3 izquierdas, **de serie helicoidales**) más contra arandela; usar solamente azadas originales **ALPEGO**.



Aconsejamos respetar el esquema de montaje original, sustituyendo una azada por vez y montando la nueva en la misma posición que la vieja por lo tanto apoyarse en las contra arandelas.



Consulte todas las normas descritas en el párrafo 7.2 "Mantenimiento" y la sección 3 "Seguridad".

Las azadas y las contra arandelas de la arandela sucesiva deben siempre estar montadas en el mismo sentido de la arandela precedente, siguiendo el sentido helicoidal de la arandela misma.



ATENCIÓN: asegurarse que el tornillo (A) (M14X1,5X45) esté siempre montado como indica en figura.

ITALIANO

FRANÇAIS

DEUTSCH

7.9 SOSTITUZIONE DELLE ZAPPE PER PI

La **POKER INVERSA PI** (Fig. 55) è equipaggiata con 6 zappe per flangia (n° 3 destre e n° 3 sinistre, di serie elicoidali) più contro flangia; usare solamente zappe originali **ALPEGO**.

Consigliamo di rispettare lo stesso schema di montaggio originale, sostituendo una zappa per volta e rimontando la nuova nella stessa posizione della vecchia, quindi appoggiarvi le controflange.

Fare riferimento a tutte le norme descritte al paragrafo 7.2 "Manutenzione" e alla sezione 3 "Sicurezza".

Le zappe e le contro flange della flangia successiva devono sempre essere montate nello stesso senso della flangia precedente, seguendo il senso elicoidale delle flange stesse.

ATTENZIONE: assicurarsi che la vite (A) (M14X1,5X45) sia sempre montata come indicato in figura.

ROTAZIONE INVERSA - attenzione al tagliente delle zappe, deve seguire il senso di rotazione.

7.10 SOSTITUZIONE ASTE PETTINE PI

- Svitare le viti di fissaggio copertura (A) (Fig. 56).
- Togliere la copertura in lamiera (B).
- Sfilare le aste (C) danneggiate e ripristinarle con quelle nuove.

Nella barra ci sono delle aste per cui è necessario compiere una serie di

7.9 REMPLACEMENTS DES LAMES POUR PI

Le **POKER PI** (Fig. 55) est équipé de 6 lames par flasques (3 droites et 3 gauches, de série hélicoïdales) plus de contres flasques. Utiliser uniquement des lames d'origine **ALPEGO**.

Nous conseillons de respecter le même schéma de montage original par le remplacement d'une lame à la fois et le remontage de la nouvelle lame dans la même position de la précédente, et donc appuyer sur les contre flasques.

Veuillez vous référer à toutes les normes du paragraphe 7.2 "entretien" et à la section 3 "sécurité".

Les lames et les contre flasques de la flasque successive doivent être toujours montées dans le même sens de la flasque précédente, e suivant le sens hélicoïdal de la même flasque.

ATTENTION: contrôler que la vis (A) (M14X1,5X45) soit toujours installée selon les indications de la figure.

ROTAZIONE INVERSÉE - Attention au tranchant des lames qui doivent suivre le sens de rotation.

Die Messer und die Gegenflanschen des nächsten Flansches müssen immer in die gleiche Richtung des vorherigen Flansches montiert werden, wobei die schraubenförmige Anordnung dieser Flanschen wiederhergestellt wird.

VORSICHT!! Sicherstellen, daß der Bolzen (A) (M14X1,5X45) immer, wie im Bild gezeigt, eingebaut wird.

7.9 ERSATZ DER MESSER FÜR MOD. PI

POKER PI (Abb. 55) ist mit 6 Klingen pro Flansch (3 linken und 3 rechten, serienmäßig Spiralförmig) und einem Gegenflansch ausgerüstet; verwenden Sie ausschließlich original **ALPEGO** Messern.

Beim Ersetzen der Klingen, schlagen wir vor, die gleiche Anordnung wie bei dem originalen Anbau zu wiederholen. Dies wird leicht getan, wenn man je eine einzelne Messer entfernt und sie durch die neue in der gleichen Position ersetzt, dann die Gegenflansche dagegen anlehnen.

Beachten Sie alle in Abschnitt 7.2 „Wartung“ und in Abschnitt 3 „Sicherheit“ beschriebenen Regeln.

Die Messern und die Gegenflansche des nachstehenden Flansches müssen immer in der gleichen Richtung des vorhergehenden Flansches und in der spiralförmigen Richtung der Flaschen selbst montiert werden.

VORSICHT!! Sicherstellen, daß der Bolzen (A) (M14X1,5X45) immer, wie im Bild gezeigt, eingebaut wird.

UMGEKEHRTE UMDREHUNG – passen Sie auf der Schneide der Messern auf: sie muss der Drehrichtung angeordnet sein.

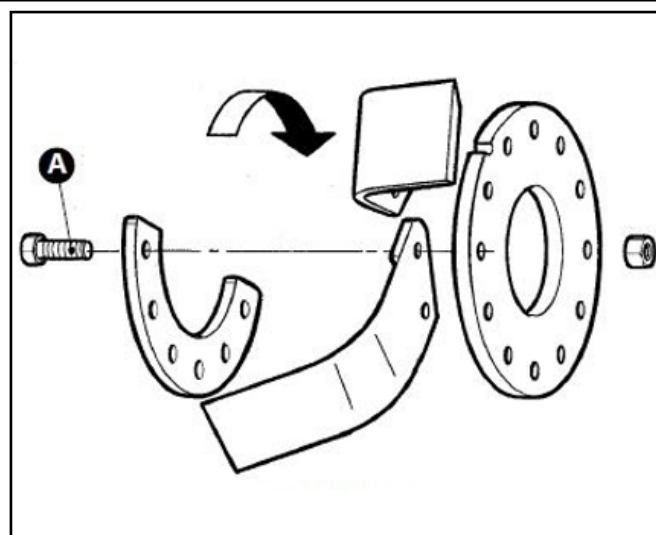

Fig./Abb. 55

ENGLISH

7.9 REPLACEMENT BLADES FOR PI

The **POKER PI (Fig. 55)** is equipped with 6 blades per flange (n°3 right blades and n°3 left blades) and counterflange. Always use original blades **ALPEGO**.



It is advisable to remove and assemble one blade at a time in order to prevent positioning errors, then place the counterflange on it.



Refer to all the rules described in paragraph 7.2 "Maintenance" and in section 3 "Safety".

The blades and the counterflanges always have to be mounted on the same direction of the previous ones, following the helical directions of the flanges.



ATTENTION: be sure that the screw (A) (M14X1,5X45) it is always mounted like indicated in figure.

REVERSE ROTATION – be careful to the cutting side of the blades, it has to follow the same rotation direction.

ESPAÑOL

7.9 SUSTITUCIÓN DE LAS CUCHILLAS PARA PI

La **POKER PI (Fig. 55)** está equipado con 6 azadas por brida (n° 3 derecha y 3 izquierda, **de serie helicoidales**) más la contro brida; utilice únicamente azadas originales **ALPEGO**.



Aconsejamos respetar el esquema de montaje original, sustituyendo una cuchilla por vez y montando la nueva en la misma posición que la anterior para luego colocar las bridas.



Consulte todas las normas descritas en el párrafo 7.2 "Mantenimiento" y la sección 3 "Seguridad".

Las azadas y las contrabridas de la brida siguiente deben montarse siempre en la misma dirección que la brida anterior, siguiendo el sentido helicoidal de las mismas bridas.



Atención: asegurarse que el tornillo (A) (M14X1,5X45) esté siempre montado como indicado en figura.

ROTACIÓN INVERSA - atención al filo de las azadas, debe seguir el sentido de rotación.

ITALIANO

operazioni descritte qui di seguito:

- Ruotare le manovelle **(D)** e assicurarsi di portare la barra in posizione orizzontale; si nota questo quando i finecorsa laterali **(E)** sono completamente appoggiati alla fiancata.
- Togliere le manovelle **(D)**, svitando il bullone **(F)** e con mezzi idonei al sollevamento, agganciare la barra ai supporti di ancoraggio della manovella **(G)** e mettere in tensione le funi di sollevamento.
- Togliere il finecorsa **(E)**.

ATTENZIONE: per sostituire le aste è necessario alzare la lama rullo superiore.

- Prima di staccare la lama rullo dal telaio porta cofano, è necessario bloccare l'altra lama rullo inserendo il perno di blocco **(H)** nel settore forato che regola la profondità per mantenere la macchina stabile.

7.11 SOSTITUZIONE TUBI IDRAULICI

- È d'obbligo sostituire i tubi idraulici dell'olio con altri originali **ALPEGO** e di pari caratteristiche almeno ogni 5 anni indipendentemente da quanto la macchina ha funzionato.
- Per le operazioni di sostituzione, affidarsi direttamente a **ALPEGO** o ad un concessionario autorizzato.

FRANÇAIS
7.10 REMPLACEMENT DES TIGES DE GRILLE PI

- Dévisser les boulons de fixation du couvercle **(A)** (Fig. 56).
- Enlever la couvercle **(B)**.
- Enlever la tige **(C)** abimée et la remplacer avec une neuve.

Dans la barre, il y a des tiges pour lesquelles il est nécessaire de suivre une série d'opération décrites ci-dessous:

- Tourner les manivelles **(D)** et s'assurer de mettre la barre en position horizontale. On remarque cela quand les fins de course latérales **(E)** sont complètement appuyées aux flancs.
- Enlever les manivelles **(D)**, en dévissant le boulon **(F)** et avec un moyen adapté de levage, accrocher la barre aux supports d'encrage de la manivelle **(G)** et mettre en tension les sangles de levage.
- Enlever la fin de course **(E)**.

ATTENTION: pour remplacer les tiges il est nécessaire de lever la lame supérieure du rouleau.

- Avant de détacher la lame du rouleau du châssis, il est nécessaire de bloquer l'autre lame de rouleau en insérant l'axe de blocage **(H)** dans le secteur des trous de réglage de profondeur pour maintenir la machine stable.

7.11 REMPLACEMENTS TUYAUX HYDRAULIQUES

- Il est obligatoire de remplacer les tuyaux hydrauliques de l'huile avec d'autres d'origine de la société **ALPEGO** et possédant les mêmes caractéristiques au moins tous les 5 ans, indépendamment des heures de fonctionnement de la machine.
- Pour les opérations de remplacement, s'adresser directement à la société **ALPEGO** ou à un concessionnaire autorisé.

DEUTSCH
7.10 ERSATZ DER ZINKEN DES STRIEGELS PI

- Bolzen der Abdeckung **(A)** (Abb. 56) lösen.
- Blech-Abdeckung **(B)** entfernen.
- Beschädigte Zinken **(C)** ausziehen und sie durch die neuen ersetzen.

In der Schiene sind einige Zinken vorhanden, wofür es notwendig ist, einige Vorgänge vorzunehmen, die hiernach beschrieben werden:

- Hebel **(D)** drehen und sicherstellen, dass die Schiene waagrecht liegt; dies wird festgestellt, wenn die Seiten-Endanschläge komplett gegen die Seite **(E)** angelehnt sind.
- Hebel **(D)** entfernen, indem man den Bolzen **(F)** lockert und mit dem zum Anheben geeigneten Mitteln, die Schiene an die Verankerungsstütze des Hebels **(G)** anhängt, dann die Anheben-Seile unter Spannung setzen.
- Endanschläge **(E)** entfernen.

ACHTUNG: um die zinken zu ersetzen, ist es notwendig, den oberen arm der walze anzuheben.

- Zuerst den Arm der Walze vom heckklappen-tragenden Rahmen abtrennen; es ist notwendig, den anderen Arm der Walze zu befestigen, indem man den Befestigungs-Stift **(H)** in den gebohrten Abschnitt einführt.

7.11 ERSATZ DER HYDRAULIKLEITUNGEN

- Die Hydraulikleitungen für das Öl müssen unabhängig davon, wie lange die Maschine betrieben wurde, mindestens alle 5 Jahre durch originale Leitungen der Firma **ALPEGO** mit denselben Eigenschaften ersetzt werden.
- Für die Durchführung des Austauschs direkt die Firma **ALPEGO** oder einen Vertragshändler kontaktieren.

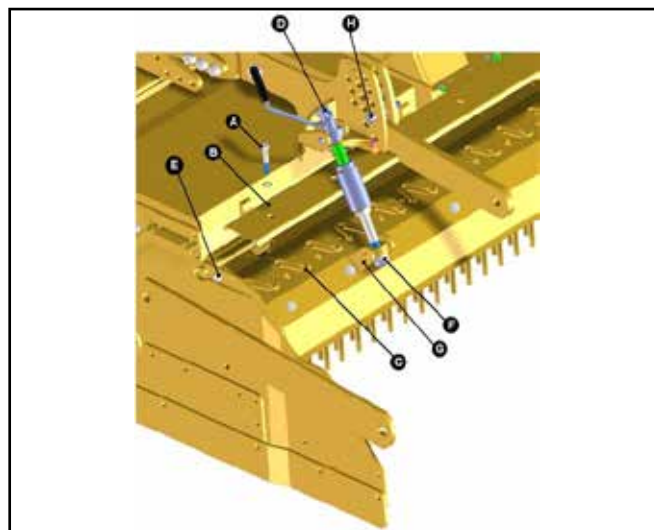

Fig./Abb. 56

ENGLISH

ESPAÑOL

7.10 REPLACEMENT OF THE COMB RODS FOR PI

- Unscrew the cover fixing screws **(A)** (fig.56)
- Remove the cover plate **(B)**
- Remove the damaged rods **(C)** and replace them with new ones.

In the bar there are rods for which it is necessary to perform a series of operations as described below:

- Rotate the cranks **(D)** and make sure to bring the bar in a horizontal position. You notice this when the limit switches **(E)** are completely lean against the side.
- Remove the cranks **(D)** unscrewing the bolt **(F)** and using suitable tools for lifting, hook the bar to the crank anchor supports **(G)** and tension the lifting ropes.
- Remove the limit switch **(E)**.

 **WARNING:** To replace the rods it is necessary to raise the upper roller blade.

- Before detaching the roller blade from the tailgate, the other roller blade must be locked by inserting the locking pin **(H)** into the drilled sector which adjusts the depth to keep the machine stable.

7.11 REMPLACEMENT HYDRAULIC PIPES

- The hydraulic oil pipes must be replaced with original **ALPEGO** pipes having identical features at least every five years, independently of how much the machine has been used.
- For the replacement operations, contact **ALPEGO** directly or an authorized dealer.

7.10 REEMPLAZO VARILLAS DEL PEINE PI

- Destornille los tornillos de fijación de la tapa **(A)** (Fig. 56) .
- Retire la tapa **(B)** .
- Retire las varillas dañadas **(C)** y coloque las nuevas.

En la barra hay varillas para las que es necesario realizar una serie de operaciones que se describen a continuación:

- Gire las manivelas **(D)** y asegúrese de colocar la barra en posición horizontal; nota esto cuando los finales de carrera laterales **(E)** apoyan completamente en el panel lateral.
- Retire las manivelas **(D)**, desatornillando el perno **(F)** y con los medios adecuados para levantar, enganche la barra a los soportes de anclaje de la manivela **(G)** y tense las cuerdas de elevación.
- Retire el fin de carrera **(E)** .

 **ATENCIÓN:** para reemplazar las varillas es necesario elevar la cuchilla del rodillo superior.

- Antes de desmontar la cuchilla del rodillo del bastidor del capò, es necesario bloquear la otra cuchilla insertando el pasador de bloqueo **(H)** en la parte perforada que regula la profundidad para mantener la máquina estable.

7.11 SUSTITUCIÓN DE LOS TUBOS HIDRAULICOS

- Es obligatorio sustituir los tubos hidráulicos del aceite con otros originales de **ALPEGO** y de iguales características al menos cada 5 años independientemente de cuánto haya funcionado la máquina.
- Para las operaciones de sustitución diríjase directamente a **ALPEGO** o a un concesionario autorizado.

ITALIANO
**SEZIONE 8
DEFORMAZIONI
STRUTTURALI**

- Nel caso si riscontrassero dei movimenti non corretti della macchina, chiusura di parti mobili anomale, strutture leggermente deformate, vibrazioni durante la movimentazione, ecc., questo potrebbe essere causato da eventuali urti contro degli ostacoli o, in alcuni casi, cedimenti strutturali. In questo caso è assolutamente necessario portare in parcheggio la macchina, scollegare la batteria (se presente) e contattare immediatamente la ditta costruttrice **ALPEGO**.

8.1 RIPARAZIONE

- Nel caso fosse necessario effettuare interventi di saldatura per riparazione la macchina deve essere nuovamente sottoposta a tutti i test di verifica presso la ditta costruttrice **ALPEGO** o presso il concessionario di zona.

8.2 INTERVENTI NON ORDINARI

- Sono quelle operazioni di riparazione e sostituzione di uno o più componenti della macchina che di norma si rendono necessarie solo dopo anni di buon funzionamento e che non alterano le caratteristiche della macchina.

 In caso di modifiche sostanziali, il costruttore non può essere considerato responsabile per eventuali pericoli che potessero insorgere.

FRANÇAIS
**SECTION 8
DEFORMATIONS
STRUCTURELLES**

- Si l'on constate des mouvements incorrects de la machine, fermeture de parties mobiles anormales, structures légèrement déformées, vibrations durant la manutention etc., ils peuvent être provoqués par des chocs éventuels contre des obstacles ou, dans certains cas, des affaissements structurels. Dans ce cas, il est absolument nécessaire de stationner la machine, de détacher la prise batterie (si présent) et de contacter immédiatement la société constructrice **ALPEGO**.

8.1 RÉPARATION

- En cas de besoin de réparations de soudage ou d'interventions la machine doit être de nouveau soumis à tous les tests de contrôle auprès du fabricant **ALPEGO** ou auprès du concessionnaire de la zone.

8.2 INTERVENTIONS NON ORDINAIRES

- Ce sont les opérations de réparation et de remplacement de un ou plusieurs composants de la machine que se rendent normalement nécessaires au bout de plusieurs années de bon fonctionnement et qui n'altèrent pas les caractéristiques de la machine.

 En cas de modifications essentielles, le constructeur ne peut être considéré responsable des éventuels dangers qui pourraient se présenter.

DEUTSCH
**TEIL 8
DEFORMIERUNGEN
DES AUFBAUS**

- Sollten nicht korrekte Bewegungen der Maschine, eine ungewöhnliche Schließung der beweglichen Teile, leicht verformte Aufbauten, Vibrationen während des Handlings etc. festgestellt werden, könnte dies auf eventuell erfolgtes Aufprallen gegen Hindernisse oder in anderen Fällen auf ein Nachgeben der Konstruktion zurückzuführen sein. In diesem Fall muss die Maschine unbedingt geparkt, die Batterie (falls vorhanden) abgetrennt und sofort die Herstellerfirma **ALPEGO** kontaktiert werden.

8.1 REPARATUREINGRIFFE

- Im Falle von schwerwiegenden Reparaturen oder Eingriffe, muss die Maschine erneut allen Tests zur Überprüfung des Zubehörs bei der Herstellerfirma **ALPEGO** unterzogen werden oder bei Ihrem örtlichen Händler.

8.2 AUSSERORDENTLICHE WARTUNG

- Damit bezeichnet man jegliche Ersatz- und Reparaturarbeit an einem oder mehreren Maschinenaggregaten, die in der Regel erst nach Jahren wirkungsvoller Leistung nötig werden und die den technischen Charakter der Maschine beeinflussen können.

 Der Hersteller haftet nicht für Schäden infolge baulicher Veränderungen.

ENGLISH

ESPAÑOL

**SECTION 8
STRUCTURAL
DEFORMATION**
**SECCIÓN 8
DEFORMACIONES
ESTRUCTURALES**

- Incorrect machine movements, anomalous closure of mobile parts, slightly deformed structures, vibrations during movement, etc., could be caused by impact against obstacles or, in some cases, yielding of the structure. In such cases, take the machine to the parking area, disconnect the battery (if present) and contact **ALPEGO** immediately.

8.1 REPAIR

- In the event it is necessary to perform welding interventions the machine must once again undergo inspection tests at **ALPEGO** premises or at the area dealership.

8.2 NON-ROUTINE INTERVENTIONS

- These are repair and replacement operations of one or more machine components required only after years of good operation and which do not alter the characteristics of the machine.



In case of substantial modifications, the manufacturer cannot be deemed responsible for any dangers that can arise.

- En caso de que se detecten movimientos no correctos de la máquina, cierre las partes móviles anómalas, las estructuras ligeramente deformadas, las vibraciones durante el desplazamiento, etc., dado que la causa podría ser los eventuales choques contra obstáculos o, en ciertos casos, hundimientos estructurales. En este caso es absolutamente necesario aparcar la máquina, desconectar la batería (si presenta) y contactar de inmediato la empresa fabricante **ALPEGO**.

8.1 REPARACIÓN

- En caso de que sea necesario realizar intervenciones de soldadura para reparar o intervenciones la máquina debe ser sometida de nuevo a todos los tests de verificación en la empresa fabricante **ALPEGO** o en el concesionario de la zona.

8.2 INTERVENCIONES NO ORDINARIAS

- Son las operaciones de reparación y sustitución de uno o varios componentes de la máquina que, por lo general, resultan necesarias sólo después de varios años de buen funcionamiento y que no alteran las características de la máquina.

•



En caso de modificaciones sustanciales el fabricante no puede ser considerado responsable de los eventuales peligros que puedan surgir.

ITALIANO
**SEZIONE 9
RIMESSAGGIO**

Quando la macchina (e le sue attrezzature accessorie) deve rimanere inutilizzata per lungo tempo, si raccomanda di parcheggiarla al coperto, in un luogo asciutto, dopo averla lavata ed asciugata.

Se non si può fare a meno di lasciarla all'aperto, parcheggiarla su una superficie di calcestruzzo con un efficiente drenaggio e coprirla in qualche modo con teloni; quindi occorrerà:

- Scollegare la macchina dalla trattrice.
- Lavare la macchina con un getto d'acqua facendo attenzione alle parti elettriche (se presenti).
- Lubrificare tutti i componenti.
- Applicare un leggero strato di grasso sulla superficie metallica dei pistoni idraulici.
- Controllare l'eventuale presenza di perdite di olio.
- Verificare se vi sono bulloni allentati o mancanti.

Dopo un lungo periodo di inattività, è buona norma fare eseguire un controllo presso il centro assistenza della ditta costruttrice o distributrice.

9.1 DEMOLIZIONE E SMALTIMENTO

 Per le operazioni di demolizione affidarsi a ditte specializzate e autorizzate. Prima di iniziare la fase di smontaggio assicurare attorno alla macchina lo spazio necessario per consentire un agevole svolgimento delle operazioni.

Assicurarsi comunque che ogni parte della macchina sia smaltita secondo le leggi vigenti nel Paese di utilizzo.

9.2 REGISTRO DI CONTROLLO

In questo registro devono essere riportati:

- Tutti gli interventi di controllo e di manutenzione ordinaria previsti nel capitolo "MANUTENZIONE" o che si rendessero necessari per assicurare il buono stato di conservazione e l'efficienza ai fini della sicurezza, indifferentemente che siano eseguiti dall'utente (se persona competente) o da un tecnico esterno.
- L'effettuazione (da parte di ente preposto) delle verifiche periodiche.

FRANÇAIS
**SECTION 9
ENTREPOSAGE**

Lorsque la machine (et ses équipements accessoires) doit rester inutilisée pendant une longue période, il est recommandé de la stationner à l'abri, dans un lieu sec, après l'avoir lavée et essuyée.

Si l'on ne peut la ranger à l'abri, la stationner sur une superficie en béton avec un drainage efficace et la couvrir avec une bâche; puis il faut:

- Débrancher la machine du tracteur.
- Laver l'engin avec un jet d'eau en faisant attention aux parties électriques (si présentes).
- Lubrifier tous les composants.
- Appliquer un léger voile de graisse sur la surface métallique des pistons hydrauliques.
- Contrôler l'éventuelle présence de fuites d'huile.
- Vérifier les boulons : ils ne doivent pas être desserrés et il ne doit pas en manquer.

Après une longue période d'inactivité, il est bien de faire effectuer un contrôle auprès du centre d'assistance du constructeur ou du distributeur.

9.1 DEMOLITION ET ELIMINATION

 Pour les opérations de démolition, contacter des sociétés spécialisées et autorisées. Avant d'entreprendre la phase de démontage, vérifier autour de la machine l'espace nécessaire pour réaliser les opérations en toute facilité.

Vérifier que toutes les parties de la machine sont éliminées selon les lois en vigueur dans le pays d'utilisation.

9.2 REGISTRE DE CONTRÔLE

Dans ce registre, doivent être indiqués :

- Toutes les interventions de contrôle et d'entretien ordinaire, prévues au chapitre "ENTRETIEN" ou qui seraient nécessaires pour assurer le bon état de conservation et l'efficacité, pour la sécurité, indifféremment qu'ils soient effectués par l'utilisateur (si personne compétente) ou par un technicien extérieur.
- La réalisation (de la part d'un organisme préposé) des vérifications périodiques.

DEUTSCH
**TEIL 9
STILLEGUNG**

Sollten die Maschine (und ihre Ausrüstungen) für lange Zeit unbenutzt bleiben, empfiehlt es sich, sie zu waschen und zu trocknen und dann an einem überdachten und trockenen Ort abzustellen. Ist man gezwungen, sie im Freien abzustellen, sollte sie auf einer Betonfläche mit gut funktionierender Drainage positioniert und mit Planen abgedeckt werden. Daher ist Folgendes erforderlich:

- Die Maschine vom Traktor abtrennen.
- Die Maschine mit Wasser gründlich abwaschen. Achtung auf die Elektrik (falls vorhanden).
- Alle Komponenten schmieren.
- Eine dünne Fettschicht auf der Metalloberfläche der Hydraulikkolben auftragen.
- Überprüfen, ob eventuelle Ölaustritte feststellbar sind.
- Überprüfen, ob lockere oder fehlende Bolzen festgestellt werden können.

Nach einer längeren Stilllegung ist es wichtig, eine Kontrolle bei einem Kundendienst des Herstellers oder Händlers ausführen zu lassen.

9.1 VERSCHROTTUNG UND ENTSORGUNG

 Die Verschrottung muss über eine bevollmächtigte Spezialfirma erfolgen. Vor jeglicher Demontearbeit sorgen Sie dafür, dass es genug Platz um die Maschine gibt, um eine leichtere Durchführung der Arbeiten zu garantieren.

Vergewissern Sie sich, dass jedes Einzelstück gemäß den gesetzlich geltenden Bestimmungen vor Ort verschrottet wird.

9.2 PRÜFPROTOKOLL

In dieses Protokoll sind einzutragen:

- Alle Tätigkeiten zum Zwecke der Kontrolle und der planmäßigen Wartung, die im Kapitel „WARTUNG“ vorgesehen oder erforderlich sind, um den guten Erhaltungszustand und die Funktionsfähigkeit im Sinne der Sicherheit sicherzustellen, egal ob sie vom Benutzer (vorausgesetzt, es handelt sich um eine kompetente Person) oder von einem externen Techniker durchgeführt werden.
- Die Durchführung (durch die übergeordnete Behörde) der regelmäßigen

ENGLISH

ESPAÑOL

SECTION 9
STORAGESECCIÓN 9
ESTACIONAMIENTO

When the machine (and its accessory equipment) is to be stored away for long periods, wash and dry it before parking it indoors, in a dry place.

If it can only be left parked outdoors, park it on a concrete surface with efficient drainage and cover it with sheets; proceed as follows:

- Disconnect the machine from the tractor.
- Wash the machine with a water jet, paying attention to the electric parts (if present).
- Lubricate all the components.
- Apply a thin layer of grease on the metal surfaces of the hydraulic pistons.
- Check for oil leakage.
Check for slackened or missing bolts.

After a long period of inactivity, it is good practice to perform an inspection at the manufacturing company or distribution company service centre.

Cuando la máquina (y sus equipos accesorios) debe permanecer inutilizada durante mucho tiempo se recomienda aparcarla en un lugar cubierto y seco después de haberla lavado y secado.

Si hay que dejarla al aire libre apárquela en una superficie de hormigón con un drenaje eficiente y cúbrala como sea con lonas; a continuación será necesario:

- Desconecte la máquina del tractor.
- Lave la máquina con un chorro de agua prestando atención a las partes eléctricas (si presenta).
- Lubrique todos los componentes.
- Aplique una ligera capa de grasa sobre la superficie metálica de los pistones hidráulicos.
- Controle la eventual presencia de pérdidas de aceite.
- Verifique si faltan pernos o están flojos.

Después de un largo periodo de inactividad es aconsejable efectuar un control en el centro de asistencia de la empresa fabricante o distribuidora.

9.1 DEMOLITION AND DISPOSAL



Demolition operations must be carried out by specialized and authorized firms. Before starting the dismantling phase, make sure that there is adequate space around the machine for comfortably carrying out the operations.

In any case, make sure the every part of the machine is disposed of in accordance the laws in force in the country where the machine is used.

9.2 FUNCTION CONTROL REGISTER

This register must contain:

- All the inspections and ordinary maintenance operations indicated in chapter "MAINTENANCE", or those required to ensure proper storage conditions and efficiency for machine safety, either if they are performed by the user (if expert) or other technicians.
- Periodical inspections carried out by authorised body.
- Inspections and special maintenance, in order to ensure proper conditions every time exceptional events occur that can affect safety, such as repairs,

9.1 DESGUACE Y ELIMINACIÓN



Para las operaciones de desguace contacte empresas especializadas y autorizadas. Antes de iniciar la fase de desmontaje asegure alrededor de la máquina el espacio necesario para poder efectuar las operaciones con facilidad.

Asegúrese en todo caso de que todas las partes de la máquina sean eliminadas de acuerdo con las leyes vigentes en el país de uso.

9.2 REGISTRO DE CONTROL

En este registro deben figurar:

- Todas las intervenciones de control y de mantenimiento ordinario previstas en el capítulo "MANTENIMIENTO" o que sean necesarias para asegurar el buen estado de conservación y la eficiencia para la seguridad, sin importar que sean realizadas por el usuario (si es una persona competente) o por un técnico externo.
- La realización (por parte de un ente encargado) de las verificaciones periódicas.

ITALIANO

- I controlli e le manutenzioni straordinarie, al fine di garantire il mantenimento di buone condizioni ogni volta che accadono eventi eccezionali che potrebbero avere conseguenze pregiudizievoli per la sicurezza, quali riparazioni, incidenti, fenomeni naturali o periodi prolungati di inattività.
- In caso di mancanza di spazio, proseguire su altro foglio simile fotocopiato, numerato ed allegato.

La compilazione fedele del registro costituisce presunzione, ai fini della validità delle garanzie, che le manutenzioni ed i controlli indicati nel manuale siano stati eseguiti.

FRANÇAIS

- Les contrôles et les entretiens extraordinaires, afin de garantir le maintien de bonnes conditions à chaque événements exceptionnels qui pourraient avoir des conséquences préjudiciables pour la sécurité, comme des réparations, des accidents, des phénomènes naturels ou périodiques prolongées d'inactivité.
- En cas de manque de place, continuer sur une autre feuille semblable photocopiée, numérotée et annexée.

La compilation fidèle du registre constitue une présomption, pour la validité des garanties, que les entretiens et les contrôles indiqués dans le manuel ont été effectués.

DEUTSCH

- Überprüfungen.
- Die außerplanmäßigen Kontrollen und Wartungseingriffe, um den Erhalt des guten Zustands sicherzustellen, wann immer außergewöhnliche Ereignisse eintreten, die die Sicherheit beeinträchtigen könnten, wie etwa Reparaturen, Unfälle, Naturkatastrophen oder längere Stillstandszeiten.
- Im Falle von Platzmangel auf einem weiteren, ähnlichen, kopierten, nummerierten und beigelegten Blatt fortsetzen.

Das gewissenhafte Aufüllen des Protokolls gibt Grund zur Annahme, dass zum Zwecke der Gültigkeit der Garantieansprüche die im Handbuch vorgegebenen Wartungseingriffe und Kontrollen durchgeführt wurden.

DATA	INTERVENTI E RISULTATI DEI CONTROLLI	FIRMA DEL RESPONSABILE
DATE	OPERATIONS AND RESULTS OF THE INSPECTIONS	SIGNATURE OF THE MANAGER
DATE	INTERVENTIONS ET RÉSULTATS DES CONTRÔLES	SIGNATURE DU RESPONSABLE
DATUM	EINGRIFFE UND ERGEBNISSE DER KONTROLLEN	FIRMA DEL RESPONSABILE
FECHA	INTERVENCIONES Y RESULTADOS DE LOS CONTROLES	UNTERSCHRIFT DES VERANTWORTLICHEN

ENGLISH

accidents, natural events or long periods of inactivity.

Should space not be sufficient, continue on another sheet which must be similar, photocopied, numbered and attached to the first one.



This register, if filled properly, is essential for the validity of the warranty and proves that maintenance and inspections indicated in the manual have been performed.

ESPAÑOL

- Los controles y el mantenimiento extraordinario para garantizar el mantenimiento de buenas condiciones cada vez que se producen eventos excepcionales que podrían tener consecuencias perjudiciales para la seguridad, como las reparaciones, los accidentes, los fenómenos naturales o los periodos prolongados de inactividad.

En caso de falta de espacio prosiga en otro folio símil fotocopiado, numerado y adjunto.



La cumplimentación fiel del registro presupone, en relación con la validez de las garantías, que el mantenimiento y los controles indicados en el manual se han realizado.

DATA	INTERVENTI E RISULTATI DEI CONTROLLI	FIRMA DEL RESPONSABILE
DATE	OPERATIONS AND RESULTS OF THE INSPECTIONS	SIGNATURE OF THE MANAGER
DATE	INTERVENTIONS ET RÉSULTATS DES CONTRÔLES	SIGNATURE DU RESPONSABLE
DATUM	EINGRIFFE UND ERGEBNISSE DER KONTROLLEN	FIRMA DEL RESPONSABLE
FECHA	INTERVENCIONES Y RESULTADOS DE LOS CONTROLES	UNTERSCHRIFT DES VERANTWORTLICHEN

ITALIANO
SEZIONE 10.0 INCONVENIENTI, CAUSE E RIMEDI

INCONVENIENTI	CAUSE	RIMEDI
Trasmissione rumorosa in prossimità dei dispositivi di sollevamento	<ol style="list-style-type: none"> 1) Non corretta cinematica degli attacchi di sollevamento. 2) Altezza dei dispositivi di sollevamento troppo elevata. 	<ol style="list-style-type: none"> 1) Posizionare l'attacco terzo punto parallelamente ai bracci inferiori di sollevamento. 2) Limitare la corsa del sollevamento. Se il problema persiste disinnestare la pdf al momento del sollevamento.
Macchina rumorosa mentre lavora	<ol style="list-style-type: none"> 1) La macchina lavora troppo inclinata in avanti o all'indietro. 2) Insufficiente stabilità laterale della macchina. 	<ol style="list-style-type: none"> 1) Allungare o accorciare l'attacco terzo punto in modo che il piano superiore della macchina sia parallelo al terreno da lavorare (gli attacchi della pdf del trattore e della macchina devono essere paralleli). 2) Stabilizzare la macchina agendo sui tiranti dei bracci inferiori di sollevamento.
Assorbimento troppo elevato di potenza con terreno secco	<ol style="list-style-type: none"> 1) Volume di terreno lavorato troppo elevato. 2) Profondità di lavoro troppo elevata. 3) Zappe usurate. 4) Eccessiva velocità di rotazione del rotore. 	<ol style="list-style-type: none"> 1-2) Diminuire la profondità di lavoro regolando le slitte di profondità della macchina o il rullo. 3) Effettuare la sostituzione completa del set di zappe per garantire l'equilibratura del rotore. 4) Ridurre la velocità del cambio o di avanzamento.
Proiezione elevata di terreno nella parte posteriore della macchina	<ol style="list-style-type: none"> 1) Errato posizionamento della lamiera livellatrice. 	<ol style="list-style-type: none"> 1) Modificare la posizione della lamiera livellatrice.
Assorbimento troppo elevato di potenza con terreno umido	<ol style="list-style-type: none"> 1) Volume di terreno lavorato troppo elevato. 2) Profondità di lavoro troppo elevata. 3) Intasamento della lamiera livellatrice. 4) Eccessiva velocità di rotazione del rotore (versioni con cambio). 	<ol style="list-style-type: none"> 1-2) Diminuire la profondità di lavoro regolando le slitte di profondità della macchina. 3) Sollevare la lamiera livellatrice per agevolare il deflusso del terreno. 4) Ridurre la velocità del cambio.
Eccessivo sminuzzamento del terreno	<ol style="list-style-type: none"> 1) Lamiera livellatrice troppo chiusa. 2) Velocità di avanzamento troppo bassa. 3) Eccessiva velocità di rotazione del rotore (versioni con cambio). 	<ol style="list-style-type: none"> 1) Sollevare la lamiera livellatrice per ridurre la frantumazione delle zolle. 2) Aumentare la velocità di avanzamento. 3) Ridurre la velocità del cambio.
Scarso sminuzzamento del terreno	<ol style="list-style-type: none"> 1) Lamiera livellatrice troppo aperta. 2) Velocità di avanzamento troppo elevata. 3) Terreno troppo umido. 4) Bassa velocità di rotazione del rotore (versioni con cambio). 	<ol style="list-style-type: none"> 1) Abbassare la lamiera livellatrice per una migliore frantumazione delle zolle. 2) Ridurre la velocità di avanzamento. 3) Evitare di lavorare terreno troppo umido. 4) Aumentare la velocità del cambio.
Intasamento del rotore	<ol style="list-style-type: none"> 1) Terreno troppo umido. 2) Lamiera livellatrice troppo chiusa. 3) Velocità di avanzamento troppo elevata. 4) Le zappe trattengono il terreno lavorato. 5) Presenza di erba molto alta e/o di residui troppo lunghi. 	<ol style="list-style-type: none"> 1) Evitare di lavorare terreno troppo umido. 2) Sollevare la lamiera livellatrice. 3) Ridurre la velocità di avanzamento. 4) Ridurre da 6 a 4 le zappe per ogni flangia del rotore. 5) Evitare di lavorare con presenza di erba molto alta o di residui molto lunghi, eventualmente pulire bene ai lati del rotore ciò che si è fermato sui supporti per evitare il loro surriscaldamento.
La macchina rimbalza sul terreno o vibra	<ol style="list-style-type: none"> 1) Corpi estranei bloccati fra le zappe. 2) Zappe montate in modo errato senza la disposizione elicoidale o con il bordo non tagliente che penetra per primo il terreno. 3) Zappe usurate o rotte. 4) Deformazione del rotore dovuta a colpi ricevuti nella parte centrale da corpi estranei durante il lavoro. 	<ol style="list-style-type: none"> 1) Liberare il rotore dai corpi estranei. 2) Smontare il set di zappe e rimontarlo correttamente. 3) Effettuare la sostituzione completa dei set di zappe. 4) Sostituire il rotore.
Insufficiente profondità lavorata	<ol style="list-style-type: none"> 1) Errata regolazione delle slitte di profondità o rullo. 2) Potenza del trattore insufficiente. 3) Terreno troppo duro. 	<ol style="list-style-type: none"> 1) Rivedere la regolazione delle slitte di profondità o del rullo. 2) Ridurre la velocità di avanzamento. 3) Effettuare più passaggi.
La macchina non lavora alla stessa profondità su tutta la larghezza	<ol style="list-style-type: none"> 1) Insufficiente penetrazione del terreno da parte delle zappe. 2) Errata regolazione delle slitte di profondità o rullo. Errata regolazione dei bracci inferiori di sollevamento. 	<ol style="list-style-type: none"> 1) Ridurre la velocità di avanzamento. 2) Rivedere la regolazione delle slitte di profondità o rullo. Rivedere la regolazione dei bracci inferiori di sollevamento.

FRANÇAIS

SECTION 10.0 INCONVENIENTS, CAUSES ET REMEDES

INCONVENIENTS	CAUSES	REMEDES
Transmission bruyante à proximité des dispositifs de relevage	<ol style="list-style-type: none"> 1) Cinématique non correcte des attaches de relevage. 2) Hauteur des dispositifs de relevage trop élevée. 	<ol style="list-style-type: none"> 1) Positionner l'attache du troisième point parallèle aux bras inférieurs de relevage. 2) Limiter la course de relevage. Si le problème persiste, débrayer la P.D.F. au moment du relevage.
Machine bruyante pendant le travail	<ol style="list-style-type: none"> 1) La machine travaille trop inclinée en avant ou en arrière. 2) Stabilité latérale insuffisante de la machine. 	<ol style="list-style-type: none"> 1) Allonger ou raccourcir l'attache du troisième point de manière à placer la partie supérieure de la machine parallèle au terrain à labourer (les attaches de la PDF du tracteur et de la machine doivent être parallèles). 2) Stabiliser la houe rotative au moyen des tirants des bras inférieurs de relevage.
Absorption trop élevée de puissance sur un terrain sec	<ol style="list-style-type: none"> 1) Volume de terrain labouré trop élevé. 2) Profondeur de travail trop élevée. 3) Lames coudées usées. 4) Vitesse excessive de rotation au rotor. 	<ol style="list-style-type: none"> 1-2) Diminuer la profondeur de travail en réglant les patins de profondeur de la machine. 3) Remplacer toutes des lames pour garantir l'équilibrage du rotor. 4) Diminuer le régime de la boîte de vitesse.
Projection élevée de terre à l'arrière de la machine	<ol style="list-style-type: none"> 1) Positionnement erroné de la tôle de nivellement. 	<ol style="list-style-type: none"> 1) Modifier la position de la tôle de nivellement.
Absorption trop élevée de puissance sur un terrain humide	<ol style="list-style-type: none"> 1) Volume de terrain labouré trop élevé. 2) Profondeur de travail trop élevée. 3) Bourrage de la tôle de nivellement. 4) Vitesse excessive de rotation au rotor (versions avec boîte de vitesses). 	<ol style="list-style-type: none"> 1-2) Diminuer la profondeur de travail en réglant les patins de profondeur de la machine. 3) Soulever la tôle de nivellement pour faciliter le passage de la terre. 4) Diminuer le régime de la boîte de vitesses.
Émiettement excessif du terrain	<ol style="list-style-type: none"> 1) Tôle de nivellement trop fermée. 2) Vitesse d'avancement trop basse. 3) Vitesse excessive de rotation du rotor (versions avec boîte de vitesses). 	<ol style="list-style-type: none"> 1) Soulever la tôle de nivellement pour réduire le broyage des mottes. 2) Augmenter la vitesse d'avancement. 3) Diminuer le régime de la boîte de vitesses.
Émiettement insuffisant du terrain	<ol style="list-style-type: none"> 1) Tôle de nivellement trop ouverte. 2) Vitesse d'avancement trop élevée. 3) Terrain trop humide. 4) Basse vitesse de rotation du rotor (versions avec boîte de vitesses). 	<ol style="list-style-type: none"> 1) Abaisser la tôle de nivellement pour obtenir un meilleur broyage des mottes. 2) Réduire la vitesse d'avancement. 3) Éviter de travailler sur un terrain trop humide. 4) Augmenter le régime de la boîte de vitesses.
Bourrage du rotor	<ol style="list-style-type: none"> 1) Terrain trop humide. 2) Tôle de nivellement trop fermée. 3) Vitesse d'avancement trop élevée. 4) Les lames coudées retiennent le terrain labouré. 5) Présence d'herbe très haute et / ou de résidus trop longs. 	<ol style="list-style-type: none"> 1) Éviter de travailler sur un terrain trop humide. 2) Remonter la tôle de nivellement. 3) Réduire la vitesse d'avancement. 4) Réduire de 6 à 4 le nombre de lames coudées pour chaque flasque du rotor. 5) Éviter de travailler sur des herbes très hautes ou des résidus très longs; nettoyer soigneusement les côtés du rotor pour éliminer les dépôts sur les supports et pour éviter leur échauffement.
La machine saute sur le terrain ou vibre	<ol style="list-style-type: none"> 1) Corps étrangers bloqués entre les lames. 2) Montage erroné des lames coudées, sans disposition hélicoïdale ou avec le bord non coupant qui pénètre en premier dans le terrain. 3) Lames usées ou cassées. 4) Déformation du rotor due à des coups reçus dans la partie centrale par des corps étrangers pendant le travail. 	<ol style="list-style-type: none"> 1) Libérer le rotor des corps étrangers. 2) Démontez les lames coudées et les remonter correctement. 3) Remplacer toutes les lames. 4) Remplacer le rotor.
Profondeur labourée insuffisante	<ol style="list-style-type: none"> 1) Réglage erroné des patins de profondeur. 2) Puissance du tracteur insuffisante. 3) Terrain trop dur. 	<ol style="list-style-type: none"> 1) Revoir le réglage des patins de profondeur. 2) Réduire la vitesse d'avancement. 3) Effectuer plusieurs passages.
Le machine ne travaille pas à la même profondeur sur toute sa largeur	<ol style="list-style-type: none"> 1) Pénétration insuffisante des lames dans le terrain. 2) Réglage erroné des patins de profondeur Réglage erroné des bras inférieurs de relevage. 	<ol style="list-style-type: none"> 1) Réduire la vitesse d'avancement. 2) Revoir le réglage des patins de profondeur. Revoir le réglage des bras inférieurs de relevage.

DEUTSCH
TEIL 10.0 STORUNGEN, DEREN URSACHEN UND BEHEBUNG

STORUNGEN	URSACHEN	BEHEBUNG
Getriebe in der Nähe der Hubvorrichtungen laut	<ol style="list-style-type: none"> 1) Falscher Bewegungsablauf an den Hubanschlüssen. 2) Höhe der Hubvorrichtungen zu groß. 	<ol style="list-style-type: none"> 1) Die Dreipunktaufthingung parallel zu den Unterlenkern des Trakton anordnen. 2) Die Hubhöhe begrenzen. Wenn das Problem bestehen bleibt, die Zapfwelle beim Ausheber ausschalten.
Maschine bei der Arbeit zu laut	<ol style="list-style-type: none"> 1) Die Maschine arbeitet zu stark nach vorn oder hinten geneigt. 2) Unzureichende Seitenstabilität der Maschine. 	<ol style="list-style-type: none"> 1) Den Oberlenker verhängern oder verkürzen, damit die obere Fläche der Maschine parallel zum Boden ausgerichtet wird (die Anschlüsse der Zapfwelle des Traktors und der Hackfräse müssen parallel stehen). 2) Die Maschine stabilisieren, indem man die Hubstreben der Unterlenker einstellt.
Zu hohe Leistungsabnahme bei trockenem Boden	<ol style="list-style-type: none"> 1) Bearbeitetes Erdvolumen zu groß. 2) Arbeitstiefe zu groß. 3) Hacken verschlissen. 4) Zu hohe Rotationsgeschwindigkeit des Rotors. 	<ol style="list-style-type: none"> 1-2) Die Arbeitstiefe verringern, indem man die Schlitten zur Tiefenregelung der Maschine richtig einstellt. 3) Die ganzen Hackensatz ersetzen, um die richtige Auswuchtung des Rotors zu gewährleisten. 4) Die Geschwindigkeit des Wechselgetriebes verringern.
Zu viel Erdaufwirbelung auf der Rückseite der Maschine	<ol style="list-style-type: none"> 1) Falsche Positionierung des Nivellierblechs. 	<ol style="list-style-type: none"> 1) Die Position des Nivellierblechs ändern.
Zu hohe Leistungsabnahme bei feuchtem Boden	<ol style="list-style-type: none"> 1) Bearbeitetes Erdvolumen zu groß. 2) Arbeitstiefe zu groß. 3) Verstopfung des Nivellierblechs. 4) Zu hohe Rotationsgeschwindigkeit des Rotors (Versionen mit Wechselgetriebe). 	<ol style="list-style-type: none"> 1-2) Die Arbeitstiefe verringern, indem man die Schlitten zur Tiefenregelung der Maschine richtig einstellt. 3) Das Nivellierblech heben, damit das Erdreich besser abfließen kann. 4) Die Geschwindigkeit des Wechselgetriebes verringern.
Zu starke Bodenzerkleinerung	<ol style="list-style-type: none"> 1) Nivellierblech zu weit geschlossen. 2) Fahrgeschwindigkeit zu gering. 3) Zu hohe Rotationsgeschwindigkeit des Rotors (Versionen mit Wechselgetriebe). 	<ol style="list-style-type: none"> 1) Das Nivellierblech heben, um die Zerkleinerung der Schollen zu verringern. 2) Die Fahrgeschwindigkeit erhöhen. 3) Die Geschwindigkeit des Wechselgetriebes verringern.
Zu geringe Bodenzerkleinerung	<ol style="list-style-type: none"> 1) Nivellierblech zu weit geöffnet. 2) Fahrgeschwindigkeit zu groß. 3) Boden zu feucht. 4) Zu niedrige Rotationsgeschwindigkeit des Rotors (Versionen mit Wechselgetriebe). 	<ol style="list-style-type: none"> 1) Das Nivellierblech senken, um die Zerkleinerung der Schollen zu verbessern. 2) Die Fahrgeschwindigkeit verringern. 3) Vermeiden, zu feuchten Boden zu bearbeiten. 4) Die Geschwindigkeit des Wechselgetriebes erhöhen.
Verstopfung des Rotors	<ol style="list-style-type: none"> 1) Boden zu feucht. 2) Nivellierblech zu weit geschlossen. 3) Fahrgeschwindigkeit zu groß. 4) Le zappe trattengono il terreno lavorato. 5) Presenza di erba molto alta e/o di residui troppo lunghi. 	<ol style="list-style-type: none"> 1) Vermeiden, zu feuchten Boden zu bearbeiten. 2) Das Nivellierblech heben. 3) Die Fahrgeschwindigkeit verringern. 4) Die Zahl der Hacken pro Rotorflansch von 6 auf 4 verringern. 5) Nicht arbeiten, wenn sehr hohes Gras oder sehr lange Pflanzenrückstände vorhanden sind, die Seiten des Rotors eventuell sehr gut reinigen und entfernen, was sich angesammelt hat, damit es nicht zur Überhitzung kommt.
Die Maschine springt auf dem Boden oder vibriert	<ol style="list-style-type: none"> 1) Fremdkörper zwischen den Hacken blockiert. 2) Hacken falsch und ohne schraubenförmige Anordnung montiert oder mit nicht schneidender Kante, die zuerst in den Boden eindringt. 3) Hacken verschlissen oder beschädigt. 4) Verformung des Rotors infolge Schläge durch Fremdkörpern im zentralen Teil bei der Arbeit. 	<ol style="list-style-type: none"> 1) Den Rotor von den Fremdkörpern befreien. 2) Den Hackensatz ausbauen und korrekt wieder einbauen. 3) Den gesamten Hackensatz ersetzen. 4) Den Rotor ersetzen.
Zu geringe Arbeitstiefe	<ol style="list-style-type: none"> 1) Falsche Einstellung der Schlitten zur Tiefenregelung. 2) Unzureichende Traktorleistung. 3) Boden zu hart. 	<ol style="list-style-type: none"> 1) Die Arbeitstiefe der Schlitten zur Tiefenregelung neu einstellen. 2) Die Fahrgeschwindigkeit verringern. 3) Mehrere Passagen fahren.
Die Maschine arbeitet über die gesamte Breite nicht in der gleichen Tiefe	<ol style="list-style-type: none"> 1) Unzureichendes Eindringen in den Boden durch die Hacken. 2) Falsche Einstellung der Schlitten zur Tiefenregelung. Falsche Einstellung der Unterlenker. 	<ol style="list-style-type: none"> 1) Die Fahrgeschwindigkeit verringern. 2) Die Arbeitstiefe der Schlitten zur Tiefenregelung neu einstellen. Die Einstellung der Unterlenker neu vornehmen.

ENGLISH

SECTION 10.0 INCONVENIENCES, CAUSES AND RIMEDI

INCONVENIENCES	CAUSES	RIMEDI
Noise from the transmission near the lifting devices	<ol style="list-style-type: none"> 1) Unsuitable lifting couplings. 2) Lifting height too high. 	<ol style="list-style-type: none"> 1) Set the third point hitch parallel to the lower lifting links. 2) Limit the lifting travel. If the fault persists, disengage the PTO as the machine starts to lift.
Noise from the machine as it works	<ol style="list-style-type: none"> 1) The machine tilts to far forward or backwards as it works. 2) Machine with insufficient side stability. 	<ol style="list-style-type: none"> 1) Lengthen or shorten the third point hitch so that the upper surface of the machine is parallel to the ground worked (the PTO connections of the tractor and machine must be parallel).. 2) Ensure that the machine remains stable by means of the rods of the lower lift links.
Power draw too high on dry ground	<ol style="list-style-type: none"> 1) Too much soil worked. 2) Soil working too deep. 3) Worn cultivator blades. 4) Rotor speed too fast. 	<ol style="list-style-type: none"> 1-2) Reduce the work depth by adjusting the machine's depth skids or the roller. 3) Replace the complete set of cultivator blades to ensure that the rotor is stable. 4) Reduce the speed of the gearbox or of the tractor.
Too much soil thrown up from the rear part of the machine	<ol style="list-style-type: none"> 1) Levelling plate incorrectly positioned. 	<ol style="list-style-type: none"> 1) Change the position of the levelling plate.
Power draw too high on wet ground	<ol style="list-style-type: none"> 1) Too much soil worked. 2) Soil working too deep. 3) Levelling plate clogged. 4) Rotor speed too fast (versions with gearbox). 	<ol style="list-style-type: none"> 1-2) Reduce the work depth by adjusting the machine's depth skids or the roller. 3) Raise the levelling plate to make the soil shift more easily. 4) Reduce the speed of the gearbox.
Soil crumbled to an excessive extent	<ol style="list-style-type: none"> 1) Levelling plate too closed. 2) Ground speed too low. 3) Rotor speed too fast (versions with gearbox). 	<ol style="list-style-type: none"> 1) Raise the levelling plate to prevent the clods from being broken up too much. 2) Increase the ground speed. 3) Reduce the speed of the gearbox.
Soil broken into excessively large clods	<ol style="list-style-type: none"> 1) Levelling plate closed to an excessive extent. 2) Ground speed too high. 3) Soil too wet. 4) Low rotor speed (versions with gearbox). 	<ol style="list-style-type: none"> 1) Lower the levelling plate to break up the soil clods to a greater extent. 2) Reduce the ground speed. 3) Do not work soil that is too wet. 4) Increase the speed of the gearbox.
Rotor clogged	<ol style="list-style-type: none"> 1) Soil too wet. 2) Levelling plate closed to an excessive extent. 3) Ground speed too high. 4) The cultivator blades retain the worked soil. 5) Very tall grass and/or excessively long plant cuttings. 	<ol style="list-style-type: none"> 1) Do not work soil that is too wet. 2) Raise the levelling plate. 3) Reduce the ground speed. 4) Reduce the number of cultivator blades from 6 to 4 for each rotor flange. 5) Do not work when the grass is too high or the plant cuttings are very long. If necessary, remove the clogged plants from the supports at the sides of the rotor to prevent them from overheating.
The machine jolts over the ground or vibrates	<ol style="list-style-type: none"> 1) Foreign bodies wedged between the cultivator blades. 2) Cultivator blades assembled incorrectly without respecting the helical positions or with blunt edges penetrating the soil first. 3) Worn or broken cultivator blades. 4) Rotor warped due to blows received in the central part from foreign bodies during work. 5) Levelling plates too open. 	<ol style="list-style-type: none"> 1) Free the rotor from foreign bodies. 2) Disassemble the set of cultivator blades and fit them back in place correctly. 3) Replace the complete set of cultivator blades. 4) Replace the rotor. 5) Lower the levelling plates.
Soil working depth too shallow	<ol style="list-style-type: none"> 1) Depth skids or roller adjusted incorrectly. 2) Insufficient tractor power. 3) Soil too hard. 	<ol style="list-style-type: none"> 1) Adjust the depth skids or roller again. 2) Reduce the ground speed. 3) Repeat the run several times.
The machine does not work the soil at the same depth all along its width	<ol style="list-style-type: none"> 1) Cultivator blades dig into the soil to an insufficient extent. 2) Depth skids or roller adjusted incorrectly. Lower lifting links adjusted incorrectly. 	<ol style="list-style-type: none"> 1) Reduce the ground speed. 2) Adjust the depth skids or the roller again. Adjust the lower lift links again.

ESPAÑOL
SECCIÓN 10.0 INCONVENIENTES, CAUSAS Y SOLUCIONES

INCONVENIENTES	CAUSAS	SOLUCIONES
Transmisión ruidosa cerca de los dispositivos de elevación	<ol style="list-style-type: none"> Movimiento incorrecto de las conexiones de elevación. Altura de los dispositivos de elevación demasiado elevada. 	<ol style="list-style-type: none"> Colocar la conexión tercer punto paralelamente a los brazos inferiores de elevación. Limitar la carrera de la elevación. Si el problema persiste desactivar la Tdf en el momento de la elevación.
Màquina rotativa ruidosa mientras trabaja	<ol style="list-style-type: none"> La màquina trabaja demasiado inclinada hacia delante o hacia atràs. Insuficiente estabilidad lateral de la màquina. 	<ol style="list-style-type: none"> Alargar o acortar la conexión tercer punto de manera que el piano superior de la màquina sea paralelo al terreno por trabajar (las conexiones de la Tdf dei tractor y de la màquina deben ser paralelas). Estabilizar la màquina ajustando los tirantes de los brazos inferiores de elevación.
Absorción demasiado elevada de potencia con terreno seco	<ol style="list-style-type: none"> Volumen de terreno trabajado demasiado elevado. Profundidad de trabajo demasiado elevada. Azadillas desgastadas. Excesiva velocidad de rotación del rotor. 	<ol style="list-style-type: none"> Disminuir la profundidad de trabajo regulando las correderas o el rodillo de profundidad de la màquina. Efectuar la sustitución completa dei juego de azadillas para garantizar el equilibrado del rotor. Reducir la velocidad dei cambio o de avance del tractor.
Proyección elevada de terreno en la parte trasera de la màquina	<ol style="list-style-type: none"> Colocación equivocada de la chapa niveladora. 	<ol style="list-style-type: none"> Modificar la posición de la chapa niveladora.
Absorción demasiado elevada de potencia con terreno húmedo	<ol style="list-style-type: none"> Volumen de terreno trabajado demasiado elevado. Profundidad de trabajo demasiado elevada. Obstrucción de la chapa niveladora. Excesiva velocidad de rotación dei rotor (versiones con cambio). 	<ol style="list-style-type: none"> Disminuir la profundidad de trabajo regulando las correderas o el rodillo de profundidad de la màquina. Levantar la chapa niveladora para facilitar el flujo dei terreno. Reducir la velocidad dei cambio.
Excesivo troceado del terreno	<ol style="list-style-type: none"> Chapa niveladora demasiado cerrada. Velocidad de avance demasiado baja. Excesiva velocidad de rotación del rotor (versiones con cambio). 	<ol style="list-style-type: none"> Levantar la chapa niveladora para reducir el troceado de los terrones. Aumentar la velocidad de avance. Reducir la velocidad dei cambio.
Troceado escaso dei terreno	<ol style="list-style-type: none"> Chapa niveladora demasiado abierta. Velocidad de avance demasiado elevada. Terreno demasiado húmedo. Baja velocidad de rotación del rotor (versiones con cambio). 	<ol style="list-style-type: none"> Bajar la chapa niveladora para mejorar el troceado de los terrones. Reducir la velocidad de avance. Procurar no trabajar un terreno demasiado húmedo. Aumentar la velocidad dei cambio.
Obstrucción dei rotor	<ol style="list-style-type: none"> Terreno demasiado húmedo. Chapa niveladora demasiado cerrada. Velocidad de avance demasiado elevada. Las azadillas retienen el terreno trabajado. Presencia de hierba muy alta y/o de residuos demasiado largos. 	<ol style="list-style-type: none"> Procurar no trabajar un terreno demasiado húmedo. Levantar la chapa niveladora. Reducir la velocidad de avance. Reducir de 6 a 4 las azadillas para cada brida del rotor. Procurar no trabajar en caso de hierba muy alta o de residuos muy largos; si fuera necesario, limpiar bien a los lados dei rotor lo que se ha quedado atascado en los soportes para evitar un calentamiento excesivo.
La màquina rebota en el terreno o vibra	<ol style="list-style-type: none"> Cuerpos extraños bloqueados entre las azadillas. Azadillas montadas de manera equivocada sin la disposición helicoidal o con el borde no cortante que penetra antes en el terreno. Azadillas desgastadas o rotas. Deformación del rotor debida a los golpes recibidos en la parte central por parte de cuerpos extraños durante el trabajo. Lamiere livellatrice troppo aperte. 	<ol style="list-style-type: none"> Liberar el rotor de posibles cuerpos extraños. Desmontar el juego de azadillas y volver a montarlo correctamente. Efectuar la sustitución completa del juego de azadillas. Sustituir el rotor. Abajar las planchas niveladoras
Profundidad trabajada insuficiente	<ol style="list-style-type: none"> Regulación equivocada de las correderas o del rodillo de profundidad. Potencia del tractor insuficiente. Terreno demasiado duro. 	<ol style="list-style-type: none"> Volver a controlar la regulación de las correderas o dei rodillo de profundidad. Reducir la velocidad de avance. Efectuar varias pasadas.
La màquina no trabaja a la misma profundidad en toda la anchura	<ol style="list-style-type: none"> Regulación equivocada de las correderas de profundidad. Regulación equivocada de los brazos inferiores de elevación. 	<ol style="list-style-type: none"> Reducir la velocidad de avance. Revise el ajuste del dispositivo deslizante o rodillo. Revise la regulación de los brazos inferiores de elevación.

Note

ITALIANO

**Dichiarazione di conformità CE
Fresatrice**

Ai sensi della Direttiva Europea 2006/42 CE la ditta dichiara sotto la propria responsabilità che la macchina agricola sotto indicata è conforme ai requisiti essenziali di sicurezza e di tutela della salute previsti dalla Direttiva Europea. Per l'adeguamento della macchina sono state adottate le norme:
EN ISO 4254-1:2015 - EN ISO 4254-5:2018 - EN15811:2014
La persona autorizzata a costituire il fascicolo tecnico è il Direttore Tecnico di Alpego presso la sede aziendale.

ENGLISH

**EC Certificate of conformity
Rotary Tiller**

conforming to European Directive 2006/42 EC We declare in sole responsibility, that the agricultural machine to which this applies, conforms to the basic safety and health requirements of European Directive. For the adaptation of it blots some have been adopted the norms:
EN ISO 4254-1:2015 - EN ISO 4254-5:2018 - EN15811:2014
The person authorized to draw up the technical dossier is the Technical Director of Alpego at the company headquarters.

ESPAÑOL

**Declaración de conformidad CE
Fresadoras**

Conforme a la Directiva Europea 2006/42 CE la empresa declara bajo su propia responsabilidad que la maquinaria agrícola modelo: está conforme a los requisitos esenciales de seguridad y de defensa de la Directiva Europea. Para la equiparación de las máquinas han sido adoptadas las normas
EN ISO 4254-1:2015 - EN ISO 4254-5:2018 - EN15811:2014
La persona autorizada para preparar el expediente técnico es el Director Técnico de Alpego en la sede de la empresa.

PORTUGUES

**Declaração de conformidade CE
Fresas**

Nos termos da Diretiva Europeia 2006/42 CE, a empresa declara sob a própria responsabilidade que a máquina agrícola indicada abaixo está em conformidade com os requisitos essenciais de segurança e de tutela da saúde previstos pela Diretiva Europeia. Para a adequação da máquina, foram adotadas as seguintes normas:
EN ISO 4254-1:2015 - EN ISO 4254-5:2018 - EN15811:2014
A pessoa autorizada para a realização do arquivo técnico é o Diretor Técnico de Alpego junto à sede da empresa.

MAGYAR

**EK megfelelőségi nyilatkozat
Rotációs Kapálógépek**

Az Európai Unió 2006/42/EK irányelve értelmében a vállalat saját felelőssége alatt kijelenti, hogy az alábbi mezőgazdasági gép megfelel az Európai Irányelv által előírt lényeges biztonsági és egészségvédelmi követelményeknek. A gép megfeleltetéséhez az alábbi szabványok kerültek alkalmazásra:
EN ISO 4254-1:2015 - EN ISO 4254-5:2018 - EN15811:2014
A műszaki dokumentáció összeállítására jogosult személy a vállalati székhelyen az Alpego Műszaki Igazgatója.

POLSKI

**Deklaracja zgodności WE
Gleboğrafyżarek**

Zgodnie z treścią dyrektywy Unii Europejskiej 2006/42 WE, firma oświadcza na własną odpowiedzialność, że wymieniona poniżej maszyna rolnicza jest zgodna z podstawowymi wymaganiami dotyczącymi bezpieczeństwa i ochrony zdrowia określonymi w Dyrektywie Europejskiej. W celu dostosowania maszyny zastosowano następujące normy:
EN ISO 4254-1:2015 - EN ISO 4254-5:2018 - EN15811:2014
Osobą upoważnioną do opracowania dokumentacji technicznej jest Dyrektor Techniczny Alpego w siedzibie firmy.

FRANCAIS

**Déclaration de conformité CE
Fraises rotatives**

conforme à la Directive Européenne de la 2006/42CE Nous déclarons sous notre seule responsabilité que la machine agricole faisant l'objet de la déclaration est conforme aux prescriptions fondamentales en matière de sécurité et de santé stipulées dans la Directive Européenne. Pour l'adaptation d'elle en éponge ont été adoptés les normes :
EN ISO 4254-1:2015 - EN ISO 4254-5:2018 - EN15811:2014
La personne autorisée à constituer le dossier technique est le Directeur Technique d'Alpego au siège de la société

DEUTSCH

**EG Konformitätserklärung
Bodenfrasen**

entsprechend der Europäische Richtlinie 2006/42 EG Wir erklären in alleiniger Verantwortung, da das Landmaschine auf das sich diese Erklärung bezieht, den einschlägigen grundlegenden Sicherheits und Gesundheitsanforderungen der Europäische Richtlinie. Für die Anpassung von ihr befechtet einiges sind angenommen worden den Normen:
EN ISO 4254-1:2015 - EN ISO 4254-5:2018 - EN15811:2014
Die zur Erstellung der Technischen Dokumentation befugte person ist der technische Direktor von Alpego am Firmensitz.

Ελληνικά

**Δήλωση συμμόρφωσης EK
μηχανικές τσάπες**

Σύμφωνα με την Ευρωπαϊκή Οδηγία 2006/42 EK, η εταιρεία δηλώνει υπεύθυνα ότι το γεωργικό μηχάνημα που αναφέρεται παρακάτω συμμορφώνεται με τις βασικές απαιτήσεις υφείας και ασφάλειας της Ευρωπαϊκής Οδηγίας. Για την προσαρμογή του μηχανήματος έχουν υιοθετηθεί τα εξής πρότυπα:
EN ISO 4254-1:2015 - EN ISO 4254-5:2018 - EN15811:2014
Το πρόσωπο που έχει εξουσιοδοτηθεί για την κατάρτιση του τεχνικού φακέλου είναι ο Τεχνικός Διευθυντής της Alpego, στην έδρα της εταιρείας.

NEDERLANDS

**EG-Conformiteitsverklaring
Grondfrozen**

In de zin van Europese Richtlijn 2006/42 EG verklaart het bedrijf op eigen verantwoording dat de hieronder vermelde landbouwmachine in overeenstemming is met de essentiële veiligheids- en gezondheidsvoorschriften die door de Europese Richtlijn beoogd worden. Voor de aanpassing van de machine zijn de volgende normen gebruikt:
EN ISO 4254-1:2015 - EN ISO 4254-5:2018 - EN15811:2014
De persoon die bevoegd is om het technisch dossier samen te stellen is de Technisch Directeur van Alpego bij de vestiging van de onderneming.

ROMÂNĂ

**Declarație de conformitate CE
Prășitoare**

În conformitate cu Directiva Europeană 2006/42 CE societatea declară pe proprie răspundere că mașina agricolă indicată mai jos este conformă cerințelor esențiale în materie de siguranță și de protecție a sănătății prevăzute de Directiva Europeană. Pentru adaptarea mașinii au fost adoptate următoarele standarde:
EN ISO 4254-1:2015 - EN ISO 4254-5:2018 - EN15811:2014
Persoana autorizată să întocmească documentația tehnică este Directorul Tehnic al Alpego de la sediul societății.

SUOMI

**EU-vaatimusten mukaisuusvakuutus
Pyöröjyrsime**

EU-direktiivin 2006/42 EY mukaisesti yritys vakuuttaa omalla vastuullaan, että alla mainittu maatalouskone täyttää EU-direktiivin mukaiset olennaiset turvallisuus- ja terveysvaatimukset. Koneen mukauttamista varten on otettu käyttöön seuraavat standardit:
EN ISO 4254-1:2015 - EN ISO 4254-5:2018 - EN15811:2014
Teknisen tiedotteen kokoamiseen valittu henkilö on Alpegon tekninen johtaja yrityksen pääkonttorissa.

Codice / Code : ArticoloHY

Serial:Matricola

Lonigo: gg/mm/aa

ALPEGO S.p.a. con Socio Unico

PEGORARO LUCA
Chief Technology Officer





ALPEGO S.p.a. con Socio Unico
Società soggetta a direzione e coordinamento di Torrico S.r.l.
Via Giovanni e Giuseppe Cenzato, 9
36045 Lonigo (VI) - Italy

Tel +39 0444 64.61.00
e-mail: info@alpego.com
website: www.alpego.com

Capitale Sociale € 2.000.000 i.v.
Cod. Fisc. / Part. IVA EORI IT02009840246
REX ITREXIT02009840246
R.E.A. 199795/VI/1996
Reg. Imp. VI N° 22374/VI/1996
N. Mecc. VI 011754

UK Declaration of Conformity

We as the manufacturers:

ALPEGO S.p.a con Socio Unico

VIA Giovanni e Giuseppe Cenzato, 9
36045 Lonigo (VI) ITALIA

conforming to:

The Supply of Machinery (Safety) Regulations 2008 - S.I. 2008/1597

declare under our sole responsibility, that the agricultural machine (Rotary Tiller):

Codice / Code : ArticoloHY	Serial:Matricola
-----------------------------------	-------------------------

fulfils all the relevant provisions of **The Supply of Machinery (Safety) Regulations 2008**, and also fulfils all the relevant provisions of the following UK Regulations:

- Electromagnetic Compatibility Regulations 2016.

The machine referenced above is manufactured in accordance with the following designated standards:

EN ISO 4254-1:2015
EN ISO 4254-5:2018
EN 15811:2014

The person authorized to draw up the technical file is the Technical Director of Alpego at the company headquarters

Lonigo: gg/mm/aaaa

ALPEGO S.p.a. con Socio Unico

PEGORARO LUCA
Chief Technology Officer

USATE SEMPRE RICAMBI ORIGINALI
EMPLOYEZ TOUJOURS LES PIECES DE RECHANGE ORIGINALES
IMMER DIE ORIGINAL-ERSATZTEILE VERWENDEN
ALWAYS USE ORIGINAL SPARE PARTS
USAR SIEMPRE REPUESTOS ORIGINALES



ALPEGO S.P.A con Socio Unico
Via Giovanni e Giuseppe Cenzato, 9 36045 LONIGO (VICENZA) – ITALY

Tel: 0444/646100 – fax: 0444/646199
E-mail: [info @ alpego.com](mailto:info@alpego.com) Internet: www.alpego.com